



لتوجيه الفني العام للعلوم



وزارة التربية

# بنك أسئلة مادة الأحياء الجزء الأول

العام الدراسي ٢٠٢٤-٢٠٢٥

## الأحياء

### الصف الحادي عشر

الجزء الأول

### نموذج الإجابة

اللجنة الفنية  
المشتركة للأحياء

الموجه الفني العام للعلوم بالتكليف  
الأستاذة/ دلال المسعود



## الوحدة الأولى: علم النبات

### الفصل الأول: التغذية والنقل والنمو في النباتات

#### ١-١) تركيب النباتات .

السؤال الأول: اختر الإجابة الصحيحة والأنسب لكل عبارة من العبارات التالية وذلك بوضع علامة ( ✓ ) أمام الإجابة الصحيحة: -

١- تصنف الأوراق النباتية الى بسيطة ومركبة بناءً على: - ص ١٦

- نمط التعرق  طول عنق الورقة  عدد الأنصال  سمك عنق الورقة

٢- تركيب صغير يصل بين نصل الورقة النباتية وساق النبات: - ص ١٦

- العقلة  العقدة  البرعم  العنق

٣- توصف أوراق شجرة نخيل جوز الهند بأنها: - ص ١٦

- مركبة ابرية  مركبة ريشية  بسيطة راحية  مركبة راحية

٤- يحيط بالحزم الوعائية في الورقة عدد كبير من الخلايا: - ص ١٨

- البرانشيمية والسكلرنشيمية  البرانشيمية والكولنشيمية  
 الكولنشيمية و السكلرنشيمية  البرانشيمية فقط

٥- واحدة مما يلي ليست من الخصائص المميزة للخلايا الحارسة: - ص ١٩

- يزداد عددها في البشرة السفلى عن العليا  تقوم بعملية البناء الضوئي  
 سمك جدارها الخلوي متساوي على الجانبين  تتأثر في عملها بالعوامل الجوية

٦- النباتات التي تنمو فيها البراعم في نمط تبادلي على طول الساق هي: - ص ٢١

- النعناع  الزنجبيل  البطاطا  دوار الشمس

٧- أحد الأجزاء النباتية يعتبر نمط نموه تكيفاً يتيح لأوراق النبات التعرض لأكبر قدر ممكن من الضوء: -  
 الزهرة  العقد  البراعم  العنق ص ٢١

٨- يتميز النسيج الوعائي في سوق النباتات مغطاة البذور بوحدة مما يلي: - ص ٢١  
 يتكون من فصبيات فقط  يتكون من أوعية خشبية فقط  
 يترتب الخشب واللحاء في حزم وعائية  يتوزع الخشب واللحاء بنمط تبادلي

٩- أحد الأنسجة التالية يوجد في جذور النباتات ذات الفلقة بينما يغيب في ذوات الفلقتين: - ص ٢٤  
 القشرة  الاندوديرمس  النخاع  اللحاء

١٠- تراكيب أنبوبية دقيقة تنمو في الأغشية الخلوية لبعض خلايا البشرة في الجذر وتحدث فيها معظم عمليات الامتصاص: - ص 24

- النسيج الانشائي القمي.
- النسيج الوعائي.
- الشعيرات الجذرية
- الجذر الليفي

السؤال الثاني: ضع علامة ( ✓ ) أمام العبارة الصحيحة وعلامة ( X ) أمام العبارة غير الصحيحة لكل عبارة من العبارات التالية:

- ١- تغطي طبقة البشرة في جذور النباتات بطبقة من الكيوتاكل. (X) ص ١٧
- ٢- توجد فراغات هوائية بين خلايا النسيج الإسفنجي في أوراق النبات. (✓) ص ١٨
- ٣- النسيج الوسطي بالورقة يتكون من أنسجة برانشيمية. (✓) ص ١٨
- ٤- عندما تمتلئ الخلايا الحارسة بالماء فإنها تغلق فتحة الثغر. (X) ص ١٩
- ٥- تتميز الحشائش بأن جذورها وتدنية. (X) ص ٢٣

السؤال الثالث: اكتب بين القوسين الاسم أو المصطلح العلمي الذي تدل عليه كل عبارة من

العبارات التالية: -

١. ( الورقة ) أكثر التراكيب وضوحا في النباتات وتتم فيها عملية البناء الضوئي. ص ١٥
٢. ( مركبة راحية ) أوراق ذات وريقات عديدة تشع جميعها من نقطة مركزية. ص ١٦
٣. ( النسيج العمادي ) طبقة من الخلايا البرانشيمية مستطيلة الشكل المتراسة توجد أسفل النسيج العلوي الجلدي تقوم بامتصاص الضوء الذي يقع عليها. ص ١٧-١٨
٤. ( النسيج الإسفنجي ) خلايا غير منتظمة الشكل ومتباعدة بعضها عن بعض توجد أسفل النسيج العمادي بالورقة النباتية. ص ١٧-١٨
٥. ( النخاع ) مجموعة من الخلايا البرانشيمية توجد في مركز ساق نوات الفلقتين. ص ٢٢
٦. ( التمايز ) إحدى مناطق الجذر تمتاز خلايا البشرة فيها بوجود شعيرات جذرية ماصة. ص ٢٤
٧. ( التلقيح ) عملية انتقال حبوب اللقاح من الأجزاء المذكرة إلى الأجزاء المؤنثة في الزهرة. ص ٢٥

السؤال الرابع: ادرس الأشكال التالية ثم أجب عن المطلوب: -

١- حدد نوع الأوراق في كل مما يأتي: ص ١٥

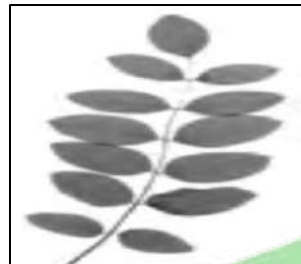

ورقة مركبة ريشية

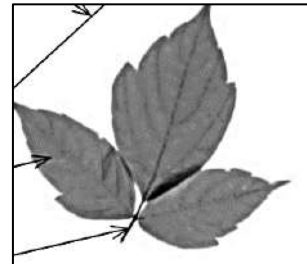

ورقة مركبة راحية

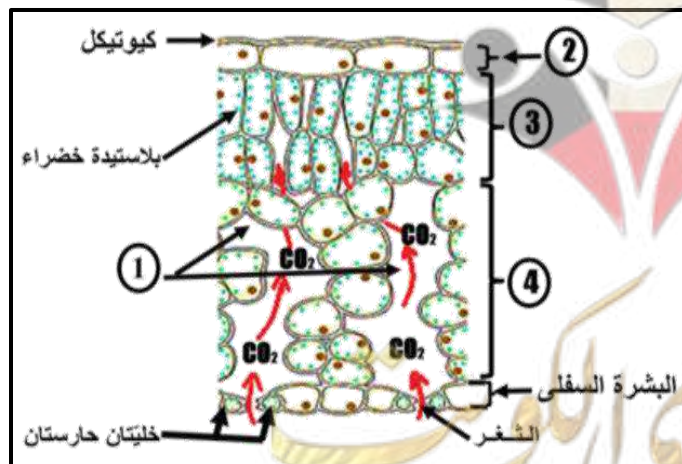

٢- حدد البيانات على الرسم التالي: ص ١٨

التركيب رقم (١) يمثل: فراغ هوائي.

التركيب رقم (٢) يمثل: البشرة العليا.

التركيب رقم (٣) يمثل: النسيج العمادي.

التركيب رقم (٤) يمثل: النسيج الإسفنجي.



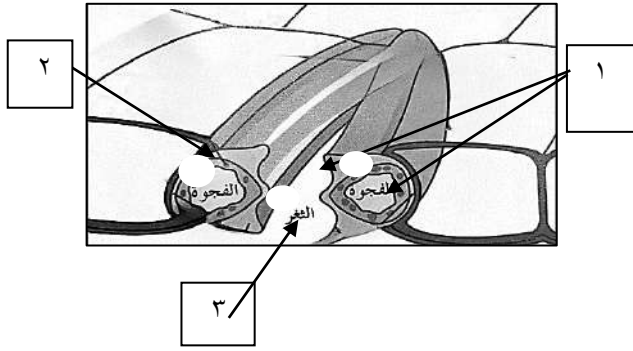

٣- حدد البيانات على الرسم التالي: ص ١٩ :

التركيب رقم (١) يمثل خليتان حارستان

التركيب رقم (٢) يمثل بلاستيدة خضراء

التركيب رقم (٣) يمثل الثغر

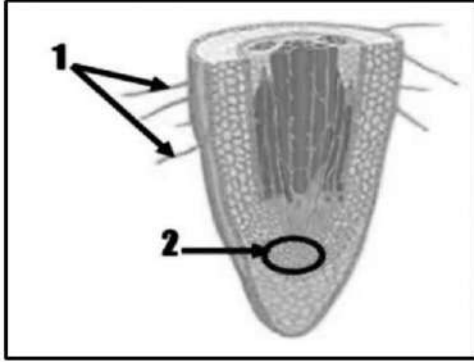

٤- أكمل البيانات على الرسم ص ٢٣

الرقم ١ يمثل: الشعيرات الجذرية.

الرقم ٢ يمثل: النسيج الانشائي القمي.

٥- حدد نوع الجذر في كل مما يأتي: ص ٢٣



جذور وتدية / جذر نبات ثنائي الفلقة



جذور ليفية / جذر نبات احادي الفلقة

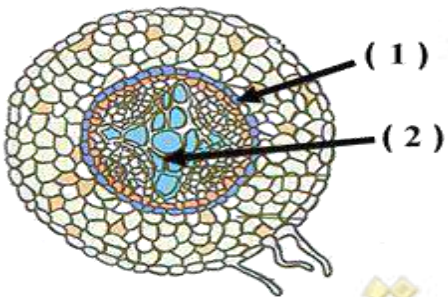

٦- أكمل البيانات على الرسم ص ٢٤

الرقم ١ يمثل: البشرة الداخلية ( الاندوديرمس ).

الرقم ٢ يمثل: الخشب.

## السؤال الخامس: علل لما يلي تعليلاً علمياً سليماً:

١- زهرة نبات الأوركيد تشبه ملكة النحل في اللون والشكل والرائحة. ص ١٤  
لجذب ذكور النحل لإتمام عملية التلقيح.

٢- نبات الجرة مصدر للنيتروجين. ص ١٦  
لأن الأوراق متحورة لجذب الحشرات وهضمها.

٣- توصف أوراق الفراولة والترمس والكستناء بأنها أوراق مركبة راحية. ص ١٦  
لأن أوراقها تشبه راحة اليد وأصابعها وهي ذات وريقات عديدة تتشعب جميعها من نقطة مركزية.

٤- توصف أوراق نبات نخيل جوز الهند والورد والجوز والدردار بأنها أوراق مركبة ريشية. ص ١٦  
لأن عروق أوراقها متفرعة من العرق المركزي الرئيسي الذي يسمى العرق الأوسط.

٥- يغلف السطح العلوي لورق النبات طبقة من الشمع تسمى الكيوتيكل. ص ١٧  
لمنع تسرب الماء الى خارج الورقة.

٦- يعتبر نمط نمو البراعم على الساق أحد تكيفات النبات ص ٢١  
لأنه يتيح لأوراق النبات أكبر قدر من التعرض للضوء.

٧- لزراعة الحشائش دور مهم وفائدة للتربة. ص ٢٣  
تلتف حول حبيبات التربة وتحيط بها بإحكام وتمنع تآكل الطبقات السطحية للتربة.

٨- للجذور الليفية فائدة كبيرة في منع تآكل الطبقات السطحية للتربة. ص ٢٣  
لأن الجذور الليفية تلتف حول حبيبات التربة وتحيط بها بإحكام.

٩- تحدث معظم عمليات امتصاص الماء بمنطقة التمايز. ص ٢٤  
لأن خلايا البشرة تمايزت الى شعيرات جذرية ماصة.

١٠- تؤدي بشرة الجذر دوراً مزدوجاً. ص ٢٤  
لأنها تعمل على حماية الأنسجة الداخلية - امتصاص الماء.

## السؤال السادس: عدد لكل مما يلي:

١. وظيفة سوق النباتات (ص ٢٠): - حمل الأوراق والازهار ونقل الماء والمواد الغذائية.  
- وظيفة إضافية تخزين الغذاء.
٢. أنماط نمو البراعم على الساق (ص ٢١): - على الجانبين المتقابلين مثال النعناع  
- نمط تبادلي على طول الساق مثال دوار الشمس
٣. أنواع الجذور (ص ٢٣-٢٤) : - الجذور الليفية  
- الجذور الوتدية

## السؤال السابع: قارن بإكمال الجدول التالي حسب المطلوب علمياً:

السوق	الجذور	وجه المقارنة
حزم وعائية	أسطوانة مركزية	ترتيب النسيج الوعائي ص ٢١
دوار الشمس	النعناع	وجه المقارنة
نمط تبادلي	متقابل	وضع البراعم ص ٢١
الثغور	العنق	وجه المقارنة
• تسمح بخروج بخار الماء الى الهواء • تسمح بتبادل غازي الاكسجين وثاني أكسيد الكربون مع الهواء	• تدعيم النصل • نقل السوائل بين الأوراق والسوق • يصل بين النصل والساق	الوظيفة ص ١٦
الأوراق المركبة الراحية	الأوراق المركبة الريشية	وجه المقارنة
الفراولة - الترمس - أشجار الكستناء	نخيل جوز الهند - شجيرة الورد - أشجار الدردار - الجوز	ذكر مثال ص ١٦
الجزر	الحشائش	وجه المقارنة
وتدي	ليفي	نوع الجذر ص ٢٢-٢٣

نباتات ذوات الفلقتين	نباتات ذوات الفلقة الواحدة	وجه المقارنة
شبكي- متفرعة	موازي	تعرق الأوراق ص ١٦
منظمة بشكل دائري مكونة حلقة	مبعثرة	ترتيب الحزم الوعائية بالساق ص ٢١
قلب مصمت في مركز الجذر ويتوزع اللحاء بشكل تبادلي بين أذرع الخشب	حلقة تحيط بالنخاع	ترتيب الانسجة الوعائية بالجذر ص ٢٢
يوجد	لا يوجد	النخاع بالساق ص ٢٣
لا يوجد	يوجد	النخاع بالجذر ص ٢٤

قنسوة الجذر	النسيج الإنشائي القمي	وجه المقارنة
حماية الجذر	انتاج خلايا جديدة بالقرب من قمة الجذر	الأهمية ص ٢٤

### السؤال الثامن: اذكر أهمية كل مما يلي:

- ١- الثغور(ص١٦): تسمح بخروج بخار الماء الى الهواء وتبادل غاز ثاني أكسيد الكربون والاكسجين مع الهواء.
- ٢- عنق الورقة (ص١٦): يصل بين نصل الورقة وساق النبتة وتدعيم للنصل.
- ٣- طبقة الكيوتيكل (ص١٧): منع تسرب الماء الى خارج الورقة.

### ٤- السوق النباتية؟ ص ٢٠

- أولاً: وظائف أساسية وهي: - حمل الأوراق والازهار.  
- نقل الماء والمواد الغذائية الى جميع أجزاء النبات.  
ثانياً: وظيفة إضافية وهي: - أماكن لتخزين الغذاء الزائد عن حاجة النباتات.

### ٥- الجذور؟ ص ٢٢

- امتصاص الماء والعناصر المعدنية من التربة.
- تثبيت النباتات في التربة.
- تخزين الغذاء في بعض النباتات مثال الجزر والبنجر.



## السؤال التاسع: ما المقصود علميا بكل مما يلي :

- ١- نصل الورقة: ص ١٦  
الجزء الأكبر من الأوراق النباتية مفلطح وعريض يحتوي على الخلايا التي تقوم بعملية البناء الضوئي.
- ٢- الأوراق: ص ١٦  
هي المواقع الأساسية لعملية البناء الضوئي وأكثر التراكيب وضوحا بالنبات.
- ٣- العروق: ص ١٧  
هي تراكيب انبوبية الشكل توجد بنصل الأوراق ينتقل خلالها الماء والعناصر المعدنية والسكريات الى جميع انحاء النصل.
- ٤- الكيوتيكل: ص ١٧  
هو طبقة شمعية تغلف السطح العلوي للورقة لمنع تسرب الماء الى خارج الورقة.
- ٥- العقدة: ص ٢٠  
هي موضع اتصال الأوراق بالسوق
- ٦- العقلاط: ص ٢٠  
هي قطع الساق الواقعة بين كل عقدتين متجاورتين

## السؤال العاشر: اجب عن الأسئلة التالية:

- ١- "الأوراق هي أكثر التراكيب وضوحا في النباتات وتشترك جميع أوراق النبات في بعض الصفات العامة" ، والمطلوب ، يطلق على كل من : ص ١٥-١٦-١٧  
  - الجزء الأكبر المفلطح والعريض من الأوراق النباتية ؟ النصل
  - التركيب الصغير الذي يصل بين نصل الورقة وساق النبتة ؟ عنق الورقة
  - الطبقة الشمعية التي تغلف السطح العلوي لورقة النبات ؟ كيوتيكل
  - تدخل العروق إلى معظم الأوراق من خلال؟ عنق الورقة
- ٢- اقرأ العبارة ثم أجب عما يلي: ص ٢٢  
قمت بفحص شريحة مجهرية وتعرفت على أنها قطاع عرضي لساق نبات أحادي الفلقة. أذكر كيف أمكنك التعرف على نوع النبات من خلال فحص الشريحة المجهرية؟  
في القطاع العرضي لساق نباتات أحادية الفلقة توجد الحزم الوعائية بشكل مبعثر بين خلايا الانسجة الاساسية، أما القطاع العرضي لساق نباتات ثنائية الفلقة توجد الحزم الوعائية بشكل دائري منظم لتشكل حلقة حول النخاع.

٣- الشكل المقابل يمثل مقطعا عرضيا في ساق أحد النباتات والمطلوب: ص ٢٢

أ- هل الساق لنبات أحادي الفلقة أم ثنائي الفلقة؟

الشكل يمثل ساق نبات ثنائي الفلقة.

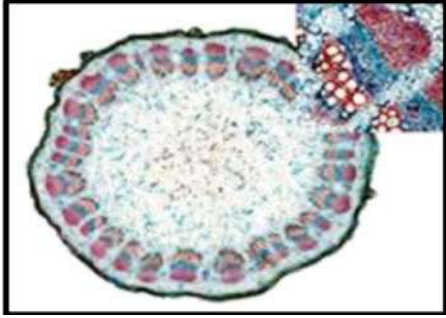

-أذكر السبب: لأن الحزم الوعائية توجد بشكل دائري منظم لتشكل

حلقة حول النخاع

ب- ما اسم النسيج الاساسي الذي تتوزع فيه الحزم الوعائية؟

النسيج البرانشيمي.

٤- قرأ العبارة ثم أجب عما يلي: ص ٢٤

قمت بفحص شريحة مجهرية وتعرفت على أنها قطاع عرضي لجذر نبات ثنائي الفلقة،

أذكر كيف أمكنك التعرف على الشريحة المجهرية؟

لأن الانسجة الوعائية فيها مرتبة على هيئة أسطوانة مركزية ولا تحتوي على النخاع

السؤال الحادي عشر: أختار الكلمة غير المنسجمة مع الكلمات الأخرى مع ذكر السبب

١ - شجرة نخيل جوز الهند - أشجار الدردار / اشجار الجوز / الفراولة ص ١٦

الكلمة : الفراولة

السبب : الفراولة من النباتات ذات الأوراق المركبة الراحية والبقية من النباتات ذات الأوراق المركبة الريشية

٢ - نبات الترمس / أشجار الكستناء / الفراولة / شجيرة الورد . ص ١٦

الكلمة : شجيرة الورد

السبب : أوراق نبات الورد مركبة ريشية والبقية نباتات ذات أوراق مركبة راحية

٣ - جذر الفول / جذر الملوخية / جذور الجذر / الحشائش ص ٢٢-٢٣

الكلمة : الحشائش

السبب : جذور الحشائش ليفية والبقية ذات جذور وتدنية

## الوحدة الأولى: علم النبات

### الفصل الثاني: التغذية في النباتات

#### (٢-١) التغذية في النباتات

السؤال الأول: اختر الإجابة الصحيحة والأنسب لكل عبارة من العبارات التالية وذلك بوضع علامة ( ✓ ) أمام الإجابة الصحيحة: -

١ - أحد المركبات التالية لا يتكون في مرحلة التفاعلات اللاضوئية: - ص ٣٢-٣٥

.ADP

سكر الجلوكوز.

غاز ثاني أكسيد الكربون

NADP

٢ - عند امتصاص الضوء بواسطة الكلوروفيل في النظام الضوئي (٢) يؤدي ذلك إلى: ص ٣٣

تكوين مركب NADPH.

استخدام  $2CO$  في تكوين السكر.

انشطار جزيئات الماء إلى أيونات الهيدروجين وغاز الأكسجين وإلكترونات عالية الطاقة.

نقل أيونات الهيدروجين من الستروما إلى داخل الثيلاكويد

٣ - أثناء التفاعلات الضوئية يكون السطح الداخلي لغشاء الثيلاكويد مشحونا بشحنة موجبة بسبب وجود

أيونات: ص ٣٣ - ٣٤

البوتاسيوم

الأكسجين

الصوديوم

الهيدروجين

٤ - تحدث تفاعلات دورة كالفن في تركيب داخل البلاستيدة الخضراء يعرف باسم: ص ٣٣

الصفائح الوسطية

غشاء الثيلاكويد

الستروما

الجرانا

٥ - أحد المركبات التالية ضروري لتثبيت غاز  $CO_2$  في صورة مادة كربوهيدراتية في دورة كالفن: ص ٣٥

NADPH

ADP

$H_2O$

الجلوكوز

السؤال الثاني: ضع علامة ( ✓ ) أمام العبارة الصحيحة وعلامة ( X ) أمام العبارة غير الصحيحة لكل عبارة من العبارات التالية:

- ١ - تبدو معظم النباتات باللون الأخضر لأن أصباغ الكلوروفيل تمتص الضوء الأخضر.  
(X) ص ٣١
- ٢ - تحدث التفاعلات الضوئية لعملية البناء الضوئي في مناطق متنوعة من غشاء الثيلاكويد تشمل النظام الضوئي الأول والثاني.  
(✓) ص ٣٣
- ٣ - يمتلئ السطح الخارجي لغشاء الثيلاكويد بأيونات الهيدروجين موجبة الشحنة ليصبح السطح الداخلي ذو شحنة سالبة.  
(X) ص ٣٤
- ٤ - يتكون جزئ واحد من سكر الجلوكوز مقابل ست جزيئات من غاز CO<sub>2</sub> في دورة كالفن.  
(✓) ص ٣٥
- ٥ - تستخدم التفاعلات اللاضوئية طاقة ضوء الشمس في تثبيت ثاني أكسيد الكربون وإنتاج السكر.  
(X) ص ٣٥

السؤال الثالث: اكتب بين القوسين الاسم أو المصطلح العلمي الذي تدل عليه كل عبارة من العبارات التالية: -

- ١ - ( الجرانم ) مجموعة من أقراص الثيلاكويد متراسة فوق بعضها البعض. ص ٣٠
- ٢ - ( كلوروفيل ) الصبغة الأساسية لعملية البناء الضوئي في جميع النباتات. ص ٣١
- ٣ - ( سلسلة نقل الإلكترونات ) مجموعة من المركبات الوسيطة الموجودة في غشاء الثيلاكويد، والتي تتحرك عبرها الإلكترونات عالية الطاقة من النظام الضوئي (الثاني) إلى النظام الضوئي (الأول) أثناء التفاعلات الضوئية. ص ٣٤
- ٤ - ( نقطة التعويض ) كمية الطاقة الضوئية المقتنصة أثناء عملية البناء الضوئي اللازمة لبقاء النباتات على قيد الحياة. ص ٣٧



السؤال الرابع: ادرس الأشكال التالية ثم أجب عن المطلوب: -

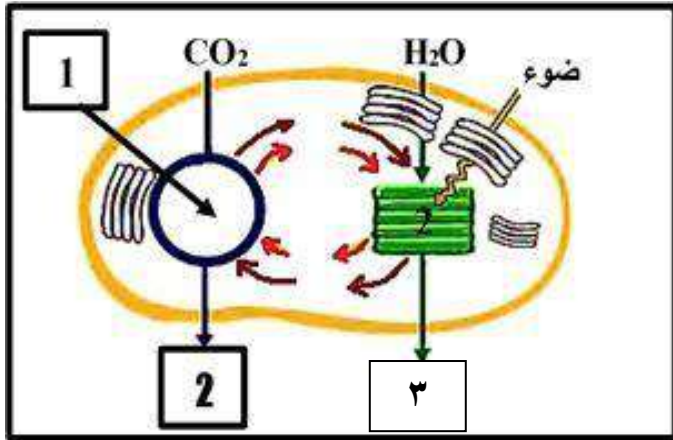

٧ - أكمل البيانات على الرسم ص ٣٢

الرقم ١ يمثل: دورة كالفن.

الرقم ٢ يمثل: سكر او الجلوكوز أو  $C_6H_{12}O_6$

الرقم ٣ يمثل: الاكسجين أو  $O_2$

السؤال الخامس: علل لما يلي تعليلا علميا سليما:

١- تعتبر سلسلة نقل الالكترونات خطوة مهمة من التفاعلات الضوئية. ص ٣٣ - ٣٤

لأنها تقوم بنقل الالكترونات عالية الطاقة من النظام الضوئي الثاني الى النظام الضوئي الأول واستخدام الطاقة في نقل ايونات الهيدروجين من الستروما الى داخل الثيلاكويد بخاصية النقل النشط.

٢- السطح الداخلي للثيلاكويد موجب الشحنة والخارجي سالب الشحنة. ص ٣٤

لأن سلسلة نقل الالكترونات تقوم باستخدام طاقة الالكترونات في النقل النشط لأيونات الهيدروجين من الستروما الى داخل الثيلاكويد وبالتالي يمتلئ السطح الداخلي بأيونات الهيدروجين موجبة الشحنة.

٣- التفاعلات الضوئية شرط لحدوث التفاعلات اللاضوئية. ص ٣٥

لأنه خلال التفاعلات الضوئية يتم بناء مركبات  $ATP$  ,  $NADPH$  اللذان هما اللذان لحدوث التفاعلات اللاضوئية.

٤ - لا تعتمد تفاعلات كالفن على الضوء رغم حاجتها للطاقة. ص ٣٥

لأنها تعتمد على نواتج التفاعلات الضوئية ( $ATP$  ,  $NADPH$ ) وتعتمد على ثاني أكسيد الكربون من الهواء الجوي.

٥- يلزم ٦ دورات كالفن لتكوين جزئ الجلوكوز. ص ٣٥

لأن كل دورة يتم تثبيت ذرة كربون واحدة وجزئ الجلوكوز يتكون من ٦ ذرات كربون

السؤال السادس: عدد لكل مما يلي:

- ١ - نواتج التفاعلات الضوئية. ص ٣٢ - ٣٤  
NADPH , ATP , الأوكسجين ' الكترولونات عالية الطاقة
- ٢ - اذكر المواد اللازمة لحدوث التفاعلات اللاضوئية. ص ٣٢ - ٣٥  
NADPH - ATP - CO<sub>2</sub>
- ٣ ما الذي يدخل دورة كالفن من الهواء الجوي. ص ٣٢ - ٣٥  
غاز ثاني أكسيد الكربون.

السؤال السابع: قارن بإكمال الجدول التالي حسب المطلوب علمياً:

التفاعلات اللاضوئية	التفاعلات الضوئية	وجه المقارنة
CO <sub>2</sub> - ATP - NADPH	الضوء - الماء	المواد اللازمة لحدوث التفاعلات ص ٣٢-٣٣-٣٥

ATP	NADPH	وجه المقارنة
١٨	١٢	عدد الجزيئات اللازمة لبناء جزيء واحد من سكر الجلوكوز ص ٣٥

التفاعلات اللاضوئية	التفاعلات الضوئية	وجه المقارنة
الحشوة / الستروما	غشاء الثيلاكويد	مكان حدوثها ص ٣٢
لا تحتاج	تحتاج	الحاجة للضوء ص ٣٣
سكر الجلوكوز	ATP - NADPH - الكترولونات عالية الطاقة - الأوكسجين	النواتج ص ٣٥

السؤال الثامن: اذكر أهمية كل مما يلي:

- ١ - صبغات الكلوروفيل لعملية البناء الضوئي. ص ٣٠ - ٣١  
امتصاص طاقة ضوء الشمس وتحويلها لطاقة كيميائية
- ٢ - الأنظمة الضوئية في أغشية الثيلاكويد. ص ٣٣ - ٣٤  
- وحدات جامعة للضوء  
- تحدث بها التفاعلات الضوئية
- ٣ - الإلكترونات عالية الطاقة في النظام الضوئي الأول؟ ص ٣٣ - ٣٤  
- تقوم بربط أيونات الهيدروجين مع مركب الطاقة NADP لتكوين NADPH .
- ٤ - الانزيمات في النظام الضوئي الثاني. ص ٣٥  
- تقوم انزيمات النظام الضوئي الثاني بشطر الماء الى هيدروجين واكسجين والكاتيونات عالية الطاقة
- ٥ - الانزيمات في التفاعلات الضوئية. ص ٣٥  
- تقوم انزيمات النظام الضوئي الثاني بشطر الماء الى هيدروجين واكسجين والكاتيونات عالية الطاقة  
- تصنيع ATP
- ٦ - مركب NADPH في التفاعلات اللاضوئية. ص ٣٥  
- مصدر للهيدروجين اللازم لتثبيت غاز ثاني أكسيد الكربون في صورة مادة كربوهيدراتية.

السؤال التاسع: ما المقصود علميا بكل مما يلي :

- ١- البناء الضوئي: ص ٢٩  
هي العملية التي تستخدم فيها الكائنات ذاتية التغذية طاقة ضوء الشمس لبناء الكربوهيدرات من المواد غير العضوية البسيطة مثل ثاني أكسيد الكربون والماء وينتج الاكسجين كنتاج ثانوي.
- ٢- الكلوروفيل أ ، ب: ص ٣١  
هي الصبغات التي تمتص الأطوال الموجية البنفسجية والزرقاء والحمراء لتمد عملية البناء الضوئي بالطاقة اللازمة لها.
- ٣ - سلسلة نقل الإلكترونات: ص ٣٣  
مجموعة من المركبات الوسيطة الموجودة في غشاء الثيلاكويد تنتقل خلالها الإلكترونات عالية الطاقة من النظام الضوئي الثاني إلى النظام الضوئي الأول.

## السؤال العاشر: اجب عن الأسئلة التالية:

١- الشكل المقابل يوضح عملية البناء الضوئي والمطلوب: ص ٣٢

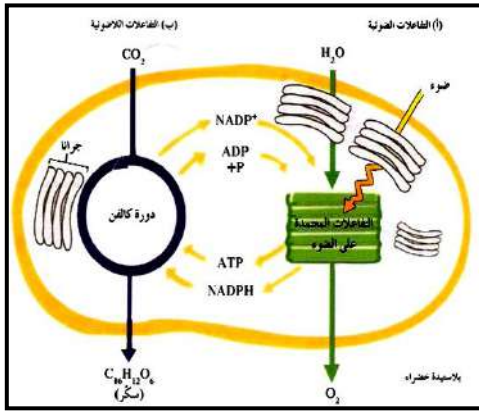

- أين تحدث التفاعلات الضوئية؟  
غشاء الثيلاكويد او الجرانا
- أين تحدث دورة كالفن؟  
بالستروما او الحشوة .
- في أي مرحلة ينتج غاز الأكسجين؟  
التفاعلات الضوئية.
- في أي مرحلة تنتج السكريات؟  
التفاعلات اللاضوئية (دورة كالفن)

٢- امعن النظر في الشكل المقابل ، ثم اجب عن الأسئلة: ص ٣٥

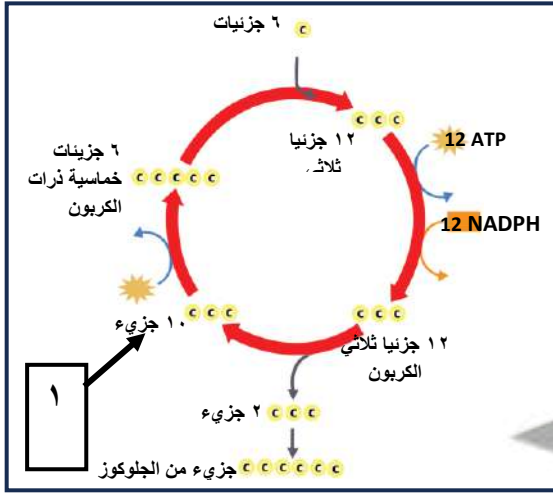

أ- الشكل المقابل يُمثل دورة كالفن.

ب- كم عدد جزيئات  $CO_2$  التي تتحد مع جزيئات من مركب خماسي ذرات الكربون لإنتاج ١٢ جزيئاً ثلاثي ذرات الكربون؟

$6CO_2$

ج- كم عدد جزيئات ATP اللازمة لتحوّل ١٠ جزيئات ثلاثية ذرات الكربون إلى ٦ جزيئات خماسية ذرات الكربون؟

$6 ATP$

د- ما الغاز الذي يتم تثبيته في صورة مادة كربوهيدراتية؟  $CO_2$

هـ- ما المواد التي تنتقل من التفاعلات الضوئية إلى التفاعلات اللاضوئية؟  $NADPH, ATP$

٣- ” تقوم النباتات بعملية البناء الضوئي والتنفس الخلوي في الوقت نفسه فهي تصنع الجلوكوز عن طريق عملية البناء الضوئي“ تعتمد الكمية الصافية المتكونة بواسطة النباتات على عدة عوامل هي : ص ٣٧

- معدل التنفس الخلوي - كمية الضوء المتاحة.



السؤال الحادي عشر: أختَر الكلمة غير المنسجمة مع الكلمات الأخرى مع ذكر السبب

١ – الأكسجين / ثاني أكسيد الكربون / الطاقة الضوئية / الكلوروفيل . ص ٣١

الكلمة : الأكسجين

السبب : الأكسجين ناتج لعملية البناء الضوئي والبقية من شروط اتمام عملية البناء الضوئي

٢ – الأطوال الموجية البنفسجية / الأطوال الموجية الزرقاء ص ٣١

الأطوال الموجية الحمراء / الأطوال الموجية الخضراء

الكلمة : الأطوال الموجية الخضراء

السبب : الأطوال الموجية الخضراء لا تمتصها أصباغ الكلوروفيل والباقي تمتصهم أصباغ الكلوروفيل .

٣ –  $O_2$  - ATP - NADPH -  $C_6H_{12}O_6$  ص ٣٣

الكلمة :  $C_6H_{12}O_6$

السبب / الجلوكوز من نواتج التفاعلات اللاضوئية والباقي من نواتج التفاعلات الضوئية .

٤ – الماء – الكلوروفيل – الضوء – ثاني أكسيد الكربون . ص ٣٣-٣٥

الكلمة : ثاني أكسيد الكربون

السبب : ثاني أكسيد الكربون من المواد المستخدمة في التفاعلات اللاضوئية والباقي من المواد المستخدمة في التفاعلات الضوئية .



## الوحدة الثانية: علم الوراثة

### الفصل الأول: أساسيات علم الوراثة

#### (١-١) الأنماط الوراثية - (٢-١) مبادئ علم الوراثة

السؤال الأول: اختر الإجابة الصحيحة التي تلي كل عبارة من العبارات التالية بوضع علامة ( ✓ ) أمامها:

١. الصفات الوراثية تنتقل من الآباء إلى الأبناء عن طريق: ص ٩٥  
 غشاء الخلية       الكروموسومات       نواة الخلية       نوية الخلية
٢. بدأ مندل تجاربه بالتأكد من نقاء الصفات المتضادة المحمولة في نبات البازلاء عن طريق: ص ٩٦  
 نزع متك الزهرة قبل نضجها.       زراعة النباتات وتركها تتفتح ذاتياً.  
 زراعة النباتات وتركها تتفتح خلطياً.       نزع البتلات لمنع وصول الحشرات.
٣. الصفة الوراثية التي يحملها أحد الأبوين ولا تظهر في أفراد الجيل الأول: ص ٩٨  
 الصفة النقية.       الصفة السائدة.       الصفة المتنحية.       الصفة الهجينة.
٤. الصفة السائدة في لون بذور نبات البازلاء هي لون: ص ٩٨  
 الأخضر       البنفسجي       الأصفر       الأبيض
٥. الصفة المتنحية حسب تجارب مندل هي الصفة التي: ص ٩٨  
 تظهر على ثلاثة أرباع الجيل الأول.       تختفي في الجيل الأول.  
 تظهر على ربع أفراد الجيل الأول.       تختفي في الجيل الثاني
٦. إحدى الصفات التالية لنبات البازلاء تظهر بنسبة 25% في أفراد الجيل الثاني: ص ٩٨-١٠٣  
 شكل البذور الأملس       لون القرن الأخضر  
 شكل القرن المنتفخ       لون البذور الأخضر
٧. الصفة الوراثية الناتجة عن اجتماع أليلين متماثلين سواء كان سائدين أو متنحيين: ص ٩٩  
 الصفة السائدة       الصفة المتنحية       الصفة النقية       الصفة الهجينة

٨. الصفة الوراثية الناتجة من اجتماع أليل سائد مع أليل متنحي: ص ١٠٠
- الصفة النقية
- الصفة السائدة الهجين
- الصفة المتنحية
- الصفة السائدة النقية

٩. الصفة الهجينة ناتجة عن اجتماع الأليلات التالية: ص ١٠٠
- TT
- tt
- Tt
- RR







السؤال الثاني: ضع علامة (✓) امام العبارات الصحيحة وعلامة (X) أمام العبارات غير الصحيحة فيما يلي:

- ١- استخدم العالم مندل قوانين الاحتمالات والإحصاء لتفسير نتائج تجاربه. (✓) ص ٩٥
- ٢- الصفة السائدة هي الصفة التي يحملها احد الابوين وتظهر في جميع افراد الجيل الثاني .
- (X) ص ٩٨
- ٣- الفرد الذي يحمل الصفة المتنحية يكون نقياً ومعروفة التركيب الجيني. (✓) ص ١٠٩
- ٤ - يتحكم في إظهار لون القرن في نبات البازلاء جين واحد له أليلان. (✓) ص ١٠٢
- ٥- الجينات أجزاء من الكروموسومات مسؤولة عن إظهار الصفات الوراثية. (✓) ص ٩٩

السؤال الثالث: اكتب الاسم او المصطلح العلمي الدال على كل عبارة من العبارات التالية:

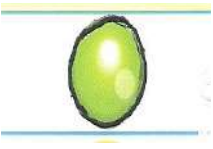
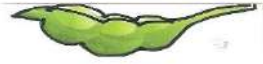
- ١- ( الجينات ) أجزاء من الكروموسومات مسؤولة عن إظهار الصفات الوراثية للكائن الحي. ص ٩٩
- ٢- ( الأليل المتنحي ) اسم يطلق على الأليل الذي لا يظهر تأثيره عندما يجتمع مع الأليل السائد. ص ٩٩
- ٣- ( صفة هجين ) اسم يطلق على الصفة الوراثية عندما يجتمع الأليل السائد مع المتنحي. ص ١٠٠

**السؤال الرابع: دقق النظر في الرسومات ثم أجب**

		<p>١- الشكل الذي امامك يمثل كيف ساعد تركيب زهور البازلاء وشكلها مندل على القيام بعملية التلقيح الخلطي: ص ٩٥</p> <p><b>المطلوب:</b></p> <ul style="list-style-type: none"> <li>• كيف يمكن احداث تلقيح خلطي بسهولة؟</li> <li>• <u>نزع المتك من الأزهار قبل نضجها ثم تحاط بكيس من الورق وتنقل حبوب اللقاح بطريقة صناعية.</u></li> </ul>
		<p>٢ - الشكل الذي امامك يمثل صفة شكل البذرة التي درسها مندل:</p> <p><b>المطلوب: ص ٩٨</b></p>
<p><u>متحي</u></p>	<p><u>سائد</u></p>	<ul style="list-style-type: none"> <li>• اكتب تحت الرسم أي الصفات سائد وأيها متحي؟</li> </ul>
		<p>٣ - الشكل الذي امامك يمثل صفة شكل القرن التي درسها مندل:</p> <p><b>المطلوب: ص ٩٨</b></p>
<p><u>متحي</u></p>	<p><u>سائد</u></p>	<ul style="list-style-type: none"> <li>• اكتب تحت الرسم أي الصفات سائد وأيها متحي؟</li> </ul>
		<p>٤ - الشكل الذي امامك يمثل صفة طول الساق التي درسها مندل:</p> <p><b>المطلوب: ص ٩٨</b></p>
<p><u>متحي</u></p>	<p><u>سائد</u></p>	<ul style="list-style-type: none"> <li>• اكتب تحت الرسم أي الصفات سائد وأيها متحي؟</li> </ul>



### السؤال الخامس: علل لكل مما يلي تعليلاً علمياً سليماً:

- ١- كان مندل موفقاً في اختياره لنبات البازلاء لإجراء تجاربه؟ ص ٩٥ - ٩٦
  - تركيب أزهار البازلاء يسمح بإجراء تلقيح خلطي وتلقيح ذاتي فيه بسهولة.
  - يحمل أزواج من الصفات المتضادة سهلة التمييز والرؤية.
  - دورة حياته قصيرة مما يسمح بتكرار التجارب خلال العام الواحد.
- ٢- يسهل حدوث التلقيح الذاتي في زهرة نبات البازلاء؟ ص ٩٥-٩٦ لأنها خنثى وبسبب احاطة البتلات بأعضائها التناسلية الذكرية والأنثوية إحاطة تامة.
- ٣- يمكن أحداث التلقيح الخلطي في نبات البازلاء بسهولة تامة؟ ص ٩٥ - ٩٦ بواسطة نزع المتك قبل نضجه ثم إحاطته بكيس من الورق و تنقل إليه حبوب اللقاح بطريقة صناعية في الوقت المناسب .
- ٤- قام مندل بتقطيع اسدية ( متك ) الزهرة قبل تفتحها ؟ ص ٩٥ - ٩٦ لمنع حدوث التلقيح الذاتي وضمان حدوث التلقيح الخلطي.
- ٥- قام مندل بإحاطة أزهار البازلاء بكيس من الورق؟ ص ٩٥ - ٩٦ لضمان عدم وصول حبوب لقاح من زهرة أخرى إليها

### السؤال السادس: قارن بين كل زوج مما يلي حسب وجه المقارنة:

وجه المقارنة	الصفة السائدة لنبات البازلاء	الصفة المتنحية لنبات البازلاء
وضع الزهرة ص ٩٨	الابطي	الطرفي
وجه المقارنة	الصفة السائدة لنبات البازلاء	الصفة المتنحية لنبات البازلاء
لون القرن ص ٩٨	الأخضر	الأصفر

### السؤال السابع: اذكر أهمية كلا من:

- ١- وجود أزواج من الصفات المتضادة في نبات البازلاء؟ ص ٩٦ لتسهيل التمييز والرؤية مما يسهل ملاحظة النتائج.
- ٢- قصر دورة حياة نبات البازلاء؟ ص ٩٦ يساعد على تكرار التجارب من ثلاثة الى أربع مرات على الأقل على مدار العام الواحد.

## السؤال الثامن: ما المقصود علميا بكل مما يلي:

- ١- علم الوراثة؟ ص ٩٥
  - الدراسة العلمية للصفات الموروثة التي تنتقل من الإباء الى الأبناء.
- ٢- الجينات؟ ص ٩٩
  - أجزاء من الكروموسومات مسؤولة عن اظهار الصفات الوراثية للكائن الحي .

## السؤال التاسع: عدد لكل مما يلي:

- ١- مميزات تجارب مندل؟ : ص ٩٥
  - دراسة كل صفة على حدة.
  - استخدام أعداد كبيرة من النباتات.
  - استخدام الاحتمالات والاحصاء في تفسير نتائجه.
- ٢ - أسباب اختيار مندل لنباتات البازلاء؟ ص ٩٥ - ٩٦
  - تركيب البازلاء (أزهار خنث ) يسمح بأجراء التلقيح الخلطي والذاتي.
  - يحمل أزواج من الصفات المتضادة يسهل تمييزها.
  - دورة حياتها قصيرة .

## ٣ - أربعة من الصفات السائدة للباذلاء؟ ص ٩٨

- شكل البذرة .....الاملس .....
- لون البذرة..... الأصفر .....
- لون الزهرة..... البنفسجي .....
- وضع الزهرة .....الابطي .....

## ٤ - أربعة من الصفات المتنحية للباذلاء؟ ص ٩٨

- شكل البذرة .....المجعدة.....
- لون البذرة..... الاخضر.....
- لون الزهرة..... الابيض .....
- وضع الزهرة .....الطرفي .....

## ٥ - أهم مميزات الصفة السائدة حسب تجارب مندل؟ ص ٩٧-٩٨

- تظهر في الجيل الأول بنسبة ١٠٠%
- تظهر في الجيل الثاني بنسبة ٧٥%

## ٦ - أهم مميزات الصفة المتنحية حسب تجارب مندل؟: ص ٩٧-٩٨

- لا تظهر في الجيل الأول
- تظهر في الجيل الثاني بنسبة ٢٥%

## السؤال العاشر: أجب عن الأسئلة التالية:

١- كان مندل موفقا في اختيار نبات البازلاء لإجراء تجاربه“ ص ٩٥ – ٩٦

- تتميز دورة حياة نبات البازلاء بأنها: قصيرة
- تأكد مندل من نقاء الصفات الوراثية عن طريق سهولة إجراء التلقيح: الذاتي.
- يحمل نبات البازلاء أزواجا من الصفات: المضادة أو المتقابلة سهلة التمييز والرؤية.

٢- " الصفة المندلية السائدة هي التي يحملها أحد الأبوين وتظهر في أفراد الجيل الأول "،  
والمطلوب :

- ما لون زهرة البازلاء السائدة ؟ بنفسجي
- ما هو موضع الزهرة المتنحية للباذلاء ؟ طرفي

٣- " استخدم العالم مندل قوانين الاحتمالات والإحصاء لتفسير نتائج تجاربه ودرس سبع صفات على نبات البازلاء"

ص ٩٧

- حصل مندل على أزهار بنفسجية اللون في الجيل الأول بنسبة : ١٠٠٪
- حصل مندل على صفة موضع الزهرة الطرفي في الجيل الثاني بنسبة : ٢٥٪

## السؤال الحادي عشر: أختار الكلمة غير المنسجمة مع الكلمات الأخرى مع ذكر السبب

١ – شكل البذرة الاملس – لون البذرة الأصفر – شكل القرن المنتفخ – لون القرن الأصفر . ص ٩٨

الكلمة : لون القرن الأصفر

السبب : لون القرن الأصفر من الصفات المتنحية والباقي من الصفات السائدة

٢- لون الزهرة الأبيض – وضع الزهرة الطرفي – قصر الساق – شكل القرن المنتفخ ص ٩٨

الكلمة : شكل القرن المنتفخ

السبب : شكل القرن المنتفخ من الصفات السائدة والباقي من الصفات المتنحية



صفحة معلمي الكويت

## الوحدة الثانية: علم الوراثة

### الفصل الأول: أساسيات علم الوراثة

#### (٢-١) مبادئ علم الوراثة

السؤال الأول: اختر الإجابة الصحيحة التي تلي كل عبارة من العبارات التالية بوضع علامة ( ✓ ) أمامها:

١ - التركيب الجيني للتهجين بين نباتي البازلاء كلاهما طويل الساق هجين : ص ١٠٢

Tt X Tt

Tt X TT

Tt X tt

TT X TT

٢ - الاليل السائد يظهر تأثيره أما الاليل المتنحي يختفي ( لا يظهر تأثيره ) إذا اجتمع الاليلان معا وهو ما يعرف بـ: ص ١٠٨

قانون السيادة لمندل

قانون الانعزال لمندل

النظرية الكروموسومية في الوراثة

قانون التوزيع المستقل لمندل

٣ - عند حدوث تلقيح بين نبات بازلاء طويل الساق هجين ونبات قصير الساق سوف تكون النسبة بين طويل الساق وقصير الساق: ص ١٠٩

100% طويل الساق.  3 طويل: 1 قصير.  100% قصير الساق.  2 طويل: 2 قصير

٤ - لون الأزهار في النبات حنك السبع يتبع في توارثه حالة: ص ١١١

السيادة المشتركة  السيادة غير التامة  السيادة التامة  الصفات المحددة بالجنس

٥ - التركيب الجيني لنباتات حنك السبع ذات الأزهار الوردية (القرنفلية) هو: ص ١١١

WW

Rr

RR

RW

٦ - التركيب الجيني لنباتات حنك السبع ذات الأزهار البيضاء هو: ص ١١١

WW

Rr

RR

RW

٧ - لون الشعر في أبقار الشورتهورن يتبع في توارثه حالة: ص ١١٢

السيادة المشتركة  السيادة غير التامة  السيادة التامة  الصفات المرتبطة بالجنس

السؤال الثاني: ضع علامة (✓) امام العبارات الصحيحة وعلامة (X) أمام العبارات غير الصحيحة فيما يلي:

- ١- الأليات اشكال مختلفة للجينات. (✓) ص ١٠٢
- ٢- قانون التوزيع المستقل لمندل يرتبط بتوارث الصفة والصفة المضادة الواحدة. (X) ص ١٠٧
- ٣- التركيب الظاهري للهجين وسطيا بين التركيبين الظاهرين للأبوين النقيين في السيادة غير التامة. (✓) ص ١١١
- ٤- التركيب الجيني للدجاج الأندلسي ذات اللون الرمادي هو BB . (X) ص ١١٢

السؤال الثالث: اكتب الاسم او المصطلح العلمى الدال على كل عبارة من العبارات التالية:

- ١ - ( التركيب الظاهري ) الصفة الظاهرة على الفرد. ص ١٠٢
- ٢ - ( مربعات بانث ) مربعات لتنظيم المعلومات الوراثية لتوضيح النتائج المتوقعة في تجاربه الوراثية وليس النتائج نفسها. ص ١٠٤
- ٣ - ( التهجين الأحادي ) احد أنواع التهجين يدرس توارث صفة واحدة من دون النظر إلى باقي الصفات. ص ١٠٥
- ٤ - ( القانون الثاني لمندل - قانون التوزيع المستقل ) تنفصل أزواج الجينات بعضها عن بعض وتتوزع في الأمشاج عشوائيا ومستقلة كل منهما عن الأخرى. ص ١٠٧
- ٥ - ( التلقيح الثنائي ) دراسة توارث صفتين في وقت واحد. ص ١٠٨
- ٦ - ( القانون الثالث لمندل / قانون السيادة ) الأليل السائد يظهر تأثيره أما الأليل المتنحي فيختفي تأثيره في الفرد الهجين إلا إذا اجتمع هذان الأليلان المتنحيان معاً. ص ١٠٨
- ٧ - ( السيادة الوسطية ) نوع من أنواع السيادة يكون فيها الفرد الهجين لديه صفة لا تشبه تماما الصفة الموجودة لدى أي من الأبوين. ص ١١٠



السؤال الرابع: ادرس الاشكال التالية جيدا ثم اجب عن المطلوب:

<p>( ١ )</p> <p>( ٢ )</p>	<p>١- الشكل الذي امامك لتجارب مندل علي نبات البازلاء: ص ١٠٣</p> <p>المطلوب:</p> <p>- استبدل الأرقام بالبيانات</p> <p>١. السهم رقم ( ١ ) يشير الي:</p> <p><u>التركيب الجيني للآباء</u></p> <p>٢. السهم رقم ( ٢ ) يشير الي</p> <p><u>الجيل الثاني أو F2</u></p>
---------------------------	---

٢- الشكل الذي أمامك يمثل أحد أنواع الانقسام للخلية الأم لنبتة بازلاء من الجيل الأول. ص ١٠٤

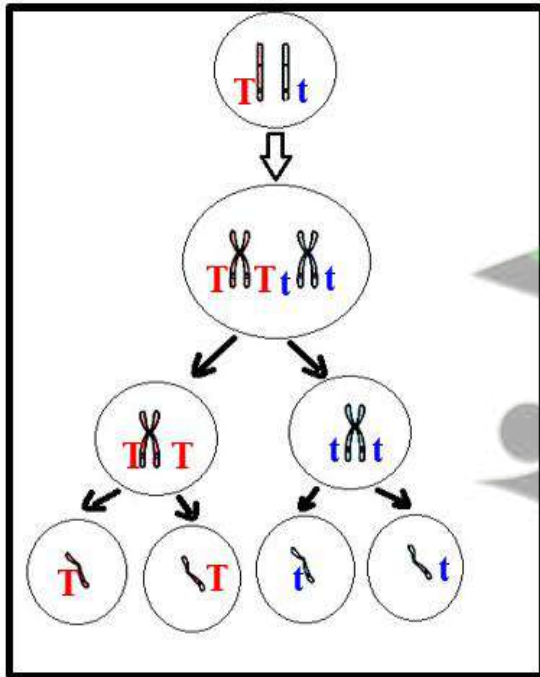

١- استنتج القانون الذي توصل إليه مندل من الشكل المقابل و أذكر نصه.

القانون هو: القانون الأول لمندل ( قانون الانعزال ).  
نص القانون:

ينفصل كل زوج من الجينات بعضهما عن بعض اثناء الانقسام الميوزي بحيث يحتوي نصف عدد الامشاج الناتجة على جين واحد من كل زوج من الجينات ويحتوي النصف الاخر على الجين الاخر.

٢- ما نوع الانقسام؟  
الميوزي

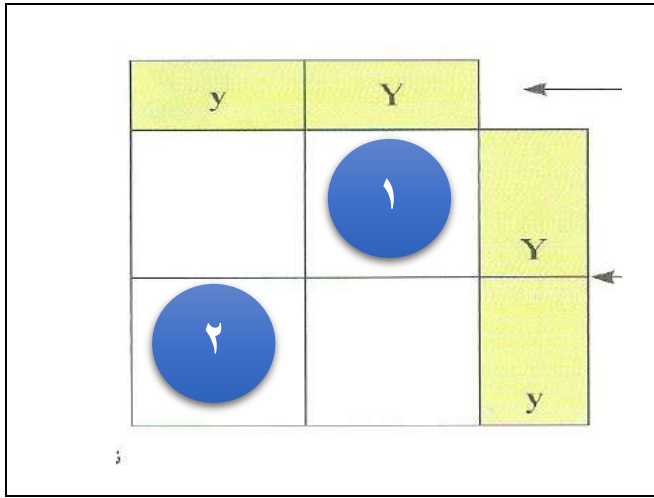

3- الشكل الذي امامك يمثل التهجين بين نباتي البازلاء كليهما هجين داخل مربع بانت لصفة البذور الصفراء ص ١٠٥ المطلوب :

- ١ - الشكل الظاهري للنبات الناتج بالمربع ( ١ ) ؟  
أصفر
- ٢ - الشكل الظاهري للنبات الناتج بالمربع ( ٢ ) ؟  
أخضر

4- الشكل الذي أمامك يمثل أحد أنواع الانقسام للخلية الأم لنبتة بازلاء من الجيل الأول. ص ١٠٧

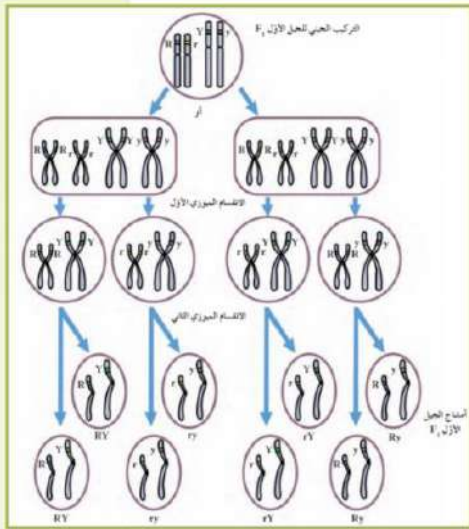

أ- استنتج القانون الذي توصل إليه مندل من الشكل المقابل و أذكر نصه.  
 - القانون هو القانون الثاني لمندل (قانون التوزيع المستقل).

- نص القانون : تنفصل أزواج الجينات بعضها عن بعض وتوزع في الامشاج عشوائيا ومستقلة كل منها عن الأخرى.

ب- اذكر كم عدد أنواع الامشاج الناتجة عن كل تركيب جيني ثم اكتبها؟  
اربع امشاج وهي RY - Ry - rY - ry

B	W	
BW	WW	W
2	1	B

5- الشكل الذي امامك يمثل توارث لون الريش في الدجاج الأندلسي داخل مربع بانت ص ١١٢ المطلوب :

١ - الشكل الظاهري للدجاج الناتج بالمربع ( ١ ) ؟  
رمادي

٢ - الشكل الظاهري للدجاج الناتج بالمربع ( ٢ ) ؟  
أسود

السؤال الخامس: علل لكل مما يلي تعليلاً علمياً سليماً:

١- الفرد الذي يحمل الصفة المتنحية يكون نقياً ومعروف التركيب الجيني؟ ص ١٠٩  
لان الصفة المتنحية لا تظهر في التركيب الظاهري الا إذا اجتمع الأليلان المتنحيان معا.

٢- تستخدم الصفة المتنحية عند عمل تلقيح اختباري؟ ص ١٠٩  
لأن الصفة المتنحية تكون نقية دائماً ومعروفة التركيب الجيني.

٣- لا توجد آليات مسؤولة عن ظهور اللون القرنفلي في أزهار حنك السبع؟ ص ١١١  
لأن اللون القرنفلي لأزهار حنك السبع صفة وسطية بين اللونين الأحمر والأبيض لأزهار الآباء حيث يظهر تأثير الأليل R على الصفة الظاهرية للزهرة وفي الوقت نفسه يظهر تأثير الأليل W ولا يسود أي منهما سيادة تامة على الآخر.

السؤال السادس: قارن بين كل زوج مما يلي حسب وجه المقارنة:

وجه المقارنة	AA-Aa	aa
مثال ص ١٠٥	الصفة السائدة	الصفة المتنحية
نسبة ظهورها في الجيل الثاني بتجارب مندل	٧٥ %	٢٥ %

وجه المقارنة	توارث لون أزهار حنك السبع	توارث لون شعر أبقار الشورتهورن
نوع السيادة ص ١١١-١١٢	السيادة غير التامة	السيادة المشتركة

وجه المقارنة	توارث لون الريش في الدجاج الأندلسي	توارث لون شعر أبقار الشورتهورن
نوع السيادة ص ١١١-١١٢	السيادة غير التامة انعدام السيادة	السيادة المشتركة

وجه المقارنة	نباتات حنك السبع ذات أزهار حمراء	نباتات حنك السبع ذات أزهار قرنفلية
التركيب الجيني ص ١١١	RR	RW

السؤال السابع: اذكر أهمية كلا مما يلي :

- ١- مربعات بانت ؟ ص ١٠٤  
مربعات لتنظيم المعلومات الوراثية لتوضيح النتائج المتوقعة في تجارب الوراثة وليس النتائج نفسها .
- ٢- التهجين الأحادي؟ ص ١٠٥  
التوقع بنتائج توارث صفة واحدة من دون النظر الى باقي الصفات.
- ٣- التلقيح الاختباري؟ ص ١٠٩  
التمييز بين الفرد السائد النقي والسائد الهجين أو معرفة التركيب الجيني للفرد السائد نقي ام هجين

السؤال الثامن: ما المقصود علميا بكل مما يلي:

- ١- التلقيح الاختباري ؟ ص ١٠٩  
- هو تلقيح خلطي بين الفرد الذي يحمل الصفة السائدة غير محددة التركيب الجيني مع فرد يحمل الصفة المتنحية المقابلة لها بهدف التمييز بين الفرد النقي السائد والفرد الهجين السائد.
- ٢- السيادة غير التامة؟ ص ١١١  
يكون التركيب الظاهري للهجين وسطيا بين التركيبين الظاهرين للأبوين النقيين.
- ٣- السيادة المشتركة؟ ص ١١٢  
يظهر تأثير الأليلين الموجودين في الفرد الهجين كاملين منفصلين.

السؤال التاسع: عدد لكل مما يلي:

- ١- أمثلة توضح حالة انعدام السيادة : ص ١١٢  
- لون الجلد في بعض سلالات الأبقار. - توارث لون الريش في الدجاج الأندلسي .



## السؤال العاشر: ماذا تتوقع ان يحدث في كل حالة من الحالات التالية؟

- ١- تهجين نباتي بازلاء كلاهما بذورهما صفراء هجين؟ ص ١٠٥
  - التراكيب الجينية الناتجة YY, Yy , yy بنسبة ١ : ٢ : ١ على الترتيب.
  - الشكل الظاهري بذور صفراء: بذور خضراء بنسبة ٣: ١ على الترتيب.
- ٢- تهجين نباتات بازلاء طويلة الساق نقية وأخرى طويلة هجينة؟ ص ١٠٥
  - التراكيب الجينية الناتجة هي TT, Tt بنسبة ١:١
  - الشكل الظاهري طويل الساق بنسبة ١٠٠٪
- ٣- إذا كان التركيب الجيني للفرد المختبر سائد نقي في التلقيح الاختباري؟ ص ١٠٩
  - يكون الشكل الظاهري لجميع الافراد تحمل الصفة السائدة.
- ٤- إذا كان التركيب الجيني للفرد المختبر سائد هجين في التلقيح الاختباري؟ ص ١٠٩
  - ستكون الشكل الظاهري نصف الافراد الناتجة تحمل الصفة السائدة.
  - والنصف الثاني تحمل الصفات المتنحية.
- ٥- تزواج ذكر أبقار الشورتهورن أحمر اللون RR مع أنثى بيضاء WW؟ ص ١١٢
  - التراكيب الجينية الناتجة RW بنسبة ١٠٠٪.
  - الشكل الظاهري أبقار تمتلك شعراً أبيض وأحمر.

## السؤال الحادي عشر: أجب عن الأسئلة التالية:

- ١ - " بعد اكتشاف أعمال مندل قام العلماء بصياغة نتائجه واصدارها في شكل قوانين تقديراً لانجازاته" ص ١٠٣
  - الصفات التي تتبع قوانين مندل تسمى : صفات مندلية
  - الصفات التي لا تتبع قوانين مندل تسمى : صفات غير مندلية
- ٢- اذكر نص القانون الأول لمندل ( قانون الانعزال ) : ص ١٠٣
  - ينفصل كل زوج من الجينات بعضهما عن بعض أثناء الانقسام الميوزي بحيث يحتوي نصف عدد الأمشاج الناتجة على جين واحد من كل زوج من الجينات ويحتوي النصف الآخر على الجين الآخر



٣- ما الذي يوضحه القانون الثاني لمندل : ص ١٠٧  
تتفصل أزواج الجينات بعضها عن بعض وتتوزع في الأمشاج عشوائياً ومستقلة كل منهما عن الأخرى.

٤- كيف يمكن التمييز بين الفرد النقي السائد والفرد الهجين السائد ؟ ص ١٠٩  
من خلال إجراء التلقيح الإختباري.

٥- " الفرد الهجين لديه صفة لا تشبه تماماً الصفة الموجودة لدى أي من الأبوين " ص ١١٠

ماهي أنواع هذه السيادة الوسطية؟

السيادة الوسطية : (السيادة غير التامة – السيادة المشتركة)

### السؤال الثاني عشر: مسائل وراثية:

١ - تم تهجين نبات بازلاء ذو أزهار بنفسجية بأخر ذو أزهار بنفسجية وكانت الأفراد الناتجة

بنفسجية وبيضاء بنسبة ٣ : ١ فسر ذلك على أسس وراثية. ؟ ص ١٠٥

نرمز لأليل لون الازهار البنفسجية P ولون الازهار البيضاء p

التركيب المظهري: نبات ازهاره بنفسجية × نبات ازهاره بنفسجية

التركيب الجيني للأباء: Pp × Pp  
الأمشاج: P, p × P, p

	♂	P	p
♀		PP ازهار بنفسجية	Pp ازهار بنفسجية
		Pp ازهار بنفسجية	pp ازهار بيضاء

النسبة: أزهار بنفسجية ٣ : ١ أزهار بيضاء.

٧٥% : ٢٥%

٢ - عند تهجين نبات البازلاء طويل الساق هجين مع نبات بازلاء قصير الساق كانت النتائج  
 نبات طويل الساق: نبات قصير الساق بنسبة ١ : ١. فسر على أسس وراثية باستخدام مربع

بانث؟ ص ١٠٥

نرمز لأليل نبات طويل الساق T وأليل نبات قصير الساق t

التركيب المظهري : نبات قصير الساق × نبات طويل الساق هجين

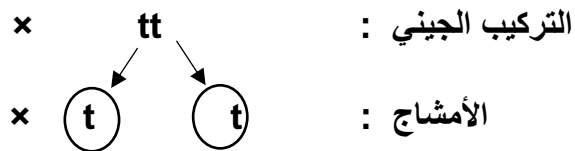
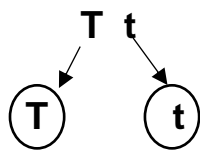

♂	T	t
♀	t	Tt طويل
	t	Tt طويل
		tt قصير

النسبة : نبات طويل الساق : نبات قصير الساق بنسبة ١ : ١

Y	Y	
Yy	Yy	1
2	Yy	y

٣ - استبدل الأرقام بالحروف المناسبة لها؟ ص ١٠٥

١ - رقم ( 1 ) يمثل .....y.....

٢ - رقم ( 2 ) يمثل .....Yy.....

4- ماهي التراكيب الجينية والمظهرية للأبناء والأبناء، عند تهجين نبات البازلاء طويل الساق هجين مع نبات بازلاء قصير الساق ، فسر على أسس وراثية باستخدام مربع بانث .

نرمز لأليل صفة الساق الطويل: T ، وأليل صفة الساق القصير: t. ص ١٠٥

طويل الساق هجين	T	t
قصير الساق	Tt طويل	tt قصير
t	Tt طويل	tt قصير
t	Tt طويل	tt قصير

- ماهي نسبة التراكيب المظهرية في الأبناء ؟

١:١

- ماهي نسبة التراكيب المظهرية الناتجة من تزاوج فردين

تركيبهما سائد هجين ؟

١:٣

٥- عند تزاوج نبات بازلاء بنفسجي إبطي الأزهار هجين للصفتين مع نبات بازلاء أبيض طرفي.

كانت النتائج أربع اشكال مختلفة بنسب متساوية. ص ١٠٨

فسر ذلك على أسس وراثية مع ذكر الشكل الظاهري للأفراد الناتجة؟ (استخدم الحرف A للإبطي P للبنفسجي)

التركيب المظهري : نبات بازلاء أبيض طرفي × نبات بازلاء بنفسجي إبطي هجين

التركيب الجيني : Aa Pp × aa pp

الامشاج : Ap aP ap AP × ap

♀ \ ♂	AP	Ap	aP	ap
ap	Aa Pp	Aapp	aaPp	aapp
المظهري	بنفسجي إبطي	أبيض إبطي	بنفسجي طرفي	أبيض طرفي
النسبة	١	١	١	١

٦- عند حدوث تلقيح خلطي في نبات البازلاء بين نبات ذو بذور صفراء ملساء وآخر ذو بذور

صفراء مجعدة كانت بعض الافراد الناتجة ذات بذور خضراء مجعدة فسر على أسس

ص ١٠٨

وراثية ناتج التزاوج.

نرمز لأليل البذور الملساء R والمجعدة r والصفراء Y والخضراء y

التركيب المظهري : نبات بازلاء ذو بذور صفراء ملساء × نبات بازلاء ذو بذور صفراء مجعدة

التركيب الجيني: RrYy × rrYy

الامشاج: rY Ry rY ry × RY Ry rY ry

♀ \ ♂	RY	Ry	rY	Ry
rY	RrYY بذور صفراء ملساء	RrYy بذور صفراء ملساء	rrYY بذور صفراء مجعدة	rrYy بذور صفراء مجعدة
ry	RrYy بذور صفراء ملساء	Rryy بذور خضراء ملساء	rrYy بذور صفراء مجعدة	rryy بذور خضراء مجعدة

النسبة: ٣ بذور صفراء ملساء : ٣ بذور صفراء مجعدة : ١ بذور خضراء ملساء : ١ بذور خضراء مجعدة.

٧- تم تهجين نبات بازلاء ذو بذور صفراء هجين بنبات بازلاء آخر ذو بذور خضراء " ص ١٠٩

♀ \ ♂	Y	y
Y	Yy بذور صفراء	yy بذور خضراء
y	Yy بذور صفراء	yy بذور خضراء

\* ما هو التركيب الجيني والمظهري للآباء ولأفراد الناتجة ؟

\* ما هي نسبة ظهور نبات بازلاء ذو بذور خضراء في الجيل الأول ؟

وضح على أسس وراثية باستخدام مربع باننت.

التركيب الجيني والمظهري للآباء Yy X yy

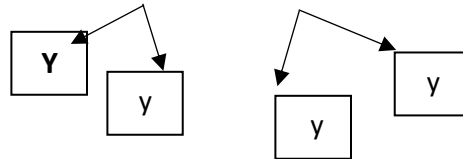

التركيب الجيني والمظهري لأفراد الجيل الأول

Yy : yy

بذور خضراء : بذور صفراء

١ : ١



صفحة معلم الكوئيت



السؤال الثالث عشر: اختر الكلمة غير المنسجمة مع الكلمات الأخرى مع ذكر السبب (ص ١١١/١١٢)

١ - لون الأزهار في نبات حنك السبع / توارث لون الجلد في بعض سلالات الأبقار  
لون الريش في الدجاج الاندلسي / لون الأزهار في نبات البازلاء

الكلمة : لون الأزهار في نبات البازلاء .

السبب : لون الأزهار في نبات البازلاء تخضع لقوانين مندل والباقي لا يخضع لقوانين مندل أو انعدام سيادة

٢- لون الشعر في أبقار الشورتهون / توارث لون الريش في الدجاج الاندلسي

توارث لون الجلد في بعض سلالات الأبقار / توارث لون الأزهار في حنك السبع

الكلمة : لون الشعر في أبقار الشورتهون .

السبب : لون الشعر في أبقار الشورتهون تتبع السيادة المشتركة والباقي يتبع توارث انعدام السيادة أو سيادة غير

تامة



## الفصل الأول: أساسيات علم الوراثة

### (٣-١) دراسة توارث الصفات الوراثية في الإنسان

السؤال الأول: ضع علامة (✓) امام العبارات الصحيحة وعلامة (X) أمام العبارات غير الصحيحة فيما يلي:

- ١ - صفة إصبع الإبهام المنحني صفة سائدة والاصبع المستقيم صفة متنحي. (X) ص ١١٦
- ٢ - غالبا ما يؤدي زواج الأقارب الى ولادة أبناء يعانون الكثير من الاختلالات الوراثية. (✓) ص ١١٨

السؤال الثاني: اكتب الاسم او المصطلح العلمي الدال على كل عبارة من العبارات التالية:

- ١ - ( سجل النسب ) مخطط يوضح كيفية انتقال الصفات الوراثية وجيناتها من جيل الى جيل اخر في عائلة محددة . ص ١١٦
- ٢ - ( حامل الصفة ) مصطلح يطلق على الفرد الذي يحمل أليل / جين الصفة المتنحية والتي لا يظهر تأثيرها. ص ١١٦

السؤال الثالث: ادرس الأشكال التالية جيدا ثم اجب عن المطلوب:

		١- الشكل الذي أمامك يمثل صفة إنحاء اصبع الابهام ص ١١٦ المطلوب: ٣ حدد تحت الرسم الصفة السائدة والمتنحية؟
<u>الصفة المتنحية</u>	<u>الصفة السائدة</u>	

السؤال الرابع: علل لكل مما يلي تعليلاً علمياً :

١ - ظهور الأمراض والاختلالات الوراثية نادراً في الزواج بين الأبعاد؟ ص ١١٨  
لأنه يؤدي الى ولادة أفراد هجينة يتم فيها احتجاب الصفات غير المرغوب فيها بواسطة الصفات السائدة العادية.

السؤال الخامس: قارن بين كل زوج مما يلي حسب وجه المقارنة:

وجه المقارنة	أفراد مصابون بالمهاق	أفراد سليمون
التركيب الجيني ص ١١٧	aa	AA , Aa

وجه المقارنة	المهاق	استجماتيزم العين
الأعراض ص ١١٧	نقص صبغة الميلانين في الجلد والشعر والعينين والرموش	- عدم تساوي تقوس قرنية العين - ظهور الأشياء أكثر وضوحاً عند مستوى معين منه عند مستوى آخر
نوع الأليل المسبب للمرض	متحي	سائد

السؤال السابع: اذكر أهمية كلا مما يلي:

١- سجلات النسب؟ ص ١١٦

- تتبع توارث الصفات المختلفة بخاصة ما يتعلق بالاختلالات والأمراض الوراثية
- الاستشارات الزوجية للتوقع باحتمالية ظهور الأمراض الوراثية في النسل

٢- الزواج من الأبعاد؟ ص ١١٨

يؤدي الى ولادة أفراد هجينة يتم فيها احتجاب الصفات غير المرغوب فيها بواسطة الصفات السائدة العادية.

السؤال الثامن: ما المقصود علميا بكل مما يلي:

١- الفرد الحامل للصفة؟ ص ١١٦

الفرد الذي يحمل جين الصفة المتنحية ولا يظهر تأثيرها عالية بسبب وجود جين الصفة السائدة.

٢- سجل النسب؟ ص ١١٦

هو مخطط يوضح كيفية انتقال الصفات وجيناتها من جيل الى جيل في عائلة محددة.

٣- المهاق - الألبينو؟ ص ١١٧

هو نقص أو غياب صبغة الميلانين في كل من الجلد والشعر والعينين والرموش يسببه اليل متحى يرمز له بالحرف a.

٤- استجماتيزم العين؟ ص ١١٧

هو عدم تساوي تقوس قرنية العين مما يؤدى الى ظهور الأشياء أكثر وضوحا عند مستوى معين منه عند مستوى آخر يسببه اليل ساند.

السؤال التاسع : ماذا تتوقع ان يحدث فى كل حالة من الحالات التالية؟

١ - إصابة الفرد بالخلل الوراثي ( استجماتيزم العين ) ؟ ص ١١٧

ظهور الأشياء أكثر وضوحا عند مستوى معين منه عند مستوى آخر.



السؤال العاشر: مسائل وراثية ( حل المثال التالي )

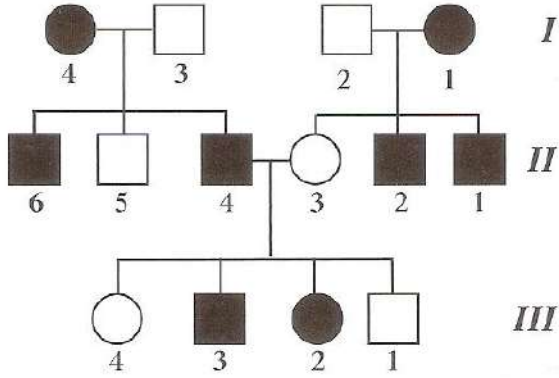

١- سجل النسب الذي امامك لعائلة لديها خلل وراثي ( استجماتيزم العين ) ، باعتبار الجين المسؤول عن المرض يرمز له بالرمز A ويقابله a أدرس الشكل جيدا ثم أجب: ص ١١٧

- الأليل المسؤول عن استجماتيزم العين سائد ام متحي؟

سائد

- التركيب الجيني للفرد I1 يكون :

Aa

- التركيب الجيني للفرد II4 يكون:

Aa

- التركيب الجيني للأفراد II3,5 و III1,4 يكون؟

aa

٢- تزوج رجل مصاب بصفة المهاق (الألبينو) من أنثى سليمة نقية: ص ١١٧

- ما هو التركيب الجيني للأبوين؟
- ما هي الصفات المتوقع ظهورها في الأبناء؟ وضح ذلك على أسس وراثية مستخدما مربعات باننت؟

الأم                  الأب  
AA                  x                  aa

التركيب الجيني للوالدين:



الأم — شـ ا ج:

	G ♂	a	a
G ♀	A	Aa	Aa
	A	Aa	Aa

أفراد الجيل الأول:

النسبة	التركيب الجينية	التركيب الظاهرية
%100	Aa	جميع الأبناء سليمين.



٣- سجل النسب الذي امامك لعائلة لديها خلل وراثي يطلق عليه اسم الالبينو ( المهاق ) - باعتبار الجين المسؤول عن المرض يرمز له بالرمز a - يقابله A ، ادرس سجل النسب ثم أجب : ص ١١٧

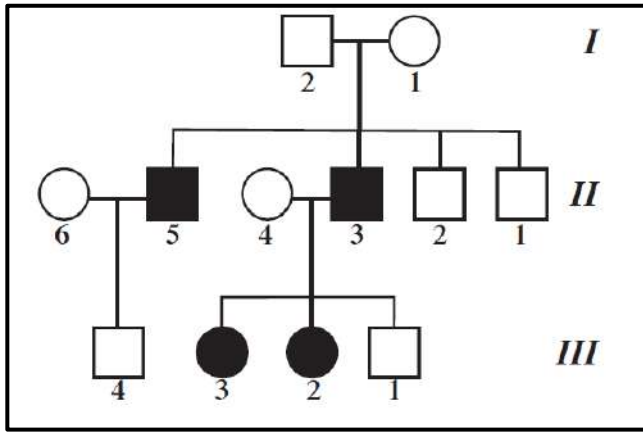

١- الفرد ( / ) ( ٢ )

الجنس : ذكر

التركيب الجيني : Aa

٢- الفرد ( // ) ( ٣ )

الجنس : أنثى

التركيب الجيني : aa

السؤال الحادي عشر: حدد أي الصفات التالية سائد أم متنحي

١ - صفه الإبهام المنحني - المهاق - استجماتيزم العين - وجود الغمازات

• صفه الإبهام المنحني : متنحي ص ١١٦

• المهاق : متنحية ص ١١٧

• استجماتيزم العين : صفة سائدة ص ١١٧

• وجود الغمازات: صفة سائدة ص ١١٥



صفحة معلم الكويت

## الفصل الأول: أساسيات علم الوراثة

### (١-٤) ارتباط الجينات (الارتباط والعبور)

السؤال الأول: اختر الإجابة الصحيحة التي تلي كل عبارة من العبارات التالية بوضع علامة (✓) أمامها:

١ - أحد الصفات التالية (لا) تنطبق على الدروسوفيليا : ص ١٢٣

- سرعة تكاثرها  
 تتكون من ثمانية أزواج من الكروموسومات  
 تمييز الذكر عن الأنثى من شكل الجسم  
 سهولة تربيتها في المختبر

٢ - في تجارب باتسون وبنانت، عندما تم عمل تزاوج بين نباتات نقية ذات أزهار بنفسجية وحبوب لقاح طويلة مع أزهار حمراء وحبوب لقاح مستديرة نقية كانت نتائج ( الجيل الثاني ) للأزهار البنفسجية بنسبة :  
ص ١٢٢

- ٢٥%       ٧٥%       ٥٠%       ١٠٠%

السؤال الثاني: ضع علامة (✓) امام العبارات الصحيحة وعلامة (X) امام العبارات غير الصحيحة فيما يلي:

- ١- في تجربة العالمان باتسون وبنانت كانت نتائج نبات البازلاء السكرية في الجيل الأول مختلفة عن النسبة المتوقعة في قانون مندل .  
ص ١٢٢ ( ✓ )
- ٢- صفتي لون الجسم وشكل الأجنحة لذبابة الدروسوفيليا تتواجد على كروموسومات مختلفة.  
ص ١٢٣ ( X )
- ٣- تحدث ظاهرة العبور أثناء الانقسام الميوزي.  
ص ١٢٤ ( ✓ )

السؤال الثالث: اكتب الاسم او المصطلح العلمي الدال على كل عبارة من العبارات التالية:

- ١- (الإرتباط) وراثه الصفات مرتبطة بعضها ببعض وتقع على الكروموسوم نفسه . ص ١٢٣
- ٢- ( النظرية الكروموسومية في الوراثة ) تحمل الكروموسومات العديد من الجينات وكلما كانت الجينات الخاصة بصفتين مختلفتين قريبة بعضها من بعض ، فإنها تنتقل مع بعضها إلى المشيج نفسه . ص ١٢٣
- ٣- ( الارتباط التام ) تميل الجينات المرتبطة إلى أن تورث مع بعضها كصفة واحدة . ص ١٢٣
- ٤- ( العبور ) ارتباط الأليلات الموجودة على الكروماتيدات الداخلية المتجاورة للرباعي ، يعقبه كسر هذه الكروماتيدات وانفصالها بعد تبادل المادة الوراثية بينها في مواقع محددة . ص ١٢٤
- ٥- ( الكيازما ) مواقع تبادل المادة الوراثية في العبور . ص ١٢٤

## السؤال الرابع: ادرس الاشكال التالية جيدا ثم أجب عن المطلوب:

١- قام مورجان بدراسة لون العيون بذبابة الفاكهة ( الدروسوفيليا ) حيث أجرى تلقيح بين انثى حمراء العيون وذكر ابيض العيون فكان الجيل الأول أحمر العيون والجيل الثاني أحمر العيون وأبيض العيون بنسبة ٧٥ % الى ٢٥ % ولكن كان

الذباب ذو العيون البيضاء جميعهم من الذكور: ص ١٢٧ - ١٢٨

أ - ما الذي استنتجه مورجان من هذا التلقيح؟

- لون العيون الحمراء سائد على البيضاء.
- جين لون العيون محمول على الكروموسوم X بينما الكروموسوم Y لا يحمل أي جينات.

ب - كيف تأكد مورجان من صحة تجاربه؟

- قام بتجهين ذكور بيضاء العيون بإناث حمراء العيون هجينة فكانت نصف الإناث الناتجة بيضاء العيون



الشكل المقابل يوضح ظاهرة تحدث في الكروموسومات للخلية، والمطلوب :

(١) ما اسم هذه الظاهرة؟

ص ١٢٤

العبور

(٢) متى تحدث؟ في (الطور التمهيدي الأول) الانقسام الميوزي.

(٣) السهم (١) يشير إلى: كروموسومات متماثلة

(٤) السهم (٢) يشير إلى: الكيازما

السؤال الخامس: علل لكل مما يلي تعليلا علميا:

ص ١٢٣

١- إجراء العالم مورجان تجاربه على ذبابة الدروسوفيليا.

سهولة تربيتها وسرعة تكاثرها - سهولة التمييز بين الذكر والأنثى - تمتلك ٤ أزواج من الكروموسومات الكبيرة يمكن رؤيتها بسهولة في المجهر العادي.

ص ١٢٣

٢- لم يظهر الارتباط في تجارب مندل على نبات البازلاء.

لأن الصفات التي درسها كانت تتوزع توزيعا مستقلا حيث كان كل جين محمولا على كروموسوم مستقل.

**السؤال السادس: قارن بين كل زوج مما يلي حسب وجه المقارنة:**

وجه المقارنة	الجيل الأول	الجيل الثاني ( من تلقيح الأول ذاتيا )
نتائج تجارب واتسون وبنانت في تزاوج نبات البازلاء ( النسب الناتجة) ص ١٢٢	١٠٠٪ أزهار بنفسجية وحبوب لقاح طويلة	٧٥٪ بنفسجي طويل – ٢٥٪ أحمر مستدير
وجه المقارنة	الارتباط	العبور
مواقع الجينات على الكروموسومات ص ١٢٣-١٢٤	تتواجد على الكروموسوم نفسه	يحدث تبادل في مواقع محددة بين الكروماتيدات أو تغير في مواقع الأليلات

**السؤال السابع: ما المقصود علميا بكل مما يلي :**

- ١- الجين. ص ١٢١  
تتابع معين لمجموعة من النيوكليوتيدات في أحد شريطي DNA .
- ٢- النظرية الكروموسومية في الوراثة. ص ١٢١  
يتم انتقال الصفات من جيل لآخر بواسطة الجينات الموجودة على الكروموسومات .
- ٣- الارتباط. ص ١٢٣  
وراثة الصفات مرتبطة بعضها ببعض وتقع على الكروموسوم نفسه.
- ٤- الارتباط التام. ص ١٢٣  
أن الجينات المرتبطة تورث مع بعضها كصفة واحدة.
- ٥- العبور. ص ١٢٤  
حدوث ارتباط الأليلات الموجودة على الكروماتيدات الداخلية المتجاورة للرباعي يعقبه كسر هذه الكروماتيدات وانفصالها بعد تبادل المادة الوراثية بينها في مواقع محددة تسمى الكيازما.
- ٦- الكيازما. ص ١٢٤  
مواقع العبور ( مواقع تبادل القطع المتجاورة من الكروماتيدات الداخلية للرباعي )

## السؤال الثامن: عدد لكل مما يلي:

١- أسباب دراسة مورجان لذبابة الدروسوفيليا في توارث الصفات. ص ١٢٣

- سهولة شروط تربيتها وسرعة تكاثرها
- سهولة التمييز بين الذكر والأنثى من خلال شكل الجسم
- تمتلك ٤ أزواج فقط من الكروموسومات الكبيرة
- يمكن رؤيتها بالمجهر العادي.

## السؤال التاسع: مسائل وراثية:

- ١ الشكل المقابل يوضح نتائج تجربة باتسون وبانت في دراسة وراثية صفتين في نبات البازلاء:
- ما هي الصفات السائدة من الأعداد الناتجة؟ (اللون- شكل حبوب اللقاح) ص ١٢٢ البنفسجي والطويل
  - ما هي النسبة الناتجة؟  
٧٥٪ بنفسجي طويل - ٢٥٪ أحمر مستدير

### الجيل الثاني

الأعداد المتوقعة بحسب قانون التوزيع المستقل	الأعداد التي حصل عليها	التركيبة الظاهرية
216	284	بنفسجي ، طويل
71	21	بنفسجي ، مستدير
71	21	أحمر ، طويل
24	55	أحمر ، مستدير



## الفصل الأول: أساسيات علم الوراثة

### (١-٥) الوراثة والجنس

السؤال الأول: اختر الإجابة الصحيحة التي تلي كل عبارة من العبارات التالية بوضع علامة ( ✓ ) أمامها:

١- أحد أنواع الكروموسومات تظهر في أزواج ذات الشكل نفسه، ولكنها تختلف عن الأزواج الأخرى في الخلية الجسمية:

ص ١٢٦

- الكروموسوم الجنسي X       الكروموسوم الجنسي Y
- الكروموسومات الذاتية (الجسمية)       الكروموسومات الجنسية ( X , Y )

٢- إحدى الصفات التالية فقط تتبع الصفات المرتبطة بالجنس:

ص ١٢٧

- المهاق (الألبينو).       لون العينين في ذبابة الفاكهة.
- لون الجلد في سلالات الأبقار .       ظهور اللحية ونموها في الذكور

٣- المرأة الحامل لمرض عمى الألوان تورث هذا المرض لأبنائها الذكور بنسبة:

ص ١٢٨

- صفر %       ٥٠ %       ٧٥ %       ١٠٠ %

٤- ظهور اللحية ونموها في الذكور وإنتاج الحليب في الإناث تتبع في توارثها :

ص ١٢٩

- الصفات المتأثرة بالجنس       الصفات المحددة بالجنس

السؤال الثاني: ضع علامة ( ✓ ) أمام العبارات الصحيحة وعلامة ( X ) أمام العبارات غير الصحيحة فيما يلي:

١- في تجربة العالمان باتسون وبانت كانت نتائج نبات البازلاء السكرية في الجيل الأول مختلفة عن النسبة المتوقعة في قانون مندل .

( ✓ ) ص ١٢٢

٢- صفتي لون الجسم وشكل الأجنحة لذبابة الدروسوفيللا تتواجد على كروموسومات مختلفة. ( X ) ص ١٢٣

٣- تحدث ظاهرة العبور أثناء الانقسام الميوزي. ( ✓ ) ص ١٢٤

٤- يحتوي جسم الإنسان على زوج واحد فقط من الكروموسومات الجنسية. ( ✓ ) ص ١٢٦



- ٥- جميع البيض الناتج عن الانقسام الميوزي يحتوي على كروموسوم واحد من النوع (X) في إناث الانسان  
 ( ✓ ) ص ١٢٦
- ٦- الكروموسوم Y هو المحدد الأساسي للجنس في الثدييات ومنها الانسان. ( ✓ ) ص ١٢٦
- ٧- تعرف الجينات المحمولة على الكروموسومات الجنسية بالجينات المرتبطة بالجنس. ( ✓ ) ص ١٢٧
- ٨- العالم مورجان أول من أثبت صحة النظرية الكروموسومية بالوراثة. ( ✓ ) ص ١٢٨
- ٩- لا يورث الاب صفة عمى الألوان والهيموفيليا لأبنائه الاثنا ويورثها لأبنائه الذكور فقط.  
 (X) ص ١٢٨-١٢٩
- ١٠- الصفات المحددة بالجنس تتحكم بها جينات تقع علي الكروموسومات الجنسية وليست الجسمية.  
 (X) ص ١٢٩
- ١١- لا يظهر مرض عمى الألوان ونزف الدم عند جميع المصابين بالشدة نفسها. (✓) ص ١٢٩
- ١٢- يُعتبر إنتاج الحليب وظهور اللحية من الصفات المتأثرة بالجنس. (X) ص ١٢٩

السؤال الثالث: اكتب الاسم او المصطلح العلمي الدال على كل عبارة من العبارات التالية:

- ١ - ( Y ) الكروموسوم المحدد الأساسي للجنس في الثدييات ومنها الإنسان . ص ١٢٦
- ٢ - (الكروموسومات الجسدية او الجسمية) كروموسومات تظهر في أزواج ذات الشكل نفسه ولكنها تختلف عن الأزواج الأخرى في الخلية الجسمية. ص ١٢٦
- ٣ - (  $X^c X^c$  ) التركيب الجيني للأنتى المصابة بمرض عمى الألوان. ص ١٢٨
- ٤ - ( الصفات المتأثرة بالجنس ) الصفات التي توجد جيناتها على الكروموسومات الذاتية وتتأثر بالهرمونات الجنسية. ص ١٢٩
- ٥ - ( BB ) التركيب الجيني للأنتى المصابة بصفة الصلع الوراثي ( خفيفة الشعر ). ص ١٢٩

السؤال الرابع: علل لكل مما يلي تعليلا علميا :

- ١ - يعتبر الكروموسوم الجنسي ( y ) في الثدييات المحدد الأساسي للجنس ؟ ص ١٢٦
- إذا كان الكروموسوم الجنسي ( Y ) موجود كان الفرد ذكر ( Xy ) وإذا كان غير موجود كان الفرد أنثى ( xx )
- ٢ - الذكر هو المسؤول عن تحديد جنس الجنين؟ ص ١٢٦ - ١٢٧
- لأنه يعطى نوعان من الامشاج (22 + X)(22 + Y) بينما الانثى تعطى نوع واحد فقط من الامشاج (22 + X).

٣ - يُعتبر إنتاج الحليب وظهور اللحية من الصفات المُحدّدة بالجنس؟ ص ١٢٩  
لأنّها لا تظهر إلا بوجود الهرمونات الجنسية و في أحد الجنسين فقط.

٤ - نتج من تلقيح أنثى ذبابة الفاكهة الدروسوفيلا ( حمراء العينين ) مع ذكر ( أبيض العينين ) ذكور  
جميعهم حمر العيون؟ ص ١٢٣

لان جين لون العيون الحمراء ساند على البيضاء وجين لون العيون محمول على الكروموسوم الجنسي ( X ) ولا  
يحمل الكروموسوم الجنسي ( Y ) أي جين للون العيون والتركيب الجيني للأنثى الحمراء العيون  $X^R X^r$ .

٥ - لا يتم منح المصاب بعى الألوان رخصة قيادة؟ ص ١٢٨  
لأنه لا يميز بين اللونين الأحمر والاخضر.

٦ - لا يورث الاب صفة عى الألوان والهيموفيليا لأبنائه الذكور ويورثها لأبنائه الاناث فقط ؟  
لان جيناتها محمولة على الكروموسوم X والاب يورث أبنائه الذكور الكروموسوم Y ويورث أبنائه الاناث الكروموسوم  
X. ص ١٢٨

٧ - يُعتبر إنتاج الحليب وظهور اللحية من الصفات المُحدّدة بالجنس؟ ص ١٢٩  
لان لا بد من وجود الهرمون الجنسي المناسب لكي تظهر الصفة.

٨ - يكثر ظهور صفة عى الألوان بالذكور على الاناث ؟ ص ١٢٨  
لان جيناتها متنحية ومحمولة على الكروموسوم X والذكر يحتوى على كروموسوم واحد X والانثى تحتوى على  
كروموسومين XX

٩ - الالوان الزاهية في الطيور توجد بكثرة واكثر زهوا في الذكور عن الاناث؟ ص ١٢٩  
لان الألوان الزاهية في الطيور من الصفات المحددة بالجنس وتظهر في جنس دون الاخر.

١٠ - لا توجد نساء صلعاء مثل الذكور ؟ ص ١٢٩  
لان صفة الصلغ من الصفات المتأثرة بالجنس وأليل الصلغ يكون ساند في حالة وجود الهرمونات الجنسية الذكرية  
ويكون متنحي في حالة وجود الهرمونات الجنسية الانثوية.

- ١١ - لا تظهر معظم الصفات المحددة بالجنس في الأطفال؟ ص ١٢٩  
لأن الهرمونات الجنسية لا تنتج بكميات كبيرة الا عندما يبلغ الفرد.
- ١٢ - صفة الصلع أكثر انتشارا وظهورا في الذكور من الإناث؟ ص ١٢٩

لأنها من الصفات المتأثرة بالجنس وبالتالي يتأثر ظهورها بالهرمونات الجنسية الذكرية.

- ١٣ - تظهر الصفات المحددة بالجنس في جنس دون آخر؟ ص ١٢٩

لأن الهرمونات الجنسية تسمح بظهورها في جنس ولا تسمح بظهورها بالجنس الآخر.

### السؤال الخامس: قارن بين كل زوج مما يلي حسب وجه المقارنة:

وجه المقارنة	ذكر مصاب بعمى الألوان	انثى مصابة بعمى الألوان
التركيب الجيني ص ١٢٨	$X^cY$ أو $X^nY$	$X^cX^c$ أو $X^nX^n$

### السؤال السادس: ما المقصود علميا بكل مما يلي:

- ١- الكروموسومات الذاتية ( الجسمية ) ؟ ص ١٢٦  
كروموسومات تظهر أزواج ذات الشكل نفسة ولكنها تختلف عن الأزواج الأخرى في الخلية الجسمية .
- ٢- الجينات المرتبطة بالجنس ؟ ص ١٢٧  
هي الجينات المحمولة على الكروموسومات الجنسية  $X - Y$
- ٣- الهيموفيليا ؟ ص ١٢٨  
خلل وراثي ناتج عن اليل متحي مرتبط بالكروموسوم الجنسي ( X ) حيث لا يتجلط الدم كالمعتاد ويستمر نزف الدم حتى في الجروح البسيطة .
- ٤ - مرض عمى الألوان؟ ص ١٢٨  
هو عدم القدرة على التمييز بين الألوان وخاصة اللون الأحمر والاخضر ويسببه جين متحي محمول على الكروموسوم X.
- ٥- الصفات المتأثرة بالجنس؟ ص ١٢٩  
صفات محمولة على الكروموسومات الذاتية وتتأثر بالهرمونات الجنسية وتظهر في الجنسين بنسب متفاوتة.

السؤال السابع : عدد لكل مما يلي:

- ١ - التركيب الجيني للأُنثى بالنسبة لمرض عمى الألوان؟ : ص ١٢٨
- أنثى سليمة  $X^CX^C$
  - أنثى حاملة للمرض  $X^CX^c$
  - أنثى مصابة  $X^cX^c$

- ٢ - التركيب الجيني للذكر بالنسبة لمرض عمى الألوان؟ : ص ١٢٨
- ذكر سليم  $X^CY$
  - ذكر مصاب  $X^cY$

- ٣ - التراكيب الجينية والظاهرية المختلفة لصفة الصلع حسب الجنس : ص ١٢٩
- امرأة خفيفة الشعر BB
  - امرأة عادية الشعر Bb, bb
  - رجل أصلع BB, Bb
  - رجل عادي الشعر bb

السؤال الثامن: ماذا تتوقع ان يحدث في كل حالة من الحالات التالية؟

- ١ - اجراء تلقيح بين ذكر ذبابة الدروسوفيليا احمر العيون مع انثى حمراء العيون هجين؟  
ص ١٢٧ - ١٢٨  
يكون الناتج اناث حمراء العيون وذكور بيضاء العيون وذكور حمراء العيون بنسبة ٢ : ١ : ١ على الترتيب .

- ٢ - تزوج رجل مصاب بعمى الألوان بامرأة سليمة من مرض عمى الألوان نقية؟ ص ١٢٨  
ينتج ذكور سليمة من مرض عمى الألوان واناث حاملة للمرض بنسبة ١ : ١

- ٣ - ما هو التركيب الجيني لكل من : ص ١٢٨

- رجل مصاب بمرض عمى الألوان ؟  $X^cY$

- أنثى سليمة من مرض عمى الألوان ؟  $X^CX^C$

- ٤ - لو صادف مندل ارتباط بين الجينات أثناء تجاربه على نبات البازلاء. ص ١٢٣  
لاختلفت النسب التي حصل عليها ولتعدر عليه تفسيرها.

- ٥ - عدم تكون المادة الكيميائية المسؤولة عن التجلط الطبيعي للدم نتيجة خلل وراثي؟  
ص ١٢٨  
حدوث نزف الدم حتى في حالة الجروح البسيطة ويكون الفرد مصاب بالهيموفيليا (نزف الدم).

السؤال التاسع: مسائل وراثية:

١- يمثل سجل النسب المقابل عائلة بعض أفرادها مصابون بمرض عمى الألوان. ص ١٢٨ - ١١٦

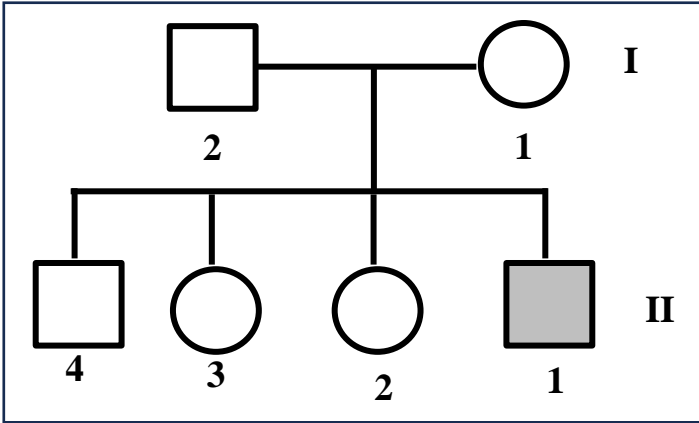

• أذكر احتمالات التركيب الجيني للأفراد التالية:

– الفرد 2 من الجيل الأول:

$X^CY$  (ذكر سليم)

– الفرد 2 من الجيل الثاني:

$X^CX^c$  -  $X^CX^C$  (أنثى سليمة أو حاملة)

أ- ما هو التركيب الظاهري للفرد 1 من الجيل الثاني؟ ذكر مصاب.

ب- هل يمكن للفرد 3 من الجيل الثاني إنجاب إناث مصابات بالمرض؟ وضح إجابتك.

يمكن إذا كانت حاملة لجين المرض وتزوجت برجل مصاب.

٢- سجل النسب المجاور لعائلة بعض أفرادها مصابون بعمى الألوان , والمطلوب: ص ١١٦ + ١٢٨

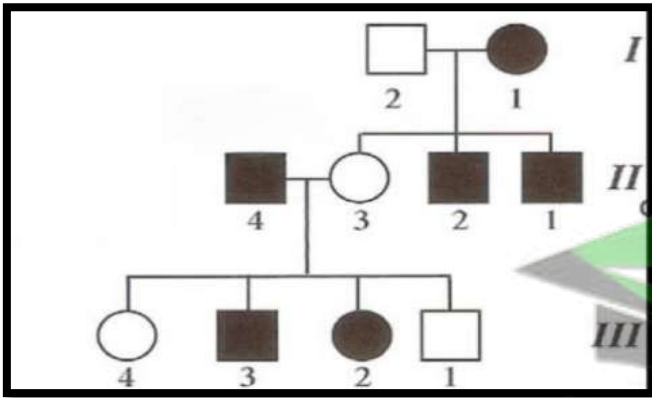

أ- التركيب الجيني للأفراد :

$X^CX^c$  ( 3 // )

$X^CY$  ( 1 /// )

ب- الفرد ( ٢ / )

الجنس : ذكر

التركيب المظهري ( الصفة الوراثية ) : سليم

ج- الفرد ( ٣ // )

الجنس : أنثى

التركيب المظهري ( الصفة الوراثية ) : حاملة للمرض

د- ( ٤ /// )

الجنس : أنثى

التركيب المظهري ( الصفة الوراثية ) : سليمة أو حاملة للمرض

٣- عند تزاوج ذكر ذبابة الفاكهة أحمر العيون مع أنثى حمراء العيون كانت النتائج جميع الإناث حمراء العيون ونصف الذكور أبيض العيون والنصف الآخر أحمر العيون فسر ذلك على أسس وراثية؟

- نرسم للكروموسوم الحامل لجين العيون الحمراء  $X^R$  - والعيون البيضاء  $X^r$  ص ١٢٧-١٢٨  
- التركيب المظهري: ذكر أحمر العيون  $\times$  أنثى حمراء العيون

- التركيب الجيني:  $X^R X^r \times X^R Y$

- الامشاج:  $X^R \quad X^r \quad \times \quad X^R \quad Y$

	$X^R$	$Y$
$X^R$	$X^R X^R$ انثى حمراء العيون	$X^R Y$ ذكر أحمر العيون
$X^r$	$X^R X^r$ انثى حمراء العيون	$X^r Y$ ذكر أبيض العيون

النتائج ٥٠% إناث حمراء العيون: ٢٥% ذكور أبيض العيون: ٢٥% ذكور حمراء العيون

٤- رجل أمه مُصابة بمرض عمى الألوان تزوج من امرأة غير مُصابة بمرض عمى الألوان، ولكن والدها مُصاب بالمرض. فما نسبة احتمال ظهور المرض في الأبناء من الجنسين؟ فسر على أسس وراثية ص ١٢٨ - ١١٦

نرسم للكروموسوم الحامل لجين المرض  $X^c$  والكروموسوم الحامل للجين السليم  $X^C$

رجل مصاب  $X$  امرأة حاملة لجين المرض

$X^C X^c$   $X$   $X^c Y$

	$X^c$	$Y$
$X^C$	$X^C X^c$ انثى سليمة (حاملة)	$X^C Y$ ذكر سليم
$X^c$	$X^c X^c$ انثى مصابة	$X^c Y$ ذكر مصاب

نسبة ظهور المرض في الجنسين ٥٠%



٥- تزوج رجل أصلع يحمل تركيب جيني هجين من امرأة خفيفة الشعر. علمًا بأنه يرمز لأليل الصلع **B** ما هو التركيب الجيني للأبوين؟ وما هي التراكيب الجينية والمظهرية المتوقعة للأبناء؟ ص ١٢٩

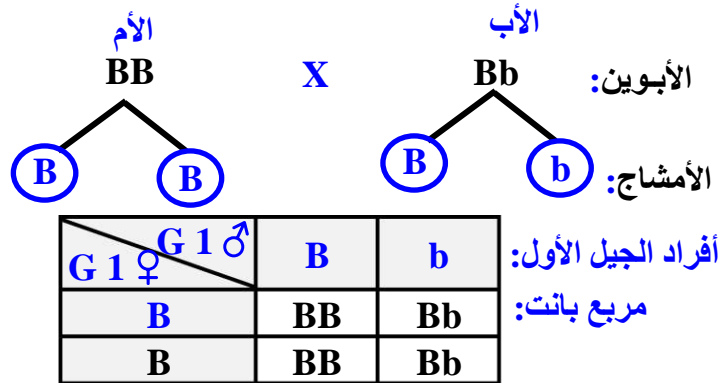

الجنس	النسبة	التركيب الجيني	التركيب المظهري
الذكور	%100	<b>Bb – BB</b>	أصلع
الأنثى	%50	<b>Bb</b>	عادية الشعر
الأنثى	%50	<b>BB</b>	خفيفة الشعر

٦- تزوج رجل مصاب بعَمى الألوان بامرأة ترى الألوان بشكل طبيعي أنجبا أربعة أبناء، صبي و بنت مصابان بعَمى الألوان وصبي و بنت رؤيتهما طبيعية. المطلوب: ص ١٢٨ - ١١٦

- ١ — ارسم سجل النسب لهذه العائلة محدد باللون الداكن الأفراد المصابين بعَمى الألوان.
- ٢ — حدّد التركيب الجيني لأفراد العائلة.

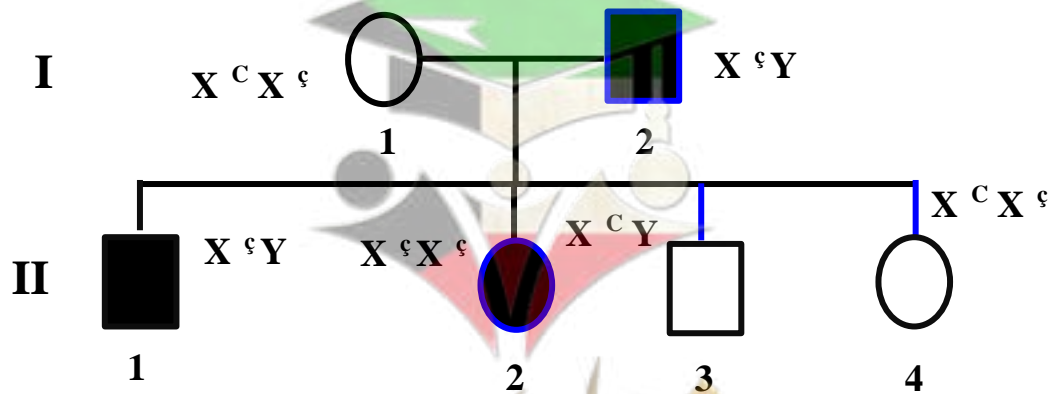

السؤال العاشر: أختَر الكلمة غير المنسجمة مع الكلمات الأخرى مع ذكر السبب

١ - توارث لون العينين في ذبابة الفاكهة - عمي الألوان - نرف الدم - الصلع ص ١٢٧-١٢٨

الكلمة : الصلع

السبب : الصلع من الصفات المتأثرة بالجنس والباقي من الصفات المرتبطة بالجنس

٢- ألوان ذكور الطيور الزاهية - ظهور اللحية في الرجال ص ١٢٩

- إنتاج الحليب عند الاناث - الشعر الخفيف عند الاناث

الكلمة : الشعر الخفيف عند الاناث

السبب : من الصفات المتأثرة بالجنس والباقي من الصفات المحددة بالجنس

**انتهت الأسئلة**

