



# الفيزياء

الصف الحادي عشر

الجزء الأول

للأجزاء المعلقة  
2022 – 2023



كتاب الطالب

المرحلة الثانوية

الطبعة الثانية



# الفيزياء

وزارة التربية

١١

الصف الحادي عشر

كتاب الطالب

الجزء الأول

المرحلة الثانوية

اللجنة الإشرافية لدراسة ومواءمة سلسلة كتب العلوم

أ. براك مهدي براك (رئيساً)

أ. مصطفى محمد مصطفى علي

أ. فتوح عبد الله طاهر الشمالي

أ. تهاني ذعار المطيري

أ. سعاد عبد العزيز الرشود

الطبعة الثانية

١٤٤٠ - ١٤٤١ هـ

٢٠١٩ - ٢٠٢٠ م

حقوق التأليف والطبع والنشر محفوظة لوزارة التربية - قطاع البحوث التربوية والمناهج

إدارة تطوير المناهج

KuwaitTeacher.Com

الطبعة الأولى ٢٠١٣ - ٢٠١٤ م  
الطبعة الثانية ٢٠١٥ - ٢٠١٦ م  
٢٠١٨ - ٢٠١٩ م  
٢٠١٩ - ٢٠٢٠ م

## فريق عمل دراسة ومواءمة كتب الفيزياء للصف الحادي عشر الثانوي

أ. أسامة مصطفى خليل العجوز

أ. محمد حسان محمد الكردي

أ. أمل محمد أحمد داوود

أ. كلثوم عبد الرحمن أحمد ملك

أ. منى خالد مطلق المطيري

دار التَّربويّون House of Education ش.م.م.م. وبيرسون إديوكيشن ٢٠١٣

شاركنا بتقييم مناهجنا



الكتاب كاملاً



معلمة  
صفوة  
الكويت  
ذات السلاسل - الكويت  
أودع بمكتبة الوزارة تحت رقم (٢٥) بتاريخ ٢٠١٥/٤/٢ م  
Kuwaitteacher.Com



صاحب السمو الشيخ صباح الأحمد الجابر الصباح  
أمير دولة الكويت

معلمة في الكويت  
صفوة  
KuwaitTeacher.Com

معلمة في الكويت  
KuwaitTeacher.Com



سَيِّدُ الشَّيْخِ فَهْدُ بْنُ إِبْرَاهِيمَ السَّبَّاحِ

وَلِيَّ عَهْدِ دَوْلَةِ الْكُوَيْتِ

مُعَلِّمِي الْكُوَيْتِ  
مُعَلِّمِي الْكُوَيْتِ  
KuwaitTeacher.Com

معلمة في الكويت  
KuwaitTeacher.Com

## مقدمة

الحمد لله رب العالمين، والصلاة والسلام على سيد المرسلين، محمد بن عبدالله وصحبه أجمعين.

عندما شرعت وزارة التربية في عملية تطوير المناهج، استندت في ذلك إلى جملة من الأسس والمرتكزات العلمية والفنية والمهنية، حيث راعت متطلبات الدولة وارتباط ذلك بسوق العمل، وحاجات المتعلمين والتطور المعرفي والعلمي، بالإضافة إلى جملة من التحديات التي تمثلت بالتحدي القيمي والاجتماعي والاقتصادي والتكنولوجي وغيرها. وإن كنا ندرك أن هذه الجوانب لها صلة وثيقة بالنظام التعليمي بشكل عام وليس المناهج بشكل خاص.

وما يجب التأكيد عليه، أن المنهج عبارة عن كم الخبرات التربوية والتعليمية التي تُقدم للمتعلم، وهذا يرتبط أيضًا بعمليات التخطيط والتنفيذ، والتي في محصلتها النهائية تأتي لتحقيق الأهداف التربوية، وعليه أصبحت عملية بناء المناهج الدراسية من أهم مكونات النظام التعليمي، لأنها تأتي في جانبين مهمين لقياس كفاءة النظام التعليمي، فهي من جهة تمثل أحد المدخلات الأساسية ومقياسًا أو معيارًا من معايير كفاءته من جهة أخرى، عدا أن المناهج تدخل في عملية إنماء شخصية المتعلم في جميع جوانبها الجسمية والعقلية والوجدانية والروحية والاجتماعية.

من جانب آخر، فنحن في قطاع البحوث التربوية والمناهج، عندما نبدأ في عملية تطوير المناهج الدراسية، ننطلق من كل الأسس والمرتكزات التي سبق ذكرها، بل إننا نراها محفزات واقعية تدفعنا لبذل قصارى جهدنا والمضي قدمًا في البحث في المستجدات التربوية سواء في شكل المناهج أم في مضمونها، وهذا ما قام به القطاع خلال السنوات الماضية، حيث البحث عن أفضل ما توصلت إليه عملية صناعة المناهج الدراسية، ومن ثم إعدادها وتأليفها وفق معايير عالمية استعدادًا لتطبيقها في البيئة التعليمية.



ولقد كانت مناهج العلوم والرياضيات من أول المناهج التي بدأنا بها عملية التطوير، إيماناً بأهميتها وانطلاقاً من أنها ذات صفة عالمية، مع الأخذ بالحسبان خصوصية المجتمع الكويتي وبيئته المحلية. وعندما أدركنا أنها تتضمن جوانب عملية التعلم ونعني بذلك المعرفة والقيم والمهارات، قمنا بدراستها وجعلها تتوافق مع نظام التعليم في دولة الكويت، مركزين ليس فقط على الكتاب المقرر ولكن شمل ذلك طرائق وأساليب التدريس والبيئة التعليمية ودور المتعلم، مؤكداً على أهمية التكامل بين الجوانب العلمية والتطبيقية حتى تكون ذات طبيعة وظيفية مرتبطة بحياة المتعلم.

وفي ضوء ما سبق من معطيات وغيرها من الجوانب ذات الصلة التعليمية والتربوية تم اختيار سلسلة مناهج العلوم والرياضيات التي أكملناها بشكل ووقت مناسبين، ولنحقق نقلة نوعية في مناهج تلك المواد. وهذا كله تزامن مع عملية التقويم والقياس للأثر الذي تركته تلك المناهج، ومن ثم عمليات التعديل التي طرأت أثناء وبعد تنفيذها، مع التأكيد على الاستمرار في القياس المستمر والمتابعة الدائمة حتى تكون مناهجنا أكثر تفاعلية.

### د. سعود هلال الحربي

الوكيل المساعد لقطاع البحوث التربوية والمناهج

# المحتويات

## الجزء الأول

الوحدة الأولى: الحركة

## الجزء الثاني

الوحدة الثانية: المادة والحرارة

الوحدة الثالثة: الكهرباء والمغناطيسية

الوحدة الرابعة: الضوء

معاً  
نقفوة  
كويت  
KuwaitTeacher.Com

# محتويات الجزء الأول

12	الوحدة الأولى: الحركة
13	الفصل الأول: حركة المقذوفات
14	الدرس 1-1: الكميات العددية والكميات المتجهة
25	الدرس 1-2: تحليل المتجهات
29	الدرس 1-3: حركة القذيفة
38	مراجعة الفصل الأول
39	أسئلة مراجعة الفصل الأول
42	الفصل الثاني: الحركة الدائرية
43	الدرس 1-2: وصف الحركة الدائرية
54	الدرس 2-2: القوّة الجاذبة المركزية
61	الدرس 2-3: القوّة الطاردة المركزية
66	مراجعة الفصل الثاني
67	أسئلة مراجعة الفصل الثاني

70	الفصل الثالث: مركز الثقل
71	الدرس 1-3: مركز الثقل
74	الدرس 2-3: مركز الكتلة
78	الدرس 3-3: تحديد موضع مركز الكتلة أو مركز الثقل
84	الدرس 3-4: انقلاب الأجسام
90	الدرس 3-5: الاتزان (الثبات)
95	الدرس 3-6: مركز ثقل جسم الإنسان
99	مراجعة الفصل الثالث
101	أسئلة مراجعة الفصل الثالث
104	الفصل الرابع: حركة الأقمار الصناعية
105	الدرس 1-4: مسارات الأقمار الصناعية
111	مراجعة الفصل الرابع
112	أسئلة مراجعة الفصل الرابع

فصول الوحدة

الفصل الأول

✓ حركة المقذوفات

الفصل الثاني

✓ الحركة الدائرية

الفصل الثالث

✓ مركز الثقل

الفصل الرابع

✓ حركة الأقمار الصناعية

أهداف الوحدة

✓ يعرف الكميات العددية والكميات

المتجهة.

✓ يجد محصلة عدّة متجهات .

✓ يحلل المتجه المعطى لمركبتين

أفقية ورأسية .

✓ يعرف حركة المقذوفات .

✓ يعرف الحركة الدائرية .

✓ يعرف القوّة الجاذبة المركزية .

✓ يعرف القوّة الطاردة المركزية .

✓ يعرف مركز الثقل .

✓ يدرس حركة الأقمار الصناعية .

معالم الوحدة

الفيزياء في المختبر: خطوط الملاحة

ارتباط الفيزياء بالرياضة: ركوب الأمواج

الفيزياء في المختبر: المقذوفات

والسقوط الحرّ

ارتباط الفيزياء بالرياضة: زمن التحليق

الفيزياء في المختبر: مقارنة بين

المتدحرجات

الفيزياء في المختبر: تدرج العجلات

المدرجة

ارتباط الفيزياء بالتكنولوجيا: عجلات

السكك الحديدية

توظيف الفيزياء: مصمّم القطار الدوّار

في المدينة الترفيهية

الفيزياء في المختبر: الحركة الدائرية لدلو

الماء



هل تتسارع الأرجوحة الدوّارة عندما تتحرّك على مسارها الدائري بسرعة ثابتة؟

قبل أن تبدأ اللعبة الدوّارة حركتها، تكون المقاعد معلقة رأسيًا نحو الأرض، لكن عندما تدور تنحرف بزواوية عن موقعها. إنّ حركة الأرجوحة الدوّارة هي مثال على الحركة غير الخطيّة التي هي محور هذه الوحدة.

بعد أن درسنا في السنوات السابقة الحركة الخطيّة المنتظمة والحركة الخطيّة منتظمة العجلة، سنتناول في هذه الوحدة حركة القذيفة، وهي حركة على مسار منحنى يجمع بين حركة أفقية منتظمة وحركة رأسية معجّلة، كما سندرس الحركة الدائرية كأحد أنواع الحركة في مستوى.

اكتشف بنفسك

لقد اهتمّ العلماء والفلاسفة على مرّ العصور بدراسة حالتي السكون والحركة والعلاقة النسبية بينهما. وصنّفوا الحركة معتمدين على اختلاف نوع مسار الجسم المتحرّك، فعرفوا الحركة الخطيّة والحركة الدائرية. كما أنّ ارتباط مفهوم الحركة بالقوّة جعل العلماء اليونانيين يعتقدون أنّ بقاء القوّة المؤثّرة على الجسم ضروري لبقاء حركته، إلى أن جاء نيوتن فوضع قوانينه التي تنقض هذا الطرح وتعتبر أساس علم الحركة.

أجب عن الأسئلة التالية مستخدمًا النصّ السابق.

1. عرّف الحركة الخطيّة والحركة الدائرية.
2. اذكر نصّ قانون نيوتن الذي ينقض ضرورة بقاء القوّة المؤثّرة من أجل بقاء الحركة.

دروس الفصل

الدرس الأول

الكميات العددية والكميات

المتجهة

الدرس الثاني

تحليل المتجهات

الدرس الثالث

حركة القذيفة

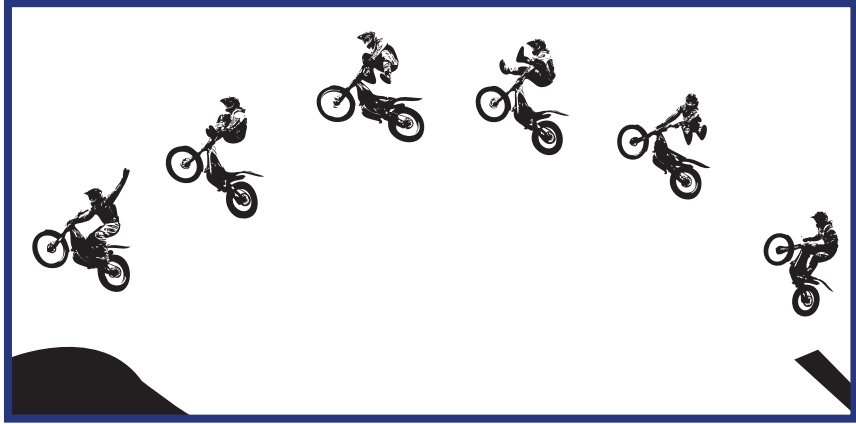

هل لتغيير زاوية الانطلاق تأثير على شكل المسار؟

إذا لاحظت حركة الدراجة النارية والمسار الذي تتبعه في الهواء (الصورة إلى أعلى)، لأدرت أن الكثير من الأشياء التي تُقذف في الهواء تأخذ شكل المسار نفسه.

فعندما يركل لاعب كرة القدم الكرة، تسلك في الهواء مسارًا مشابهًا لمسار الدراجة النارية الموضحة في الصورة أعلاه. وذلك ينطبق على تيار الماء المندفَع من النافورة الموضحة في الصورة أعلاه (الصورة إلى أسفل)، فكل قطرة من قطراته تتبع مسارًا مشابهًا. وهذا المسار المنحني الذي يتألف من حركة إلى أعلى لفترة زمنية، ثم يغيّر اتجاهه نحو أسفل يُعرف بالقطع المكافئ Parabola. وتُسمى الأجسام التي تُقذف في الهواء مثل الكرة وقطرات الماء بالقذيفة Projectile.

في هذا الفصل، سنتناول حركة القذيفة والقوى المؤثرة عليها، وسنكتشف أن حركة القذيفة هي حركة مركبة من حركتين في اتجاهين متعامدين، أحدهما أفقي والآخر رأسي، وأن لزواية الإطلاق تأثير على حركتها. لذلك لا بد لنا من دراسة كل ما يتعلق بالمتجهات لنتمكن من دراسة حركة القذيفة، وهذا ما سيتناوله الدرس الأول.

## الأهداف العامة

- ✓ يميّز بين كمّيات عددية (قياسية) وكمّيات متجهة .
- ✓ يعطي أمثلة على كلّ من الكمّيات العددية والمتجهة .
- ✓ يعبر رياضياً عن الكمّية المتجهة .
- ✓ يمثّل المتجهات بالرسم .
- ✓ يمثّل متجه السرعة .
- ✓ يجد المحصلة لعدّة متجهات مستخدماً الرسم البياني .
- ✓ يستخدم جبر المتجهات لحساب محصلة متجهات مختلفة في الاتجاهات .

لقد صنّفنا الكمّيات الفيزيائية في الصفوف السابقة إلى كمّيات أساسية مثل الطول والكتلة والزمن، وكمّيات مشتقة مثل السرعة والعجلة والقوة وغيرها .

لكن بعض هذه الكمّيات لا يمكن تحديدها بمعرفة مقدارها ووحدة قياسها فقط، بل يستلزم تحديدها معرفة اتجاهها . فعلى سبيل المثال، لا يمكننا معرفة الموقع الجديد لجسم تحرك بمعرفة مقدار إزاحته، بل يجب أن نعرف بأيّ اتجاه تمّت هذه الإزاحة لنحدّد موقعه .

لذلك نجد أننا مضطرين لتصنيف الكمّيات الفيزيائية إلى كمّيات عددية وكمّيات متجهة، وأن نتعرّف العمليات الرياضية اللازمة لحساب كلّ منها، وهذا ما سيتناوله هذا الدرس .

## 1. الكمّيات العددية والكمّيات المتجهة

## Scalar and Vector Quantities

تُسمّى الكمّيات العددية أيضاً الكمّيات القياسية، وهي الكمّيات التي يكفي لتحديدها عدد يحدّد مقدارها، ووحدة فيزيائية تميّز هذا المقدار .

فكتلة الولد التي تساوي  $50\text{kg}$  على سبيل المثال هي كمية عددية حيث أن العدد 50 يحدّد المقدار، و  $\text{kg}$  هي الوحدة التي تميّز هذا المقدار .

المسافة والزمن هما أيضاً كمّيتان عدديتان .

تتبع الكمّيات العددية قواعد الجبر الحسابية Arithmetic Algebra الخاصة بالأعداد، فهي تُجمع وتُطرح إذا كانت متجانسة الوحدات . فإذا كانت كتلة الولد تساوي  $40\text{kg}$  وكتلة دراجته  $60\text{kg}$  مثلاً، فإن كتلة النظام المؤلّف من الولد والدراجة تساوي  $100\text{kg}$  .

أما الكمّيات المتجهة فهي الكمّيات التي تحتاج في تحديدها إلى الاتجاه الذي تأخذه بالإضافة إلى العدد الذي يحدّد مقدارها ووحدة القياس التي تميّزها .

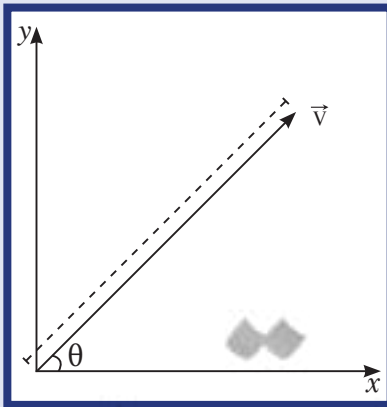

(شكل 1)

تمثيل المتجه  $\vec{v}$

## مسألته مع إجابات

- ورد في نشرة الأرصاد الجوية أنّ سرعة الرياح الشمالية المتوقعة لنهار غد قد تصل إلى  $(60)\text{km/h}$ .  
مثّل هذه السرعة رياضياً.  
الإجابة:  $v = (60, 90^\circ)$
- استخدم القانون الثاني لنيوتن لإيجاد متجه العجلة لجسم كتلته  $(2.5)\text{kg}$  أثرت فيه قوة  $\vec{F} = ((10)\text{N}, 45^\circ)$ .  
الإجابة:  $\vec{a} = (4, 45^\circ)$

تمثل الكميات المتجهة بيانياً بسهم (شعاع) يظهر مقدار الكمية الممثلة واتجاهها، ويُسمى المتجه (شكل 1).  
تُكتب الكمية المتجهة بحرف يوضع فوقه سهم مثل  $\vec{v}$  لتمييزه عن الكمية القياسية، أو من نقطة بداية إلى نقطة نهاية مثل  $\overline{AB}$ ، وأحياناً تُستخدم أحرف تُكتب ببنط عريض مثل  $v$  أو  $AB$ .  
يُحدّد مقدار المتجه بعدد ووحدة قياس ويُكتب  $|\overline{AB}|$ ، ويُحدّد اتجاهه بالزاوية التي يصنعها مع محور إسناد، ويكون قياس الزاوية بدأً من الاتجاه الموجب لمحور السينات.  
يُعبر عن الكمية المتجهة  $v$  رياضياً كما يلي:  $\vec{v} = (v, \theta)$ ، حيث  $v$  هي مقدار المتجه و  $\theta$  اتجاهه.

## مثال (1)

قوة تؤثر على صندوق خشبي مقدارها  $(5)\text{N}$  تدفعه إلى الغرب.

مثّل هذه القوة: (أ) رياضياً (ب) بيانياً

الحلّ

(أ) يُكتب مقدار متجه القوة  $\vec{F}$  على الشكل التالي:  $|\vec{F}| = (5)\text{N}$  أو  $F = (5)\text{N}$   
أمّا الاتجاه فهو إلى الغرب أي بالاتجاه السالب لمحور السينات، أي أنّه يصنع زاوية  $\theta = 180^\circ$  مع محور الإسناد الموجب. وعليه نمثّل متجه القوة رياضياً كما يلي:  
 $\vec{F} = ((5)\text{N}, 180^\circ)$

(ب) لتمثيل المتجه بيانياً، نستخدم المقياس  $(1)\text{cm}$  لكل  $(1)\text{N}$ ، ونرسم سهمًا يشير إلى الغرب كما في الشكل التالي:

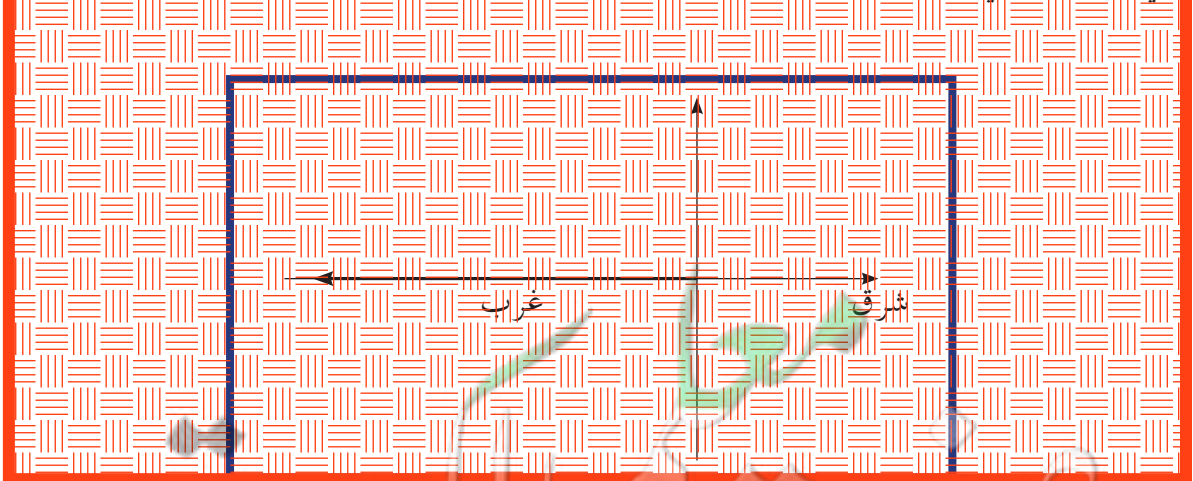



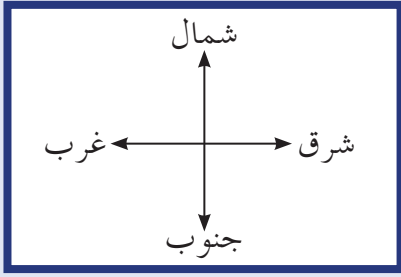

## Vector Quantities

## 1.1 الكميات المتجهة

تخضع الكميات المتجهة عند إجراء عمليات جمعها وطرحها أو ضربها إلى جبر المتجهات بدلاً من الجبر الحسابي. ومن الأمثلة على الكميات المتجهة والتي درسناها سابقاً:

### Displacement

### (أ) الإزاحة

هي المسافة الأقصر بين نقطة بداية الحركة ونقطة نهايتها، وباتجاه من نقطة البداية إلى نقطة النهاية.

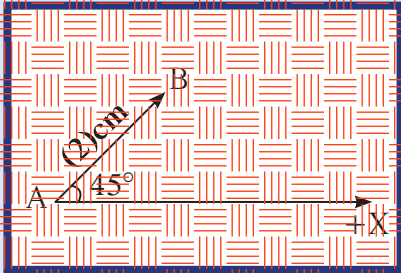

لتمثيل الإزاحة من النقطة A إلى النقطة B والتي مقدارها (20)km باتجاه 45° إلى الشمال الشرقي، لرسم سهمًا يسلفي متجهه (يمثل بمقياس رسم 1cm لكل (10)km)، وطوله (2)cm، وبصنع زاوية 45° كما في الشكل (2).

(شكل 2)

تمثيل إزاحة مقدارها (20)km باتجاه 45° مع الشرق بمقياس 1cm لكل (10)km.

### Velocity Vector

### (ب) السرعة المتجهة

السرعة المتجهة التي عرّفناها في الصف العاشر هي من الأمثلة على الكميات المتجهة التي تعبر عن مقدار واتجاه، وهي تختلف عن السرعة العددية التي تعبر عن المقدار فقط.

فعندما نصف السرعة المتجهة، نستخدم سهمًا يُسمّى المتجه ليمثل المقدار والاتجاه للكمية المتجهة، حيث يحدّد طول السهم المرسوم وفقاً لمقياس محدد مقدار الكمية المتجهة، ويحدّد اتجاهه اتجاه الكمية.

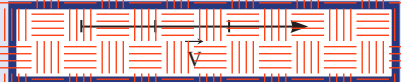

(شكل 3)

يمثل المتجه سرعة (60)km/h بمقياس رسم كل 1cm يمثل (20)km/h.

فالمتجه في الشكل (3) رُسم بحيث يدلّ كل 1cm منه على (20)km/h، وبما أنّ طوله يبلغ 3cm وهو يشير إلى اليمين، فهو يمثل سرعة (60)km/h باتجاه اليمين أو نحو الشرق.

## Properties of Vectors

## 2. خصائص المتجهات

### Equality

### 1.2 التساوي

لنأخذ المتجهين  $\vec{v}_1$  و  $\vec{v}_2$ . يُقال إنّ المتجهين متساويان إذا كان لهما المقدار والاتجاه نفسهما (شكل 4).

### Transport

### 2.2 النقل

من الخواص الهندسية المهمة لبعض المتجهات هي خاصية النقل. تُقسم المتجهات إلى قسمين: المتجهات الحرة والمتجهات المقيدة.

1. المتجهات الحرة Free Vectors هي حين يمكن نقل متجه من مكان إلى آخر بدون أن تتغير قيمته واتجاهه. تُسمّى متجهات الإزاحة والسرعة المتجهة بالمتجهات الحرة لأنها غير مقيدة بنقطة تأثير.

2. المتجهات المقيدة Restricted Vectors هي متجهات مقيدة بنقطة التأثير مثل متجه القوة الذي لا يمكن نقله لارتباطه بنقطة تأثير.

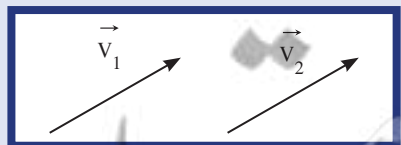

(شكل 4)

$$\vec{v}_1 = \vec{v}_2$$

## مراجعة رياضية

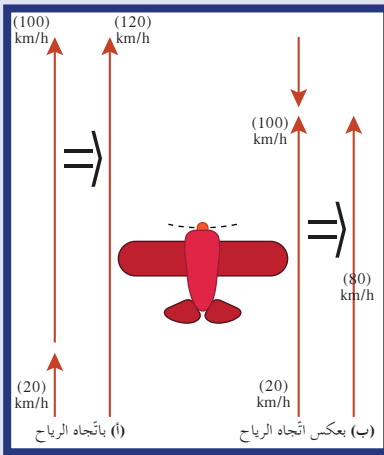
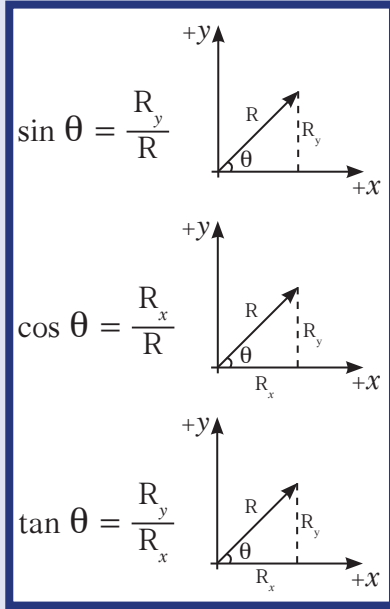

(شكل 5)

سرعة تحليق الطائرة بالنسبة للأرض تعتمد على سرعة الطائرة بالنسبة للهواء وعلى سرعة الرياح.

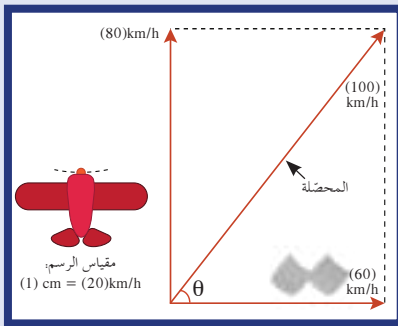

(شكل 6)

سرعة تحليق الطائرة (80) km/h عمودية على سرعة الرياح (60) km/h تنتج محصلة سرعة مقدارها (100) km/h بالنسبة إلى الأرض.

## Addition of Vectors

## 3.2 جمع المتجهات

تُسمى عملية جمع المتجهات عملية تركيب ، حيث تتم الاستعاضة عن متجهين أو أكثر بمتجه واحد بما أن المتجهات هي كميات لها مقدار واتجاه ، فهي تحتاج إلى عملية جبر المتجهات .

في هذا الدرس ، سنهتم بمحصلة متجهات الإزاحة التي سيرمز إليها بـ  $D$  ومتجهات السرعة بـ  $v$  ، وحيث يمكن تعميم النتائج على جميع المتجهات .

(أ) محصلة متجهات لها الاتجاه نفسه أو متعاكسة

عندما تكون المتجهات بالاتجاه نفسه يُستخدم الجبر البسيط في حساب المحصلة .

إذا أخذنا طائرة تطير بسرعة (100) km/h بالنسبة إلى الهواء المحيط بها باتجاه الشمال ، وافترضنا أن رياحاً من جهة الذيل تهبّ باتجاه الشمال أيضاً بسرعة (20) km/h ، فإن السرعة المحصلة بالنسبة إلى الأرض تساوي (120) km/h (شكل 5 - أ) .

وعندما تكون حركة الطائرة باتجاه الرياح وبدون الرياح التي تأتي من اتجاه الذيل ، فستحلّق الطائرة بسرعة (100) km/h بالنسبة إلى الأرض .

إذا افترضنا أن الطائرة ستستدير على شكل حرف (U) ثم تحلّق بعكس اتجاه الرياح بدلاً من التحليق باتجاهها ، فستكون السرعة المحصلة  $v = 100 - 20 = (80)$  km/h بالنسبة إلى الأرض (شكل 5 - ب) .

يوضح لنا هذا المثال أننا لسنا بحاجة لاستخدام جبر المتجهات لحساب السرعة المحصلة عندما تهبّ الرياح باتجاه المقدمة أو الذيل . لكن هل نستطيع أن نحسب محصلة السرعة إذا كانت الرياح تهبّ عمودياً على حركة الطائرة بسرعة (60) km/h من الغرب إلى الشرق بينما تتحرك الطائرة باتجاه الشمال بسرعة (80) km/h؟ هذا ما سنتناوله في فقرة حساب محصلة المتجهات المتعامدة .

(ب) محصلة متجهات متعامدة

من المؤكّد في مثل هذا الوضع أننا بحاجة إلى جمع المتجهات لمعرفة مقدار محصلة السرعة واتجاهها . فلنمثّل هذه السرعات بالمتجهات كما في الشكل (6) ، حيث يمثّل كل (1) cm مقدار (20) km/h وتمثّل المحصلة بقطر المستطيل المحدّد بالمتجهين . ويمكن قياس هذه المحصلة من الرسم وتساوي (5) cm ، وهي تُمثّل باستخدام المقياس المعطى محصلة السرعة التي تساوي (100) km/h . أما الاتجاه فيُقاس باستخدام المنقلة .

لا يُعتبر استخدام الرسم البياني لمعرفة محصلة متجهين الطريقة الوحيدة ، بل يمكننا حساب المحصلة بحساب طول الوتر ، وذلك باستخدام الرسم الهندسي نظرية فيثاغورث حيث إن مربع طول الوتر يساوي مجموع مربعي الضلعين الآخرين ، أي أن:  $v_r^2 = v_p^2 + v_a^2$

وعليه يمكننا أن نكتب:

$$v_r^2 = 80^2 + 60^2 = 6400 + 3600 = 10000$$

وبالتالي تكون محصلة سرعة الطائرة  $v_r = (100)\text{km/h}$  كما حصلنا عليها من الرسم باستخدام المقياس المعطى.

أما الاتجاه فيمكن احتسابه باستخدام العلاقة:

$$\tan \theta = \frac{v_p}{v_a} = \frac{80}{60} = \frac{4}{3}$$

$$\Rightarrow \theta = 53.13^\circ$$

(ج) محصلة المتجهات غير المتوازية أو المتعامدة

لحساب محصلة متجهين أو أكثر غير متعامدين ويختلفان في الاتجاه ويقعان في مستوى واحد، يمكننا استخدام:

✓ الطريقة البيانية باستخدام متوازي الأضلاع

✓ الطريقة الحسابية لجبر المتجهات

أولاً - الطريقة البيانية (متوازي الأضلاع):

إذا كان المتجهان  $v_1$  و  $v_2$  يلتقيان في نقطة واحدة  $O$  ويشكلان في مابينهما زاوية  $\theta$  كما في الشكل (7)، فإن إيجاد المحصلة يكون بالتالي:

1. نرسم كل متجه من النقطة  $O$  بمقياس مناسب بحيث تكون الزاوية بينهما  $\theta$ .

2. نكمل متوازي الأضلاع ونرسم قطره (الداخل في أو الخارج

من نقطة التقاء المتجهين)، ثم نقيس طوله لمعرفة مقدار المحصلة.

3. نجد اتجاه المحصلة بقياس الزاوية  $\alpha$ .

ثانياً - الطريقة الحسابية:

نحسب طول الوتر الذي يمثل المحصلة بالعلاقة الرياضية التالية:

$$R = \sqrt{A^2 + B^2 + 2AB \cos \theta}$$

ولتحديد اتجاه المحصلة نستخدم العلاقة التالية:

$$\frac{\sin \alpha}{B} = \frac{\sin (\pi - \theta)}{R}$$

وبما أن  $\sin (\pi - \theta) = \sin \theta$  نكتب:

$$\sin \alpha = \frac{B \sin \theta}{R}$$

## مسائل مع إجابات

1. قوتان  $\vec{F}_1$  و  $\vec{F}_2$  مقدارهما (10)N

و (15)N على التوالي تحصران

بينهما زاوية  $60^\circ$  وتؤثران على جسم

نقطي.

احسب مقدار محصلة القوتان

واتجاههما.

الإجابة:

$$(F_r = (21.79)\text{N}, \theta = 36.58^\circ)$$

2. بحركت عربة المدينة الترفيهية

مسافة (85)m أفقياً ثم (45)m

باتجاه  $30^\circ$  فوق المستوى الأفقي.

استخدم الطريقة البيانية لتحديد

مقدار الإزاحة من نقطة الانطلاق

واتجاهها.

$$\text{الإجابة: } ((126)\text{m}, 10^\circ)$$

3. قوتان متعامدتان تؤثران

على النقطة O. أحسب مقدار

محصلة القوتين علماً أن مقدار

$$F_2 = (40)\text{N} \text{ و } F_1 = (30)\text{N}$$

الإجابة: (50)N

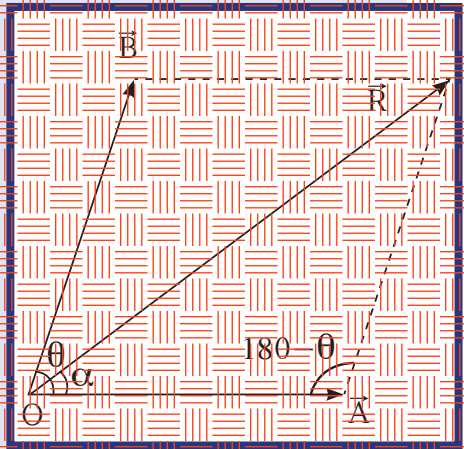

(شكل 7)

إيجاد محصلة متجهين بطريقة متوازي الأضلاع

## مثال (2)

$F_1$  و  $F_2$  متجهان متلاقضان في نقطة  $O$  وواقعان في مستوى واحد. مقدار  $F_1$  يساوي  $(20)N$  ومقدار  $F_2$  يساوي  $(20)N$  والزاوية المحصورة بينهما تساوي  $120^\circ$ .

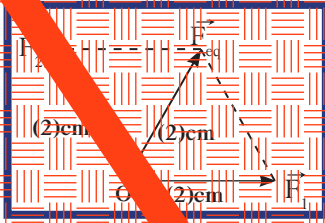

1. أرسم عن كل المتجهين والمحصلة باستخدام مقياس رسم مناسب.
2. أحسب مقدار محصلتهما مستخدماً الرسم البياني.
3. عدد عناصر المثلث المتجهين.

### خطوات الحل

نختار مقياس  $(1)cm$  يمثل  $(10)N$ . نمثل كل من المتجهين  $F_1$  و  $F_2$  بشعاع طوله  $(2)cm$  ونرأسهما بحيث انفصل بينهما زاوية  $120^\circ$ . نكمل متجهين الأضلاع ونرسم المحصلة التي هي قطر متوازي الأضلاع (الخارج من نقطة التقاء القوتين) بمقياس بالمسطرة طول المحصلة والتي تساوي كما في الشكل  $(2)cm$ .

بإستخدام المقياس، نستنتج أن مقدار المحصلة يساوي  $(20)N$   $\neq (10)N \times (2)cm = F_{eq}$ ، أما عناصر المحصلة فهي:  $O$  نقطة تأبير اتجاه  $\theta = 60^\circ$  ويقاس بالنقطة، ومقدار يساوي  $(20)N$ .

## فقرة إثرائية

### القدرة في المتجه

#### خطوط الملاحظة

يرشد المراقبون الجويون الطيارين خلال هبوط الطائرات أو إقلاعها في المطارات الجوية. ويعتمد عملهم على استخدام المتجهات عند تحديد سرعة الطائرة واتجاهها، وأخذ سرعة الرياح والمسارات الجوية في الاعتبار، ذلك مع الاعتماد على تجربة الرادار وتبراج المراقبة المتابعة حتى تكل الطائرات المحلقة بالتقرب من المطارات.

أما في حال وجود أكثر من متجه، فيكوننا يجب المحصلة باستخدام ما يلي: نرسم المتجه الأول  $v_1$ ، ثم نرسم من رأسه المتجه الأول  $v_2$  باتجاهه  $v_2$  ونرسم  $v_2$  من رأسه  $v_1$ ، ومن رأسه  $v_3$  باتجاهه  $v_3$ ، وهكذا وناليتك.

أما المحصلة، فتكون برسم المتجه الذي يرأسه هي نقطة بداية المتجه الأول ونهايته نقطة نهاية المتجه الأخير، كما هو موضح في الشكل (8).

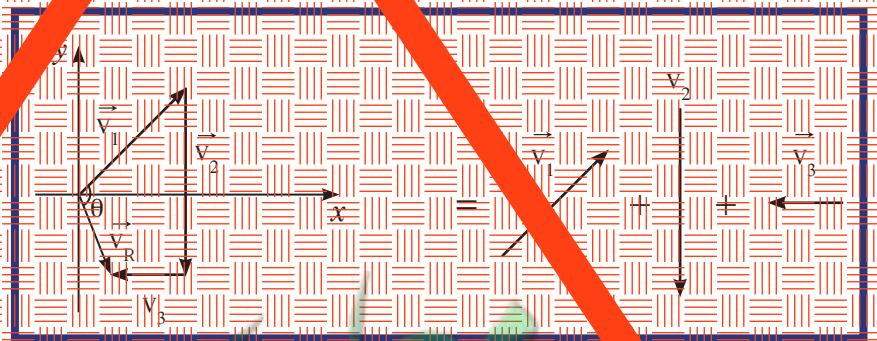

(الشكل 8)

رسم محصلة عدة متجهات

أي أن محصلة المتجهات التي تتتابع رأساً بذيول تكون المتجه الوحيد الذي يكون ذيله نقطة البداية ورأسه نقطة النهاية. أما اتجاه المحصلة، فيحدد بمقدار الزاوية بين متجه المحصلة والمتجه الأول.



## معلق

مثال (3)

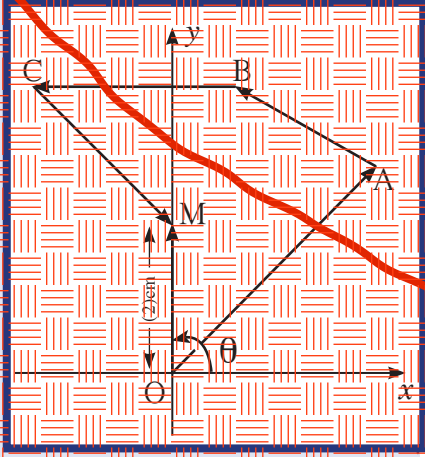

(شكل 9)

المسار على الرسم

قام أحد مسكني في الغابات برحلة استكشافية مطلقاً من النقطة O ومستخدمًا عداد قياس المسافات والبوصلة، قاصداً البحيرة M وفق المسار O, A, B, C, M. مقياس الرسم هو 1cm لكل 1500m. احسب مستخدماً مسطرة ومنقلة:

(أ) مقدار الإزاحة المحصلة من نقطة الإطلاق إلى البحيرة.

(ب) اتجاه المحصلة بالنسبة إلى محور الإسناد.

الحل:

(أ) نقوم بوصول النقطة O التي تمثل ديل المتجه الأول بالنقطة M التي

تمثل رأس المتجه الأخير.

نقيس المسافة OM باستخدام المسطرة ونضرب العدد بالمقياس المعطى على الرسم لتحصل على مقدار الإزاحة المحصلة:

$$OM = 2 \times 1500 = 3000(m)$$

(ب) أما الاتجاه فيحدد بالمنقلة ويساوي  $90^\circ$ .

مثال (4)

## معلق

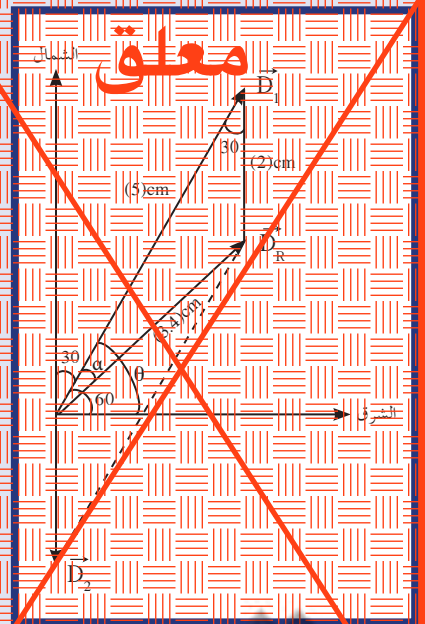

(شكل 10)

مسار قارب الصيد

تحرك قارب الصيد من المرفأ ليقطع مسافة 10km باتجاه  $30^\circ$  شرق الشمال ثم 4km إلى الجنوب (شكل 10).

(أ) احسب مستخدماً الرسم البياني ومقياس الرسم مناسب مقتطع الإزاحة المحصلة واتجاهها.

(ب) استخدم الطريقة الحسابية لجبر المتجهات لإيجاد مقدار الإزاحة المحصلة واتجاهها.

طريقة التفكير في الحل

1. حل: اذكر المعلوم وغير المعلوم.

المعلوم:  $D_1 = 10$ km باتجاه  $30^\circ$  شرق الشمال

$D_2 = 4$ km باتجاه الجنوب

غير المعلوم: مقدار الإزاحة المحصلة واتجاهها.

2. احسب غير المعلوم:

(أ) مستخدماً الرسم البياني.

اختر المقياس 1cm لكل 2km في  $D_1$  و  $D_2$  حيث أن  $D$  يمثل

شعاع طوله 5cm و  $D_2$  شعاع طوله 2cm.

## مثال (4) (تابع)

أرسم هذين المتجهين بحيث يلتقي ذيليهما في نقطة واحدة ويحصران بينهما زاوية  $\theta = 150^\circ$ ، ثم أكمل متوازي الأضلاع وقيس طول القطر، ويساوي  $(3.4)\text{cm}$ . اضرب الناتج بالعدد 2 للحصول على مقدار الإزاحة المحصلة التي تساوي  $(6.8)\text{km}$ ، واستخدم المنقلة لتحديد اتجاه محصلة الإزاحة واتساري  $43^\circ$  مع المحور الأفقي. ويمكنك أن تحصل على النتيجة نفسها مستخدماً طريقة تنابع الرأس والتبديل لكل من  $D_1$  و  $D_2$  كما يلي:

قم بواصل ذيل  $D_1$  برأس  $D_2$  للحصول على متجه محصلة الإزاحة  $\vec{R}$ . قس طول  $\vec{D}$  حيث  $R = (3.4)\text{cm}$  والذي يعادل  $(6.8)\text{km}$  بحسب مقياس الرسم المستخدم. أمّا اتجاه محصلة الإزاحة فيقال بواصلة المنقلة ويساوي  $43^\circ$  مع المحور الأفقي.

(ب) مستخدماً الطريقة الحسابية:

$$R^2 = D_1^2 + D_2^2 + 2D_1D_2 \cos 150$$

$$R^2 = 5^2 + 2^2 + 2 \times 5 \times 2 \cos 150 = 11.67$$

$$R = (3.4)\text{cm}$$

بالتالي إن مقدار الإزاحة  $(6.8)\text{km}$

ولحساب الاتجاه نستخدم المعادلة:

$$\frac{\sin \alpha}{D_2} = \frac{\sin 150}{R}$$

$$\frac{\sin \alpha}{2} = \frac{\sin 150}{3.4}$$

$$\sin \alpha = 0.29$$

$$\alpha = 16.85^\circ$$

وبهذا، فالمتجه  $\vec{D}_2$  يأخذ الاتجاه  $43.14^\circ = 60 - 16.85 = \alpha$  مع المحور الأفقي.

3. قيم: هل النتيجة مقبولة؟

لقد حصلنا على المقادير نفسها باستخدام الطريقتين وهذا يؤكد صحة الطريقتين.

## 4.2 ضرب المتجهات بكمية قياسية

لنأخذ المتجه  $\vec{D}$  الذي يمثل إزاحة محددة باتجاه  $60^\circ$  (شكل 11).

إنّ المتجه  $\vec{D}' = 2\vec{D}$  هو متجه مقداره ضعف مقدار المتجه  $\vec{R}$  وله الاتجاه نفسه.

أمّا المتجه  $\vec{D}'' = -2\vec{R}$  فمقداره يساوي ضعف مقدار  $R$  ولكن اتجاهه معاكس.

إنّ ضرب المتجه بكمية قياسية سالبة يعكس اتجاه المتجه بالإضافة إلى تغيير مقداره، في حين أنّ ضربه بكمية قياسية موجبة يغيّر مقداره فقط بدون أن يغيّر الاتجاه.

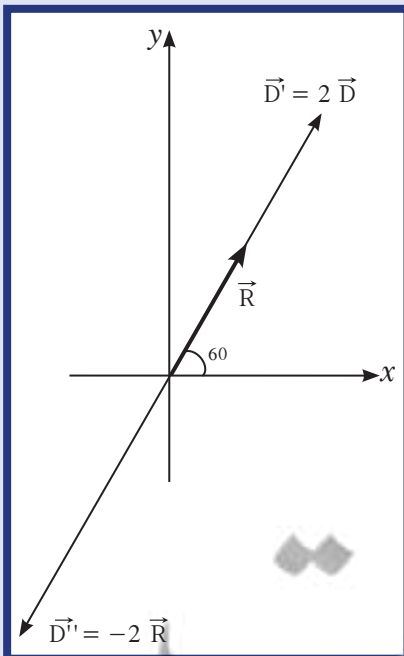

(شكل 11)

تمثيل ضرب المتجهات

### التقليد الناقد

ينطلق الماء في نافورة الماء ليرتفع (85)m، قبل أن يعود إلى نقطة الانطلاق.

ما هي إزاحة نقاط الماء خلال دورة واحدة؟

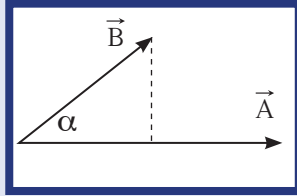

(شكل 12)

### 3. ضرب المتجهات

ضرب المتجه بكمية قياسية سالبة أو موجبة ليس فقط ما نحتاجه في الفيزياء، إذ نحتاج في تحليل بعض المسائل الفيزيائية إلى ضرب متجه بمتجه آخر، وهو ما يعرف بضرب المتجهات.

نعرف نوعين من ضرب المتجهات:

1. الضرب القياسي (العددي) ويسمى أيضاً الضرب النقطي.

2. الضرب الاتجاهي ويسمى أيضاً الضرب التقاطعي.

وستتعرف خصائص كل منهما في ما يلي:

#### 1.3 الضرب القياسي

لنأخذ المتجهين  $\vec{A}$  و  $\vec{B}$  والذين يحصران بينهما زاوية  $\alpha$  كما يظهر في الشكل (12).

نعرف الضرب القياسي للمتجهين  $A$  و  $B$  بالعلاقة الرياضية التالية :

$$\vec{A} \cdot \vec{B} = A \times B \cos \alpha$$

حيث أن  $\alpha$  هي الزاوية المحصورة بين المتجهين. أما  $A$  و  $B$  يمثلان مقدار كل متجه.

لاحظ أن حاصل الضرب القياسي للمتجهين هو كمية قياسية، وهذا يفسر سبب تسميته الضرب القياسي.

### مثال (5)

من المعلوم أن الشغل هو كمية فيزيائية تسببها قوة مؤثرة على جسم عند إزاحته مسافة على مساره، ويُعبّر عنها بالضرب القياسي لكل من متجه القوة  $\vec{F}$  ومتجه الإزاحة  $\vec{x}$ . استخدم الضرب القياسي لحساب الشغل الناتج عن قوة مقدارها (50)N تصنع زاوية  $60^\circ$  مع متجه الإزاحة، أدت عند تطبيقها إلى إزاحة الجسم مسافة (10)m.

طريقة التفكير في الحل

1. حلل: اذكر المعلوم وغير المعلوم.

المعلوم: متجه القوة  $F$  مقدارها (50)N ويصنع زاوية  $60^\circ$  مع الإزاحة.

مقدار الإزاحة:  $x = 10$ ، بالاتجاه الموجب للمحور الأفقي.

غير المعلوم: الشغل المتمثل بالضرب القياسي لكل من القوة والإزاحة.

2. احسب غير المعلوم:

مستخدماً العلاقة الرياضية:

$$W = \vec{F} \cdot \vec{x} = F x (\cos 60)$$

وبالتعويض عن المقادير المعلومه نجد أن:  $W = 50 \times 10 \times 0.5 = (250)J$

3. قيم: هل النتيجة مقبولة؟

النتيجة مقبولة لأن الضرب القياسي للمتجهين يساوي كمية قياسية.

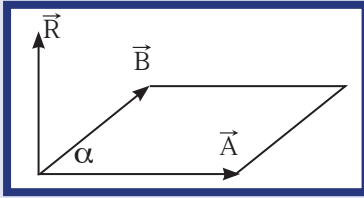

(شكل 14)

### مسألة

على ورقة رسم بياني، ارسم المتجه  $\vec{v}$  الذي يمثل السرعة حيث مقداره يساوي  $(10)\text{m/s}$  باتجاه  $60^\circ$  شرق الشمال.

(أ) مستخدماً الرسم نفسه، مثل بيانياً المتجه  $\vec{v}'$  حيث أن  $\vec{v}' = -1.5\vec{v}$ .  
 (ب) مستخدماً الرسم البياني نفسه مثل المتجه  $\vec{v}'' = -\vec{v}$ .

(ج) أوجد محصلة المتجهين

$\vec{v}_{\text{eq}} = \vec{v}' + \vec{v}''$  (مقدار واتجاه).

### 2.3 الضرب الاتجاهي

لنأخذ المتجهين  $\vec{v}_1$  و  $\vec{v}_2$  واللذين يحصران بينهما زاوية  $\alpha$  كما يظهر في الشكل (14).

إنّ حاصل الضرب الاتجاهي للمتجهين  $\vec{A}$  و  $\vec{B}$  يُمثّل بالعلاقة الرياضية التالية:

$$\vec{R} = \vec{A} \times \vec{B}$$

وعليه نستنتج أنّ حاصل الضرب الاتجاهي لمتجهين هو متجه مقداره يحدد بالعلاقة التالية:

$$\vec{R} = \vec{A} \times \vec{B} = A (B \sin \alpha)$$

علماً أنّ هذا المقدار يُمثّل مساحة متوازي الأضلاع الناشئ عن المتجهين، واتجاهه فهو رأسي على المستوى المكوّن من المتجهين، ويحدد بتطبيق قاعدة اليد اليمنى وذلك بتدوير أصابع اليد اليمنى من المتجه الأول إلى الثاني عبر الزاوية الأصغر بين المتجهين ليشير الإبهام إلى اتجاه المتجه  $\vec{v}$  كما في الشكل (14).

### مثال (6)

المتجهان  $\vec{F}_1$  مقداره  $5\text{N}$  و  $\vec{F}_2$  مقداره  $4\text{N}$  يحصران بينهما زاوية  $120^\circ$  كما في الشكل (15). احسب حاصل الضرب الاتجاهي  $\vec{F}_1 \times \vec{F}_2$ .

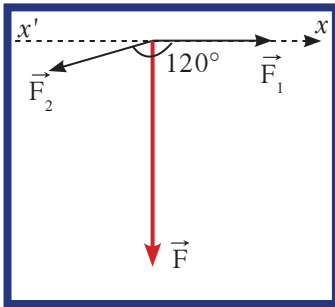

(شكل 15)

طريقة التفكير في الحلّ

1. حلّ: اذكر المعلوم وغير المعلوم.

المعلوم:

متجه القوة  $\vec{F}_1$  مقداره  $5\text{N}$  واتجاهه بالاتجاه الموجب على المحور  $x'x$

متجه القوة  $\vec{F}_2$  مقداره  $4\text{N}$  ويصنع زاوية  $120^\circ$  مع المحور  $x'x$

غير المعلوم: حاصل الضرب الاتجاهي للمتجهين.

2. احسب غير المعلوم:

مستخدماً العلاقة الرياضية التالية:

$$\vec{F} = \vec{F}_1 \times \vec{F}_2$$

نجد أنّ حاصل الضرب هو المتجه  $\vec{F}$  ويُحسب مقداره بالتعويض عن المقادير المعلوم في العلاقة:

$$F = F_1 \times F_2 \sin 120 = 5 \times 4 \sin 120 = (17.32)\text{N}$$

أمّا اتجاهه فيُحدّد باستخدام قاعدة اليد اليمنى من المتجه الأول إلى الثاني عبر الزاوية الصغرى ليشير الإبهام إلى أنّ اتجاه  $\vec{F}$  رأسي على المستوى المتكوّن من  $\vec{F}_1$  و  $\vec{F}_2$  نحو الداخل (باللون الاحمر).

3. قيم: هل النتيجة مقبولة؟

النتيجة مقبولة لأنّ الضرب الاتجاهي للمتجهين هو كمية متجهة.



## مراجعة الدرس 1-1

أولاً - عرّف الكميات العددية والكميات المتجهة .

ثانياً - تسير سيارة شمالاً بسرعة عددية تساوي  $(80)\text{km/h}$  بينما تسير سيارة أخرى جنوباً بسرعة  $(80)\text{km/h}$ . هل سرعتاهما المتجهتان متساويتان؟ اشرح .

ثالثاً - تحركت طائرة بسرعة  $(600)\text{km/h}$  بزاوية  $45^\circ$  شمال الشرق .  
مثلاً هذه السرعة بآنفاً مستخدماً المقاييس .

رابعاً - قوتان  $\vec{F}_1$  و  $\vec{F}_2$  تؤثران على جسم فإذا علمت أن مقدار  $F_1 = (3)\text{N}$  و  $F_2 = (5)\text{N}$ .

(أ) ما هو أكبر مقدار لمحصلة هاتين القوتين اعتماداً على اتجاهيهما؟  
(ب) ما هو أصغر مقدار لمحصلة هاتين القوتين اعتماداً على اتجاهيهما؟

خامساً -  $v$  سرعة متجهة مقدارها  $(5)\text{m/s}$  باتجاه يصنع زاوية  $25^\circ$  بقاءً من محور السينات .

(أ) مثل بآنفاً  $v$  مستخدماً المقياس  $(1)\text{cm}$  لكل  $(2)\text{m/s}$ .

(ب) مستخدماً الرسم البياني نفسه، عبر عن متجه السرعة

$3v$  .

(ج) تأصلاً عن المتجه  $v$ .

سادساً -  $\vec{F}_1$  و  $\vec{F}_2$  قوتان متعامدتان . احسب حاصل ضربيهما ضرباً قياسيًّا .

سابعاً - في الشكل (16) القوتان  $\vec{F}$  و  $\vec{F}'$  موجودتان في مستوى واحد تحصران بينهما زاوية  $30^\circ$ .

علمًا أن  $F = (10)\text{N}$  و  $F' = (15)\text{N}$ ، احسب مستخدماً الطريقة الحسابية لجبر المتجهات:

$$\vec{F}'' = \vec{F} + \vec{F}' \quad (\text{أ})$$

$$\vec{F} \cdot \vec{F}' \quad (\text{ب})$$

$$\vec{F} \times \vec{F}' \quad (\text{ج})$$

ثامناً - احسب حاصل ضرب المتجهين  $\vec{F}_2 \times \vec{F}_1$  إذا كانت القوتان متوازيتين .

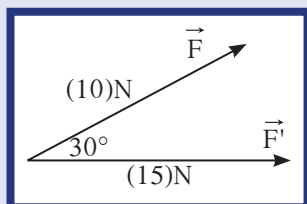

(شكل 16)

الأهداف العامة

- ✓ يحلل متجهًا إلى مركبتيه المتعامدتين.
- ✓ يجد محصلة عدّة متجهات مستخدمًا الطريقة التحليلية.

تعلمنا في الدرس السابق عملية تركيب المتجهات واستخدامنا حساب المثلثات ومتوازي الأضلاع في حساب مقدار المحصلة واتجاهها. في هذا الدرس، سنقوم بعملية معاكسة لعملية تركيب المتجهات وتسمى عملية تحليل المتجهات، حيث سيستعاض عن متجه بمتجهين متعامدين لهما التأثير نفسه. وسنستخدم طريقة التحليل المتعامد للمتجهين لإيجاد محصلة أي عدد من المتجهات. سنستكشف خلال الدرس أيضًا أنّ استخدام طريقة تحليل المتجهات في جمع عدّة متجهات هي أسهل من طريقة جمع المتجهات باستخدام متوازي الأضلاع أو حساب المثلثات.

Vector Analysis

1. تحليل المتجهات

تحليل المتجه هو استبدال متجه ما بمتجهين متعامدين يُسميان مركبتي المتجه، بحيث يمثل المتجه المراد تحليله محصلة هذين المتجهين ويكون متّحدًا معهما في نقطة البداية. لنأخذ المتجه  $\vec{A}$  الموجود في مستوى المحورين المتعامدين  $x$  و  $y$  كما يوضح الشكل (17)، حيث تمثل  $\theta$  اتجاه المتجه  $\vec{A}$  بالنسبة إلى محور الإسناد  $x$ .

ينتج عن إسقاط  $\vec{A}$  على المحور  $x$  المتجه  $\vec{A}_x$  وينتج عن إسقاط  $\vec{A}$  على المحور  $y$  المتجه  $\vec{A}_y$  كما هو موضح في الشكل (17). المتجهان  $\vec{A}_x$  و  $\vec{A}_y$  هما مركبتي المتجه  $\vec{A}$  حيث إنّ المتجه  $\vec{A}$  يساوي مجموع هاتين المركبتين أي:  $\vec{A} = \vec{A}_x + \vec{A}_y$ . كما أن المتجهات الثلاثة تشكل مثلثًا قائمًا، وباستخدام نظرية فيثاغورث نستطيع أن نجد العلاقات التالية بين المتجه المراد تحليله ومركبته:

$$A = \sqrt{A_x^2 + A_y^2}$$

$$\cos \theta = \frac{A_x}{A} \Rightarrow A_x = A \cos \theta$$

$$\sin \theta = \frac{A_y}{A} \Rightarrow A_y = A \sin \theta$$

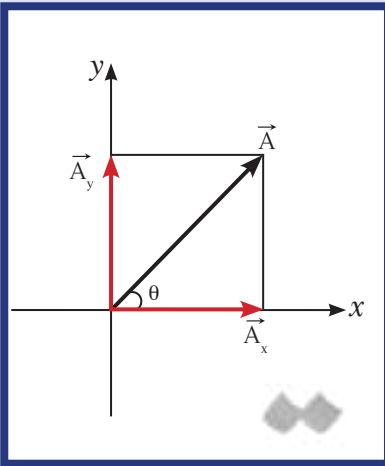

(شكل 17)  
تمثيل مركبتي المتجه  $\vec{A}$

## مثال (1)

أوجد مركبتي السرعة المتجهة  $v$  لطائرة مروحية تطير بسرعة  $(120)\text{km/h}$  بزاوية  $35^\circ$  مع سطح الأرض (شكل 18).

طريقة التفكير في الحل

1. حلل: اذكر المعلوم وغير المعلوم.

المعلوم:  $v = (120)\text{km/h}$  و  $\theta = 35^\circ$

غير المعلوم: المركبتان  $\vec{v}_x$  و  $\vec{v}_y = ?$

2. احسب غير المعلوم:

ارسم على المحورين المتعامدين  $x$  و  $y$  المتجه  $\vec{v}$  وحدد على الرسم المركبتين  $\vec{v}_x$  و  $\vec{v}_y$ .

مستخدماً المعادلتين الرياضيتين:

$$\sin \theta = \frac{v_y}{v} \quad \cos \theta = \frac{v_x}{v}$$

نحسب:

$$v_x = v \cos \theta = 120 \cos 35 = (98.29)\text{km/h}$$

$$v_y = v \sin \theta = 120 \sin 35 = (68.82)\text{km/h}$$

3. قيم: هل النتيجة مقبولة؟

بما أن مركبتي السرعة تشكّلان مثلثاً قائم الزاوية، فيجب أن تكون نظرية فيثاغورث محققة، وبتطبيقها يجب أن نحصل على مقدار متجه السرعة المعطى في المسألة.

$$v^2 = v_x^2 + v_y^2$$

$$v^2 = (98.29)^2 + (68.82)^2 = 14397.11$$

$v = (119.98)\text{km/h}$  وهو يساوي مقدار السرعة المعطاة للطائرة، أما الفرق البسيط فيعود إلى التقريب.

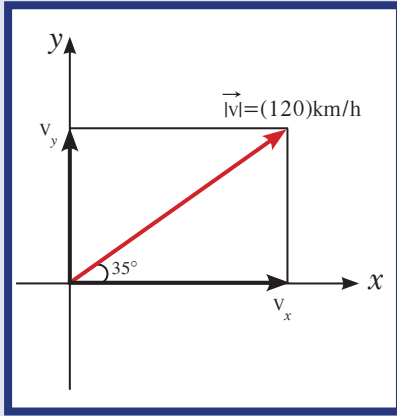

(شكل 18)

مركبتا سرعة الطائرة

## مسائله مع إجابات

1. أوجد مركبتي القوة  $F = (50)\text{N}$  التي تميل بزاوية  $120^\circ$  عن المحور  $x$ . الإجابة:  $(25)\text{N}$  باتجاه محور  $x$  السالب،  $(43.3)\text{N}$  باتجاه محور  $y$  الموجب.
2. إذا كانت مركبتا العجلة  $a_x = (3)\text{m/s}^2$  و  $a_y = (-4)\text{m/s}^2$ . أوجد مقدار عجلة الجسم واتجاهها.
- الإجابة:  $(5)\text{m/s}^2$  و  $53^\circ$ .

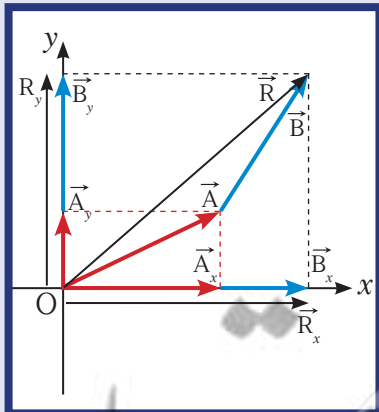

(شكل 19)

المتجه  $\vec{R}$  يمثل محصلة المتجهين  $\vec{A}$  و  $\vec{B}$ .

## 1.1 إيجاد المحصلة بتحليل المتجهات

قد نتساءل لماذا نحلل المتجهات إلى مركباتها؟ الإجابة هي أن تحليل المتجهات يسهل عملية جمع المتجهات.

لنأخذ المتجهين  $\vec{A}$  و  $\vec{B}$  ومحصلتها  $\vec{R}$  الموضحة في الشكل حيث أن  $\vec{R} = \vec{B} + \vec{A}$ .

لنقم بتحليل المتجه  $\vec{A}$  والمتجه  $\vec{B}$  إلى مركبتيهما.

لاحظ في الشكل (19) أن مجموع المركبتين  $\vec{A}_x$  و  $\vec{B}_x$  على المحور  $x$  يساوي المركبة  $\vec{R}_x$  وأن مجموع المركبتين  $\vec{A}_y$  و  $\vec{B}_y$  على المحور  $y$  يساوي المركبة  $\vec{R}_y$ .

أي أن  $\vec{R}_x = \vec{A}_x + \vec{B}_x$  و  $\vec{R}_y = \vec{A}_y + \vec{B}_y$ .

## فقرة إثرائية

### ارتباط الفيزياء بالرياضة

#### ركوب الأمواج



يوضح الترحلق الهادئ المركبتين ومحصلة المتجه.

1. عند الترحلق على الموجة وباتجاهها، تساوي سرعة المترحلق سرعة الموجة ( $V_{\perp}$ )، وقد أعطيت الرمز ( $V_{\perp}$ ) لأننا نتحرك عمودياً على صدر الموجة.

2. للتحرك أسرع، يتم الترحلق بزاوية مع صدر الموجة.

فالآن لدينا مركبة سرعة ( $V_{\parallel}$ ) موازية لصدر الموجة والمركبة العمودية للسرعة ( $V_{\perp}$ ) ونستطيع أن نغير ( $V_{\parallel}$ ) ولكن تبقى ( $V_{\perp}$ ) ثابتة ما دمنا نركب

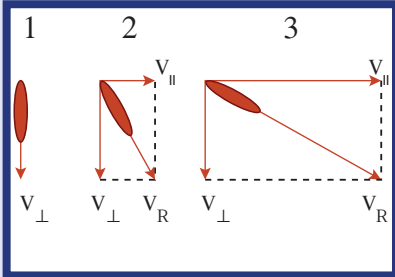

ولجمع مركبتي السرعة، نجد أنه عند الانزلاق على الموجة بزاوية مع صدر الموجة، فإن السرعة المحصلة ( $V_R$ ) تزيد على المركبة العمودية للسرعة ( $V_{\perp}$ ).

3. إن زيادة الزاوية مع صدر الموجة، تزيد السرعة المحصلة أيضاً.

وعليه نستنتج أن محصلة عدد من المتجهات على المحور  $x$  تساوي المجموع الجبري لجميع المركبات السينية على المحور  $x$ ، وأن محصلة عدد من المتجهات على المحور  $y$  تساوي المجموع الجبري لجميع المركبات الصادية على المحور  $y$ . وهذا يسهل احتساب المحصلة باستخدام:

$$R = \sqrt{R_x^2 + R_y^2}$$

كما أن اتجاه متجه المحصلة بالنسبة إلى المحور  $x$  يُحسب باستخدام:

$$\tan \theta = \frac{R_y}{R_x}$$

## مثال (2)

تؤثر على الحلقة الموضحة في الشكل أدناه قوتان  $\vec{F}_1$  و  $\vec{F}_2$ .  
(أ) أحسب مقدار محصلة القوى المؤثرة على الحلقة مستخدماً تحليل المتجهات.  
(ب) أحسب اتجاه المحصلة.

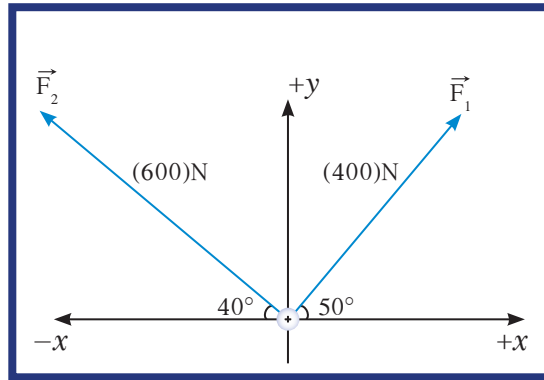

### طريقة التفكير في الحل

1. حلل: اذكر المعلوم وغير المعلوم.  
المعلوم: مقدار  $F_1 = (400)N$  و  $\theta_1 = 50^\circ$  مع محور الإسناد الموجب  
مقدار  $F_2 = (600)N$  و  $\theta_2 = 40^\circ$  مع محور الإسناد السالب  
غير المعلوم: (أ) مقدار المحصلة  
(ب) اتجاه المحصلة

2. احسب غير المعلوم:

باستخدام المعادلتين الرياضيتين التاليتين:

$$F_x = F \cos \theta$$

$$F_y = F \sin \theta$$

نجد مركبات كل من  $\vec{F}_1$  و  $\vec{F}_2$ .

## مسألة مع إجابة

جسم نقطي تؤثر عليه ثلاثة قوى ،  
 $F_2 = (2)N$  غرباً و  $F_1 = (6)N$   
 جنوباً و  $F_3 = (3)N$  باتجاه  $60^\circ$   
 شرق الجنوب .  
 أحسب محصلة القوى المؤثرة على  
 الجسم واتجاهها .  
 الإجابة:  $(4.8)N$  و  $225.8^\circ$

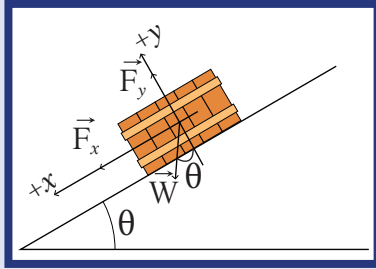

(شكل 20)

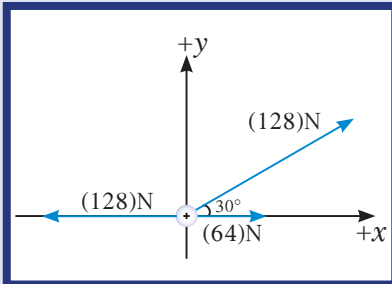

(شكل 21)

## مثال (2) (تابع)

$F_y$	$F_x$	$F$
$400 \sin 50 = (306.41)N$	$400 \cos 50 = (257.11)N$	$F_1$
$600 \sin 40 = (385.67)N$	$-600 \cos 40 = (-459.62)N$	$F_2$
$(692)N$	$(-202.51)N$	$F_R$

$$F_R = \sqrt{F_x^2 + F_y^2} = \sqrt{202.51^2 + 692^2} = (721.02)N$$

$$\tan \theta = \frac{F_y}{F_x} = \frac{692}{202.51} = 3.42$$

$\theta = 73.7^\circ$  مع محور  $x$  السالب أي  $106^\circ$  مع محور  $x$  الموجب .

3. قيم: هل النتيجة مقبولة؟

إن استخدام الرسم البياني لتحديد مقدار المحصلة والاتجاه يؤكد صحة النتيجة التي توصلنا إليها .

## مراجعة الدرس 1-2

أولاً - هل المتجه بزاوية  $45^\circ$  مع المحور الأفقي أكبر أم أصغر من مركبته الرأسية والأفقية؟ وما هي نسبة الواحد إلى الآخر؟

ثانياً - ما مقدار الزاوية مع المحور الأفقي والتي تجعل:

(أ) المركبة الأفقية مساوية لمقدار المتجه الأصلي؟

(ب) المركبة الرأسية مساوية لمقدار المتجه الأصلي؟

(ج) المركبة الأفقية مساوية لمقدار المتجه الأصلي واتجاهها معاكس؟

ثالثاً - يستقر جسم كتلته  $(50)kg$  على سطح مائل بزاوية  $30^\circ$  مع

الخط الأفقي . علماً أن عجلة الجاذبية  $(10)m/s^2 = g$  ، أحسب

مقدار مركبتي الوزن بالنسبة إلى المحورين  $x$  و  $y$  الموضحين في

الشكل (20) .

رابعاً - استخدم تحليل المتجهات لحساب محصلة القوى المؤثرة على

الحلقة في الشكل (21) .

الأهداف العامة

- ✓ يصف التغيّرات للمركبتين الأفقية والرأسيّة لسرعة قذيفة، بإهمال مقاومة الهواء.
- ✓ يفسّر لماذا تتحرّك القذيفة مسافات متساوية أفقيّاً أثناء فترات زمنية متساوية، بإهمال مقاومة الهواء.
- ✓ يطبّق معادلات حركة القذيفة.
- ✓ يحسب المدى الأفقي.
- ✓ يحسب أقصى ارتفاع.
- ✓ يدرس تأثير مقاومة الهواء على ارتفاع الجسم المقذوف ومداه الأفقي.

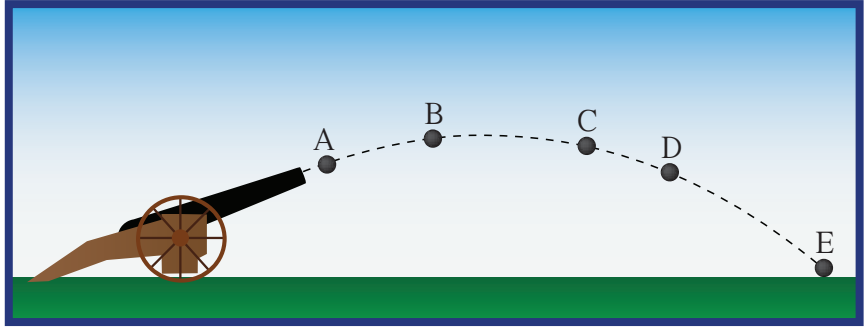

(شكل 22)

القذيفة أُطلقت من المدفع مثال على حركة في مستوى.

بعد دراستنا للمتجهات وجمعها وتحليلها في الدروس السابقة، أصبحنا قادرين على استخدامها لدراسة الحركة في مستوى، حيث يتحرّك الجسم في بعدين مركبين هما  $x$  و  $y$ . ومن الأمثلة التي سنتناولها عن حركة الجسم في بعدين حركة القذيفة وهي موضوع الدرس الحالي، والحركة الدائرية التي سنتناولها في الفصل القادم.

وكما ذكرنا في مقدّمة الفصل، نلاحظ حركة القذيفة في حركة أيّ جسم (المقذوف) قُذف بزواوية في مجال الجاذبية، مثل قذيفة أُطلقت من المدفع (شكل 22)، أو حجر قُذف في الهواء أو سفينة فضائية تدور حول الأرض وغيرها.

وسنتناول في هذا الدرس حركة القذيفة بمركبتها الأفقية والرأسيّة، وسنحدّد مسارها ومداهما الأفقي وأقصى ارتفاع قد تبلغه.

## 1. مسار حركة القذيفة

### The Projectile Motion Trajectory

الأجسام التي تُقذف أو تُطلق في الهواء وتعرض لقوة جاذبية الأرض تُسمى المقذوفات .

وتتبع المقذوفات مسارًا منحنياً بالقرب من سطح الأرض . وإن بدا للوهلة الأولى أنّ دراستها صعبة ، إلا أنّ النظر إليها بمركبتها الأفقية والرأسية كلّ على حدة يسهّل دراستها .

في غياب الاحتكاك مع الهواء يكون مسار القذيفة على شكل منحنى قطع مكافئ . لكن في حال وجود مقاومة للهواء على القذيفة ، تبطأ سرعتها نتيجة الاحتكاك مع الهواء ، ويتغيّر شكل المسار كما في الشكل (23) .

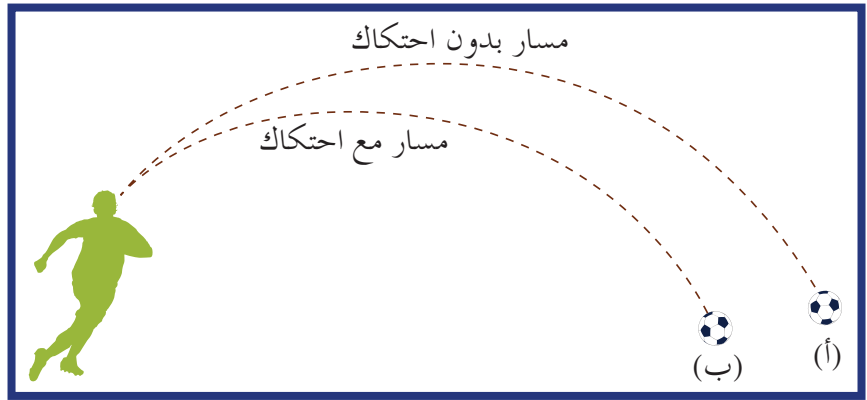

(شكل 23)

يختلف شكل المسار بوجود الاحتكاك: (أ) بدون احتكاك ، (ب) مع احتكاك

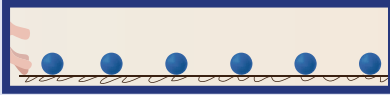

(شكل 24)

عند درجة كرة على سطح أفقي عديم الاحتكاك تبقى سرعتها ثابتة لعدم وجود مركبة لقوة الجاذبية تؤثر عليها أفقيًا .

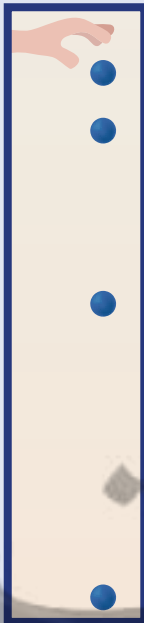

(شكل 25)

عند إسقاط الكرة ، إنها تتسارع لأسفل قاطعة مسافة رأسية أكبر كلّ ثانية .

## 2. مركبتا حركة القذيفة

### The Components of the Projectile Motion

المركبة الأفقية لحركة القذيفة تماثل الحركة الأفقية لكرة تتدحرج على سطح منبسط . وعند إهمال الاحتكاك ، تكون سرعة تدحرج الكرة منتظمة وتقطع مسافات متساوية في أزمنة متساوية كما يوضح (شكل 24) . فعدم وجود قوة أفقية تؤثر على الكرة يعني عدم وجود عجلة أفقية ، وهذا هو الحال في حركة القذيفة حيث لا وجود لقوة أفقية ، ما يبقى سرعتها الأفقية ثابتة وحركتها على المحور الأفقي بسرعة منتظمة .

أمّا المركبة الرأسية للقذيفة فتشبه تمامًا السقوط الحرّ للأجسام ، حيث تعمل قوة الجاذبية في الاتجاه الرأسي ، ما يؤدي إلى حركة معجلة تؤدي إلى زيادة المسافة المقطوعة كلّ فترة زمنية تالية (شكل 25) .

من المهمّ معرفة أنّ الحركة الأفقية للقذيفة والحركة الرأسية غير مترابطتين (أيتين)، غير أنّ تأثيرهما معًا ينتج المسار المنحني الذي تتبعه المقذوفات .

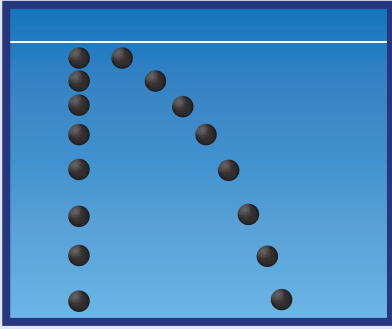

(شكل 26)

صورة لكرتين انطلقتا معاً من آلة تسمح لإحدى الكرتين بالسقوط الحر بينما تقذف الأخرى أفقياً.

## فقرة إثرائية

### الفيزياء في الملتدبة

#### المقذوفات والسقوط الحر



ضع عملة معدنية على حافة منضدة ملساء بحيث تكاد تقع عنها. ضع قطعة ثانية على حافة المنضدة وعلى مسافة ما من القطعة الأولى. دحرج العملة الثانية عبر المنضدة (بدفعها بإصبعك مثلاً) شرط أن تصطدم بالعملة الأولى، وتقع العملتان على الأرض. راقب أيّ العملتين تصطدم بالأرض أولاً (بفرض حدوث ذلك لأحدهما). هل تعتمد إجابتك على سرعة دحرجة العملة الثانية على المنضدة؟

الصورة الستريوسكوبية المتعاقبة في الشكل (26) تظهر كرتين قُذفت إحداهما أفقياً في حين أسقطت الأخرى رأسياً في الوقت نفسه، مع إهمال مقاومة الهواء. يظهر الشكل أنّ حركة القذيفة هي سقوط حرّ مع سرعة ابتدائية متّجهة على المحور الأفقي. فإذا اخترنا حركة الكرتين بإهمال الاحتكاك مع الهواء، سنجد أنّهما وصلتا إلى الأرض باللمحة نفسها. فلنأخذ الكرة التي تسقط في خطّ مستقيم بدون أيّ حركة أفقية، فحركتها تمثل السقوط الحرّ. فالكرة تسقط تحت تأثير وزنها، ويمكن تحليل حركتها باستخدام معادلات الحركة المنتظمة العجلة باتجاه واحد حيث  $a = g$  والتي درسناها في السنوات السابقة.

$$\Delta y = \frac{1}{2} gt^2$$

$$v = gt$$

$$v^2 = 2g\Delta y$$

أما إذا لاحظنا مركبات حركة الكرة الثانية التي أُطلقت بسرعة أفقية فسنعلم: أنّها تتحرّك مسافة أفقية واحدة خلال الفترة بين ومضتين متتاليتين، وأنّ سرعتها الأفقية ثابتة (إهمال الاحتكاك)، وأنّ حركتها على المحور الأفقي تعطى بالمعادلة  $\Delta x = v\Delta t$ .

أما حركتها على المحور الرأسي فهي تماماً مثل حركة الكرة التي تسقط سقوطاً حرّاً. فهي تقطع خلال أيّ لحظة المسافة الرأسية نفسها التي قطعتها الكرة التي تسقط سقوطاً حرّاً. لهذا السبب نجد أنّ الكرتين تصلان إلى الأرض في اللحظة نفسها، ونؤكد عدم وجود علاقة بين مسافة السقوط والمركبة الأفقية للحركة.

وخلاصة ما سبق هي: إنّ حركة القذيفة هي حركة مركبة من حركة منتظمة السرعة على المحور الأفقي وحركة منتظمة العجلة على المحور الرأسي.

## مثال (1)

رُمي جسم من ارتفاع (20)m عن سطح الأرض وبسرعة أفقية مقدارها  $v$ . احسب مقدار  $v$  علماً أنّ إزاحة الكرة الأفقية تساوي (25)m.

أهمل مقاومة الهواء.

طريقة التفكير في الحلّ

1. حلّ: اذكر المعلوم وغير المعلوم.

المعلوم:  $\Delta y = (20)m$

$\Delta x = (25)m$

غير المعلوم:  $v = ?$

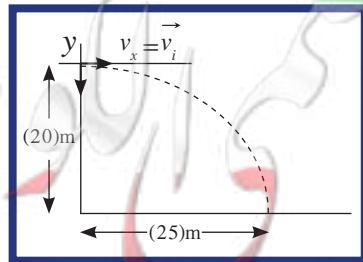



## مثال (1) (تابع)

2. احسب غير المعلوم:

في غياب مقاومة الهواء تكون السرعة الأفقية منتظمة:

$$\Delta x = v_x \Delta t = vt$$

$$\text{حيث } v_y = (0)\text{m/s}$$

والحركة على المحور الرأسي منتظمة العجلة  $a = g = (10)\text{m/s}^2$ .  
باستخدام المعادلة:

$$\Delta y = \frac{1}{2} gt^2 \Rightarrow 20 = 5t^2 \Rightarrow t = (2)\text{s}$$

وبالتعويض عن  $t$  في  $\Delta x = vt$  نحصل على:

$$v = \frac{25}{2} = (12.5)\text{m/s}$$

3. قيم: هل النتيجة مقبولة؟

النتيجة مقبولة ويمكن اختبارها عملياً والتحقق من مقدار زمن الوصول إذا كان يحقق النتيجة في المسألة.

## 3. حركة قذيفة أطلقت بزاوية

### Motion of a Projectile Launched with an Angle

لنأخذ الجسم  $m$  الذي قُذِفَ من النقطة  $O$  بزاوية قذف  $\theta$  بسرعة ابتدائية مقدارها  $v_0$  مع المحور الأفقي، كما في الشكل (27).  
إن تحليل متجه السرعة الابتدائية الموضح في الشكل (28) يعطي:

$$v_{0x} = v_0 \cos \theta$$

$$v_{0y} = v_0 \sin \theta$$

أما بالنسبة إلى كتلة المقذوف  $m$ ، فإن القوة الوحيدة المؤثرة عليها بغياب الاحتكاك هي قوة الجاذبية (الوزن)  $\vec{W}$  واتجاهها نحو مركز الأرض.  
بتطبيق القانون الثاني لنيوتن:

$$\sum \vec{F} = m\vec{a}$$

$$m\vec{g} = m\vec{a} \Rightarrow \vec{a} = \vec{g}$$

وبما أن العجلة  $\vec{a}$  هي كمية متجهة لها مركبتان  $\vec{a}_x$  و  $\vec{a}_y$  وأن متجه العجلة هو باتجاه عجلة الجاذبية، يمكننا أن نستنتج أن:

$$a_y = -g \text{ و } a_x = 0$$

وأن الحركة على المحور الأفقي هي منتظمة السرعة وتمثل بالمعادلة:

$$\Delta x = v_{0x} t = v_0 \cos \theta t$$

$$v_x = v_{0x} = v_0 \cos \theta$$

وأن الحركة على المحور الرأسي هي منتظمة العجلة وتمثل بالمعادلة:

$$\Delta y = -\frac{1}{2} gt^2 + v_{0y} t = -\frac{1}{2} gt^2 + v_0 \sin \theta t$$

$$v_y = -gt + v_{0y} = -gt + v_0 \sin \theta$$

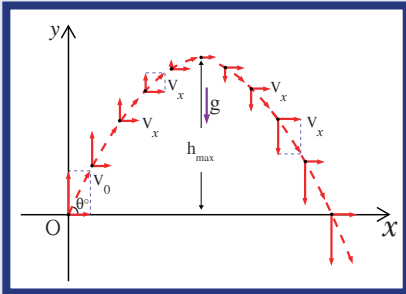

(شكل 27)

جسم قذف بزاوية  $\theta$

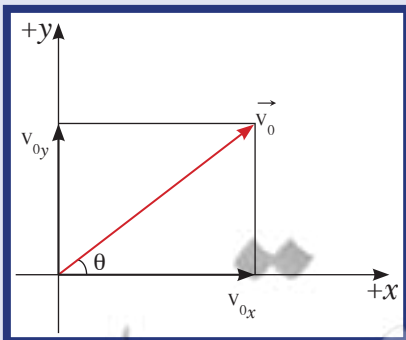

(شكل 28)

مركبتا السرعة المتجهة الابتدائية

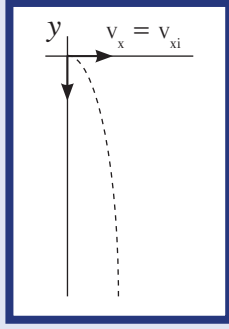

(شكل 29)

نصف قطع مكافئ

### فقرة إثرائية

ارتباط الفيزياء بالرياضة

زمن التحليق



زمن التحليق هو الوقت الذي يقضيه شخص خلال قفزه وأثناء حمل الهواء له، وهو لا يعتمد على السرعة الأفقية. وسنوضح الآن لماذا يحدث ذلك. من المعروف أن المركبتين الأفقية والرأسية للحركة لا تعتمدان الواحدة على الأخرى. ففي لحظة ابتعاد القدمين عن الأرض، وبإهمال مقاومة الهواء، تكون القوة الوحيدة المؤثرة على القافز هي الجاذبية. ويعتمد زمن التحليق على المركبة الرأسية لسرعة الصعود فقط التي تجعله يصعد لأعلى. والنتيجة أن قوة القفزة يمكن أن تزداد بعض الشيء بتأثير الجري. لذلك، فزمن التحليق للقفزة أثناء الجري أكبر من زمن القفزة في المكان. وعلى كل حال، في اللحظة التي تترك فيها القدمان الأرض، نجد أن المركبة الرأسية للسرعة التي ترفع لأعلى هي التي تحدد زمن التحليق. والقواعد المستخدمة في حركة القذيفة تطبق على الشخص أثناء القفز.

لاحظ أن المركبة الأفقية للسرعة على مسار القطع المكافئ (شكل 27) لها القيمة نفسها، بينما المركبة الرأسية للسرعة هي التي تتغير وتؤدي إلى تغيير محصلة السرعة التي يمثلها قطر المستطيل.

## Trajectory Equation

### 1.3 معادلة المسار

معادلة المسار Trajectory Equation هي علاقة بين مركبة الحركة الأفقية ومركبة

الحركة الرأسية خالية من متغير الزمن  $t$  ويمكن استنتاجها كما يلي:

$$\Delta x = v_{0x} t = v_0 \cos \theta t$$

$$t = \frac{\Delta x}{v_0 \cos \theta}$$

وبالتعويض مقدار  $t$  في المعادلة وباعتبار أن نقطة الإطلاق هي  $(0,0)$

$$\Delta y = \frac{1}{2} g t^2$$

$$y = \tan \theta x - \frac{g}{2v_0^2 \cos^2 \theta} x^2$$

نحصل على

والتي تمثل المسار المنحني ويُسمى القطع المكافئ Parabola الذي لاحظناه في التجربة السابقة.

يتغير مسار القذيفة بتغيير زاوية الإطلاق بالنسبة إلى المحور الأفقي. فإذا كانت هذه الزاوية تساوي  $90^\circ$ ، يصبح مسار القذيفة خطاً رأسياً. أما إذا كانت زاوية الإطلاق تساوي صفراً، فيكون شكل المسار نصف قطع مكافئ (شكل 29).

## Maximum Height

### 2.3 أقصى ارتفاع

إن مركبة سرعة القذيفة الرأسية  $v_y$  عند أعلى نقطة تساوي صفراً،

$$0 = -gt + v_0 \sin \theta$$

أي أن:  $t = \frac{v_0 \sin \theta}{g}$ ، إن الزمن للوصول إلى أعلى نقطة  $t$ ، وبالتعويض في

$$h_{\max} = \frac{v_0^2 \sin^2 \theta}{2g}$$

$y$  نحصل على أقصى ارتفاع:

## Range

### 3.3 المدى

المدى Range هو المسافة الأفقية التي تقطعها القذيفة بين نقطة الإطلاق ونقطة الوصول على الخط الأفقي المار بنقطة الإطلاق.

عندما تصل القذيفة إلى أقصى ارتفاع، تكون قد قطعت نصف المدى. أما الزمن الكلي لقطع المدى كاملاً على اعتبار أن القذيفة انطلقت من المستوى الأفقي ووصلت إلى المستوى نفسه، فيساوي ضعف الزمن للوصول إلى أقصى ارتفاع، أي أن:  $t' = \frac{2v_0 \sin \theta}{g}$ .

وبالتعويض في معادلة الحركة على المحور الأفقي نحصل على المدى الأفقي:

$$R = \frac{v_0^2 \sin 2\theta}{g}$$

### مسألة مع إجابة

قُذِفَ جسم من سطح الأرض بسرعة ابتدائية  $(25)\text{m/s}$  وبزاوية  $53^\circ$  مع المحور الأفقي ليعود إلى الأرض. افترض أن عجلة الجاذبية  $g = (10)\text{m/s}^2$ . احسب:

(أ) أقصى ارتفاع

(ب) المدى

(ج) موقع الجسم بعد ثانية

(د) سرعته بعد ثانية.

الإجابات: (أ)  $(19.93)\text{m}$

(ب)  $(60)\text{m}$

(ج)  $x = 15.04$  ،  $y = 14.96$

(د)  $v = (18.042)\text{m/s}$  ،  $\theta = 33.5^\circ$

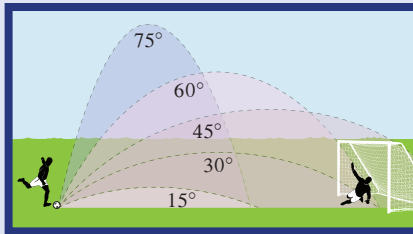

(شكل 31)

مسارات مقذوفات تم إطلاقها بالسرعة نفسها، لكن بزوايا مختلفة. حُدِّدَت المسارات بإهمال مقاومة الهواء.

### مسألة

أحسب زاوية الإطلاق  $\theta$  بالنسبة إلى المحور الأفقي ليصل الجسم المقذوف إلى أبعد مدى.

### 4. العلاقة بين زاوية الإطلاق والمدى الأفقي وأقصى ارتفاع

#### Relation Between Angle, Range and Maximum Height

عند إطلاق قذيفتين بسرعة ابتدائية متساوية لكن بزوايتي إطلاق مختلفتين، يحدث ما يوضحه الشكل (30).

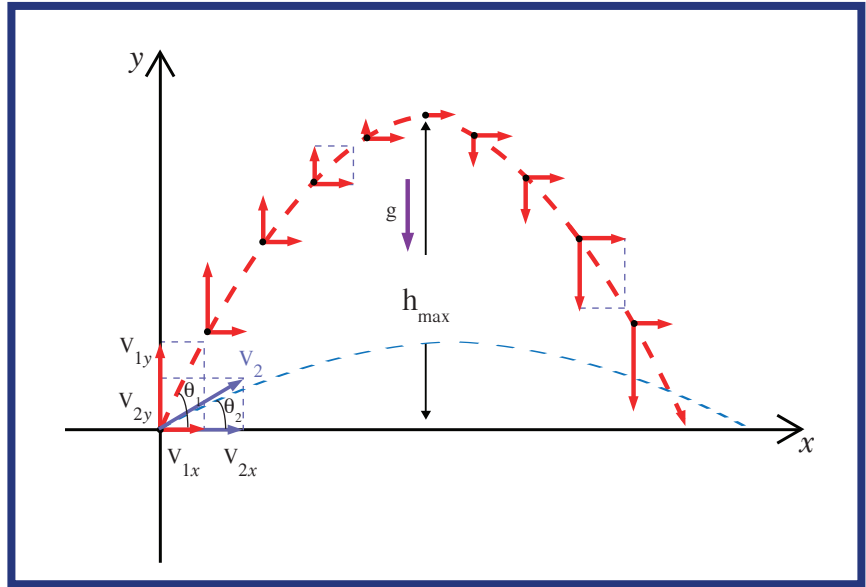

(شكل 30)

القذيفة التي أُطلقت بزاوية إطلاق أكبر  $(\theta_1)$  لها مركبة سرعة رأسية أكبر من تلك التي أُطلقت بزاوية أقل  $(\theta_2)$ ، وهذا يؤدي إلى ارتفاع أكبر.

أما مركبة السرعة الأفقية للقذيفة التي أُطلقت بزاوية إطلاق أكبر  $(\theta_1)$ ، فتكون أصغر من تلك التي أُطلقت بزاوية أقل  $(\theta_2)$ ،

أصغر أي كلما كانت المركبة الأفقية أقل كان المدى أقل،

فيوضح وصول قذيفتين مختلفتين للمدى نفسه عند إطلاقهما بزوايتين مجموعهما  $90^\circ$  في ظل غياب مقاومة الهواء. على سبيل المثال، إذا قُذِفَ

جسم بزاوية  $60^\circ$ ، سوف يصل إلى المدى نفسه الذي يصل إليه إذا تمَّ

إطلاقه بالسرعة نفسها لكن بزاوية  $30^\circ$  (شكل 32)، لكن سيستمر مساره في الهواء لفترة أقصر عندما تكون الزاوية أصغر.

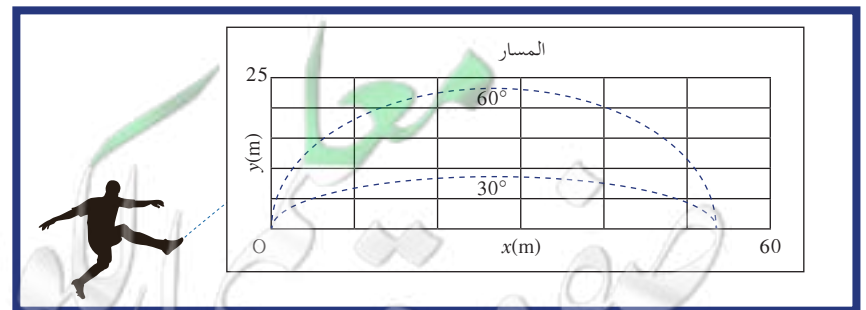

(شكل 32)

مسارا قذيفتين تم إطلاقهما بالسرعة نفسها بزوايتي  $30^\circ$  و  $60^\circ$  بإهمال مقاومة الهواء.

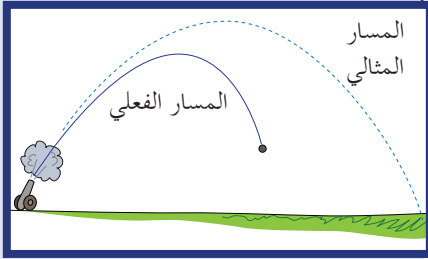

(شكل 33)

في وجود مقاومة الهواء، يسقط مسار القذيفة في السرعة جداً أسفل القطع المكافئ المثالي ويتبع المسار المنحني الممثل بالخط المتصل.

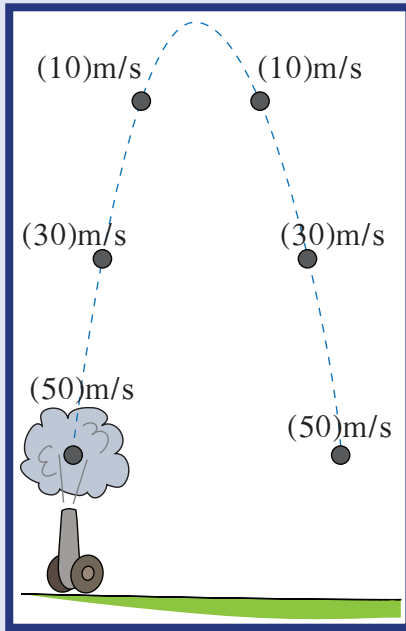

(شكل 34)

بإهمال مقاومة الهواء، يكون مقدار النقص في سرعة القذيفة فيما هي منطلقة لأعلى مساوياً لمقدار تزايد سرعتها فيما هي ساقطة إلى أسفل. ونلاحظ أن زمن الوصول لأقصى ارتفاع يساوي زمن الهبوط إلى الأرض.

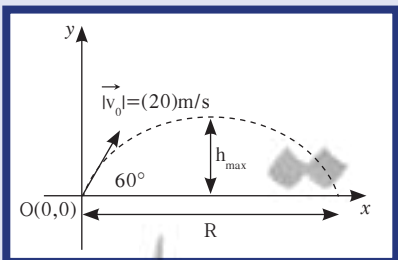

(شكل 35)

عندما تكون مقاومة الهواء غير مُهملة، يتناقص مدى القذيفة ويصبح المسار قطعاً مكافئ غير حقيقي (شكل 33).

وإنَّ إهمال الاحتكاك يجعل القذيفة تصل إلى أقصى ارتفاع في الزمن نفسه الذي تستغرقه للوصول إلى الأرض من هذا الارتفاع، وبما أنَّ عجلة التباطؤ عند الصعود لأعلى تساوي عجلة التسارع عند الهبوط لأسفل. فالسرعة التي تفقدها القذيفة أثناء الصعود هي نفسها التي تكتسبها أثناء الهبوط. وسرعة اصطدام القذيفة بالأرض هي السرعة نفسها التي أُطلقت بها القذيفة من الأرض لأعلى (شكل 34).

أما في حال عدم إهمال الاحتكاك، فستصل الكرة إلى ارتفاع أقل وتختلف سرعتها لحظة الاصطدام عن سرعة الإطلاق.

**ملاحظة:** إننا نعتبر أن سطح الأرض مستو أثناء دراسة حركة المقذوفات قصيرة المدى والتي تتناولها في هذا الدرس. أما لدراسة المقذوفات بعيدة المدى، فإنَّ لنا سطح الأرض يجب أن يدخل في الاعتبار، لأنَّ إطلاق جسم بسرعة مناسبة سيضعه يسقط حوالاً للأرض ويصبح قمرًا اصطناعياً، وهذا ما سننظر فيه في وحدة أخرى.

## مثال (2)

أُطلقت قذيفة بزاوية  $60^\circ$  مع المحور الأفقي من النقطة  $O(0,0)$  وبسرعة ابتدائية  $v_0 = (20)m/s$  (شكل 35). أهمل مقاومة الهواء.

- أكتب معادلة المسار للقذيفة.
- أحسب الزمن الذي تحتاجه للوصول إلى أقصى ارتفاع.
- أحسب مقدار أقصى ارتفاع تبلغه القذيفة.
- أحسب المدى الأفقي الذي تبلغه القذيفة علماً أنَّها اصطدمت بالأرض عند نقطة تقع على الخط المارّ بنقطة القذف.
- أحسب متجه السرعة لحظة اصطدام القذيفة بالأرض.

طريقة التفكير في الحلّ

1. حلّ: اذكر المعلوم وغير المعلوم.

المعلوم:  $v_0 = (20)m/s$

$\theta = 60^\circ$

غير المعلوم:

(أ) معادلة المسار  $y = f(x)$

(ب) الزمن للوصول إلى أقصى ارتفاع

(ج) أقصى ارتفاع  $h_{max} = ?$

(د) المدى الأفقي  $R = ?$

## مثال (2) (تابع)

2. احسب غير المعلوم

(أ) باستخدام المعادلات:

$$\Delta x = v_{0x} \Delta t = v_0 \cos \theta t$$

$$\Delta y = -\frac{1}{2} g t^2 + v_0 \sin \theta t$$

بالتعويض عن  $t = \frac{x}{v_0 \cos \theta}$  في المعادلة  $\Delta y$ ، نحصل على معادلة المسار التالية:

$$y = \left( \frac{-g}{2v_0^2 \cos^2 \theta} \right) x^2 + \tan \theta x$$

$$y = -0.05 x^2 + 1.73x$$

(ب) عند أقصى ارتفاع، تكون المركبة الرأسية للسرعة  $\vec{v}_y$  تساوي صفرًا. ونستخدم المعادلة التالية:

$$v_y = -gt + v_0 \sin \theta$$

وبالتعويض عن المقادير المعلومه نحصل على:  $t = \frac{v_0 \sin \theta}{g} = \frac{20 \sin 60}{10} = (1.73)s$  والذي يمثل الزمن للوصول إلى أقصى ارتفاع.

(ج) باستخدام المعادلة  $h_{\max} = \frac{v_0^2 \sin^2 \theta}{2g}$  وبالتعويض عن المقادير المعلومه نحصل على:

$$h_{\max} = \frac{20^2 \sin^2 60}{2 \times 10} = (15)m$$

(د) باستخدام معادلة المدى الأفقي وبالتعويض عن المقادير المعلومه نحصل على:

$$R = \frac{v_0^2 \sin 2\theta}{g}$$

$$R = \frac{20^2 \sin(2 \times 60)}{10} = (34.64)m$$

(هـ) إن الزمن الذي تحتاجه القذيفة للوصول إلى الأرض:

$$t = 2 \times 1.73 = (3.46)s$$

وبما أن متجه السرعة  $\vec{v}$  يكتب:  $v = \vec{v}_x + v_y$

بالتعويض عن المقادير المعلومه نحصل على مركبتا السرعة:

$$v_x = v_0 \cos \theta = 20 \cos 60 = (10)m/s$$

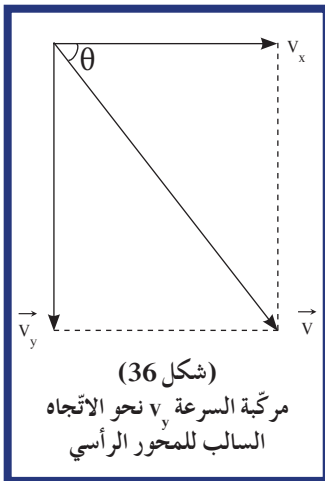

$$v_y = -gt + v_0 \sin \theta = -10(3.46) + 20 \sin 60 = (-17.27)m/s$$

الإشارة السالبة تعني أن اتجاه مركبة السرعة  $\vec{v}_y$  (شكل 36) هي بالاتجاه السالب للمحور الرأسي.

باستخدام الشكل نجد أن مقدار  $\vec{v}$ :

$$v = \sqrt{v_x^2 + v_y^2} = \sqrt{100 + 298.58} = (19.96)m/s$$

أما اتجاه سرعة الاصطدام مع الأرض، فتُحسب بالتعويض عن المقادير المعلومه في المعادلة:

$$\tan \theta = \frac{v_y}{v_x} = \frac{-17.27}{10} = -1.727$$

$$\theta = -59.92^\circ$$

والإشارة السالبة تعني أن متجه السرعة يصنع زاوية  $60^\circ$  تحت المحور الأفقي.

## مثال (2) (تابع)

3. قيم: هل النتيجة مقبولة؟

النتائج مقبولة وسرعة الاصطدام بالأرض تساوي سرعة الإطلاق، وأكدنا ذلك في حال إهمال الاحتكاك، والاختلاف البسيط يعود إلى التقريب.

## مراجعة الدرس 1-3

يُعتبر تأثير الهواء مهملاً في الأسئلة التالية.

أولاً - ماذا يمثل مدى مسار القذيفة؟

ثانياً - بم تميّز النقطة الأعلى في مسار قذيفة أُطلقت بزاوية  $\theta$  بالنسبة إلى المحور الأفقي؟

ثالثاً - أُطلقت قذيفتان لهما كتلتان مختلفتان  $m_1$  و  $m_2$ ، إذا علمت أن  $(m_1 < m_2)$ ، بالسرعة الابتدائية نفسها  $v_0$  وبزاوية  $\theta$  بالنسبة إلى المحور الأفقي نفسه. قارن بين مدى المسار والارتفاع الأعلى الذي تبلغه كل قذيفة من القذيفتين.

رابعاً - في إطار مباراة إطلاق السهم، أرسل أحد المتبارين السهم بسرعة ابتدائية  $v_0$  قيمتها  $(50)m/s$ ، وذلك لكي يصل إلى هدفه الموجود على مسافة  $(80)m$ . علماً بأن مركز الهدف هو على المستوى الأفقي نفسه مع يد المتباري، وبإهمال تأثير الهواء:

(أ) حدّد قيمة زاوية  $\theta$  بالنسبة إلى المحور الأفقي لكي يتمكن المتباري من إصابة مركز الهدف الموجود على بعد  $(80)m$ .

(ب) إذا تمّ الإطلاق بزاوية  $9^\circ$  (دائماً بالنسبة إلى المحور الأفقي).

أحسب قيمة المسافة الأفقية التي قطعها السهم. هل يصل السهم إلى الهدف؟ قيم إجابتك.

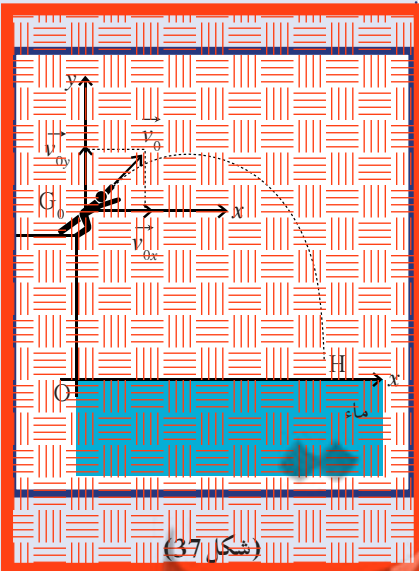

(شكل 37)

عاشقاً - الدراسة حركة مركز الثقل العطاش خلال قفزه إلى الماء عن حشيشة (شكل 37)، نفترض أن العطاش ترك الحشيشة في اللحظة صفر  $(t = 0)$  بسرعة ابتدائية  $v_0$  وبزاوية قدرها  $40^\circ$  بالنسبة إلى المحور الأفقي. في لحظة الإطلاق، كان العطاش في النقطة  $G_0$ ، التي ترتفع  $(6)m$  عن سطح الماء  $(y_0 = 6m, x_0 = 0)$ .

(أ) إذا كانت أعلى نقطة يصل إليها العطاش هي على مسافة  $(11)m$  من مستوى الإطلاق، احسب سرعة العطاش الابتدائية  $v_0$ .

(ب) احسب معادلة المسار لحركة مركز ثقل العطاش.

## مراجعة الفصل الأول

### المفاهيم

Range	مدى	Maximum Height	أقصى ارتفاع
Velocity Components	مركبتا السرعة المتجهة	Parabola	قطع مكافئ
Trajectory Equation	معادلة المسار	Scalar Quantity	كمية عددية
Magnitude	مقدار	Vector Quantity	كمية متجهة
		Resultant of Vectors	محصلة المتجهات

### الأفكار الرئيسية في الفصل

- ✎ الكميات العددية تُسمى أيضاً الكميات القياسية، وهي الكميات التي يكفي لتحديد عددها عدد يحدّد مقدارها ووحدة فيزيائية تميّز هذا المقدار.
- ✎ الكميات المتجهة هي الكميات التي تحتاج في تحديدها إلى الاتجاه الذي تتخذه، بالإضافة إلى العدد الذي يحدّد مقدارها ووحدة القياس التي تميّزها.
- ✎ يحتاج جمع المتجهات إلى عملية جبر المتجهات التي تُسمى عملية تركيب، حيث تتم الاستعاضة عن متجهين أو أكثر بمتجه واحد.
- ✎ تحليل المتجه هو استبدال متجه ما بمتجهين متعامدين يُسميان مركبتي المتجه، بحيث يمثل المتجه المراد تحليله المحصلة لهذين المتجهين ويكون متحدًا معهما في نقطة البداية.
- ✎ القذيفة جسم متحرك بسرعة ابتدائية تحت تأثير وزنه فقط، وبغياب الاحتكاك مع الهواء.
- ✎ مسار القذيفة هو مسار منحنى يُسمى قطعًا مكافئًا.
- ✎ حركة القذيفة هي حركة مركبة بسرعة منتظمة على المحور الأفقي وبعجلة منتظمة على المحور الرأسي.
- ✎ المدى الأفقي هو المسافة الأفقية التي تقطعها القذيفة بين نقطة الإطلاق ونقطة الوصول على الخط الأفقي المارّ بنقطة الإطلاق.
- ✎ إنّ حاصل الضرب القياسي لمتجهين هو كمية قياسية تحدّد بالعلاقة  $v = v_1 v_2 \cos \alpha$ .
- ✎ إنّ حاصل الضرب الاتجاهي لمتجهين هو متجه مقداره يحدّد بالعلاقة التالية:
- $v = v_1 v_2 \sin \alpha$  أما اتجاهه فهو رأسي على المستوى المكوّن من المتجهين، ويحدّد بتطبيق قاعدة اليد اليمنى وذلك بتدوير أصابع اليد اليمنى من المتجه الأول إلى الثاني عبر الزاوية الأصغر بين المتجهين ليشير الإبهام إلى اتجاه المتجه  $v$ .
- ✎ إنّ مقدار حاصل الضرب الاتجاهي لمتجهين يمثل مساحة متوازي الأضلاع الناشئ عن المتجهين.

### خريطة مفاهيم الفصل

استخدم المصطلحات الموضّحة في الشكل التالي لرسم خريطة مفاهيم تُنظّم معظم الأفكار التي احتواها الفصل.

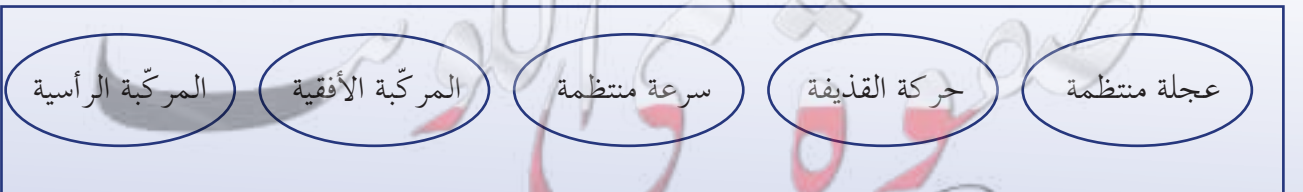

## تحقق من فهمك

ضع علامة (✓) في المربع الواقع أمام العبارة الصحيحة في كل مما يلي:

1. تحدّد الكميّة المتّجهة:  
 مقدار ووحدة قياس  
 اتجاه ومقدار ووحدة قياس  
 اتجاه ونقطة تأثير ووحدة قياس  
 اتجاه ونقطة تأثير ووحدة قياس
2. تحدّد الكميّة العددية:  
 مقدار ووحدة قياس  
 اتجاه ومقدار ووحدة قياس  
 اتجاه ونقطة تأثير ووحدة قياس  
 اتجاه ونقطة تأثير ووحدة قياس
3. المركبة الأفقية لمتّجه قوّة مقداره  $5N$  يميل بزاوية  $60^\circ$  مع المحور الرأسي بوحدة  $(N)$  تساوي:  
 (4.333)  (2.5)  (3)  (4)
4. المركبة الرأسية لمتّجه قوّة مقداره  $5N$  يميل بزاوية  $60^\circ$  مع المحور الأفقي بوحدة  $(N)$  تساوي:  
 (4.333)  (2.5)  (3)  (4)

5. عند إطلاق جسيمين من المركبة الأفقية تقاديفته أقل بالمقدار  $10\text{ km/h}$  مع مركبة الأفقية تقاديفته أكبر بالمقدار  $10\text{ km/h}$  في اتجاه نفسه، فإنّ الجسيمين سيصلان إلى ارتفاع أقل.  
 يكون المدى الأفقي الذي تقطعه أقل.  
 يكون المدى الأفقي الذي تقطعه أقل.  
 يكون المدى الأفقي لنفسه.

## تحقق من معلوماتك

أجب عن الأسئلة التالية:

1. ما الفرق بين السرعة العددية والسرعة المتّجهة؟
2. متّجه طوله  $11\text{ cm}$  يمثّل سرعة مقدارها  $10\text{ km/h}$ ، فكم تكون السرعة التي يمثّلها متّجه طوله  $2\text{ cm}$  يُرسم بمقياس الرسم نفسه؟
3. تحلق طائرة بسرعة  $80\text{ km/h}$ . هل تتوقع أن تصبح سرعتها أكبر أو أقل من  $80\text{ km/h}$  إذا هبّت عليها رياح اتجاهها عمودي على اتجاه طيرانها؟
4. احسب مساحة متوازي الأضلاع الناشئ عن متجهين الإزاحة  $D_1$  ومقداره  $4\text{ m}$  والمتجه  $D_2$  ومقداره  $6\text{ m}$  علماً أنّهما يحصران في ما بينهما زاوية  $150^\circ$ .

## تحقق من مهاراتك

حلّ المسائل التالية:

1. (أ) استخدام طريقة الرسم البياني ومقياس الرسم المناسب لتجد المحصلة  $\vec{v}_R$  (مقدار واتجاه) لمتّجهي السرعة المتلاقين في النقطة  $O$ ، علماً أنّ مقدار  $v_1 = 5\text{ m/s}$  ومقدار  $v_2 = 5\text{ m/s}$ ، ويحصران بينهما زاوية مقدارها  $120^\circ$ .  
(ب) أوجد المحصلة  $\vec{v}_R$  (مقدار واتجاه) مستخدماً الطريقة الحسابية.  
(ج) مثل هذه السرعة رياضياً.

(د) قارن بين نتائج الطريقتين.



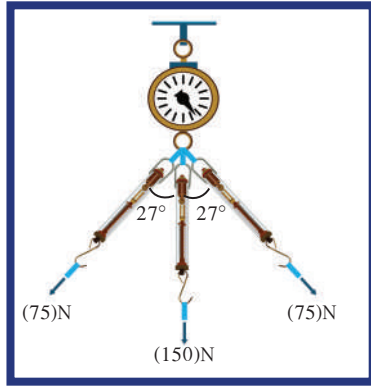

2. حلقة جهاز ميزان زنبركي يتم شدّها بواسطة ثلاثة حبال بقوى مختلفة، كما يوضّح الشكل المقابل .  
أوجد مقدار المحصلة التي سيقراها الميزان الزنبركي .

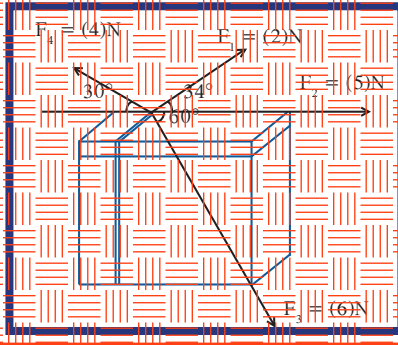

3. أحسب مستخدماً تحليل المتجهات مقدار واتجاه محصلة القوى الأربعة الموجودة في مستوي واحد والتي تؤثر على الصندوق في الشكل المقابل .

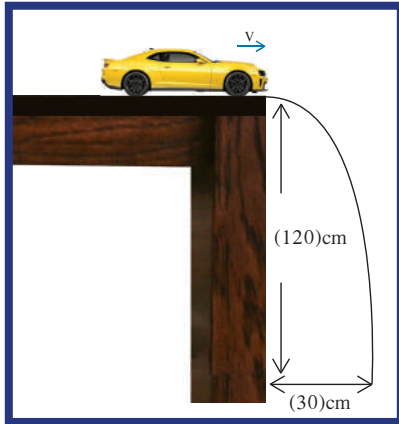

4. دفع ولد سيّارته عن حافة طاولة ارتفاعها (120)cm لتسقط وتصطدم بالأرض عند نقطة تبعد أفقيًا (30)cm عن الطاولة كما هو موضّح في الشكل المقابل .  
(أ) أحسب الزمن الذي تحتاجه السيارة لتصطدم بالأرض .  
(ب) أحسب سرعة السيارة لحظة انطلاقها مبتعدة عن سطح الطاولة .  
(ج) أحسب مقدار سرعتها واتّجاهها لحظة اصطدامها بالأرض . (علمًا أنّ  $g = (10)m/s^2$ )

5. أُطلقت قذيفة بزاوية  $30^\circ$  مع المحور الأفقي من النقطة  $O(0,0)$  بسرعة ابتدائية  $v_0 = (30)m/s$  .  
أهمل مقاومة الهواء .  
(أ) أكتب معادلة المسار للقذيفة .  
(ب) أحسب الزمن الذي تحتاجه للوصول إلى أقصى ارتفاع .  
(ج) أحسب مقدار أقصى ارتفاع تبلغه القذيفة .  
(د) أحسب المدى الأفقي الذي تبلغه القذيفة علمًا أنّها اصطدمت مع الأرض بنقطة تقع على الخطّ المارّ بنقطة القذف .  
(هـ) أحسب متّجه السرعة لحظة اصطدامها بالأرض .

6. يقف لاعب كرة الطائرة عند نقطة الإطلاق التي تبعد  $(18\text{m})$  عن الخط الذي يحدد طول الملعب. يرفع اللاعب الكرة  $(2\text{m})$  بیده اليسرى عن سطح الأرض، وأطلقها بيده اليمنى بسرعة  $10\text{m/s}$  وزاوية  $0$ . قطرات فوق شبكة ارتفاعها  $(2.44\text{m})$  بشكل يلامس حافة الشبكة العليا المتوسطة في وسط الملعب تمامًا، واصطدمت بالأرض آخر الملعب. أحسب السرعة والزاوية اللتان أطلقت بهما الكرة.

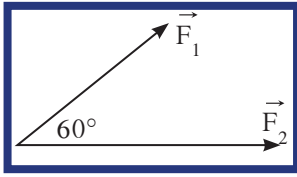
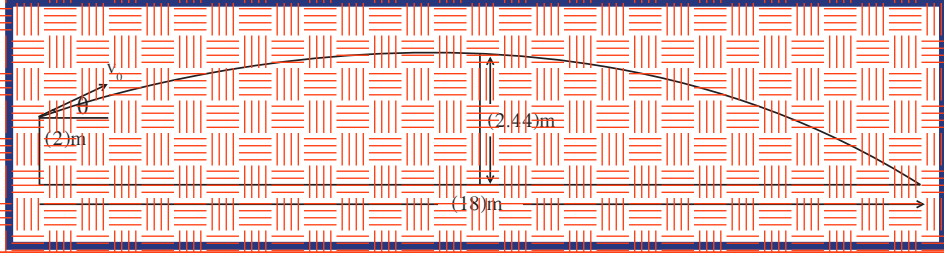

7. المتجهان  $\vec{F}_1$  ومقداره  $(3\text{N})$  و  $\vec{F}_2$  ومقداره  $(4\text{N})$ ، يحصران بينهما زاوية  $60^\circ$  وموجودان في المستوى نفسه كما في الشكل المقابل.
- (أ) احسب حاصل الضرب القياسي للمتجهين  $\vec{F}_1$  و  $\vec{F}_2$ .
- (ب) احسب حاصل الضرب الاتجاهي  $\vec{F}_1 \times \vec{F}_2$  وحدد عناصر متجه المحصلة  $\vec{F}'$  ومثله بيانياً.
- (ج) احسب حاصل الضرب الاتجاهي  $\vec{F}_2 \times \vec{F}_1$  وحدد عناصر متجه المحصلة  $\vec{F}''$ ، ومثله بيانياً
- (د) ما العلاقة بين المتجهين  $\vec{F}'$  و  $\vec{F}''$ ؟

## مشاريع الفصل

### التواصل

أكتب مقالاً لا يزيد عن عشرة أسطر تبين فيه دور الجاذبية في حركة قذيفة أطلقت بسرعة ابتدائية في غياب الاحتكاك، مبيّناً في مقالك شكل المسار الذي ستتخذه القذيفة في غياب الجاذبية، ومعللاً السبب علمياً.

### نشاط بحثي

يمكن تصنيف دراسة المقذوفات إلى نوعين: دراسة المقذوفات العادية التي درسناها في هذا الفصل ودراسة المقذوفات السريعة. أجر بحثاً توضح فيه الفرق بين هذين النوعين من المقذوفات، واعط مثالاً على مقذوفات سريعة تُستخدم في الحياة اليومية.

معلمة  
صفوة الكويت  
Kuwaitteacher.Com

دروس الفصل

الدرس الأوّل

✓ وصف الحركة الدائرية

الدرس الثاني

✓ القوّة الجاذبة المركزية

الدرس الثالث

✓ القوّة الطاردة المركزية



لماذا لا يسقط ركّاب عربة المدينة الترفيهية منها؟

في مقدّمة الوحدة حدّدنا هدفنا بدراسة نوعين من الحركة في مستوى، فعرضنا في الفصل السابق حركة القذيفة كمثال على الحركة في مستوى. أمّا في هذا الفصل، فسنتناول الحركة الدائرية كمثال آخر على الحركة في مستوى. الحركة الدائرية موجودة في حركة الكثير من الأجسام من حولنا، بدءاً من حركة الإلكترونات حول النواة وصولاً إلى حركة المجرات. فنحن نلاحظها يومياً في حركة عجلات السيارات وعربات المدينة الترفيهية، وندرس نتائجها في تعاقب الليل والنهار من خلال دوران الأرض حول محورها.

دراسة الحركة الدائرية تتطلّب منا إماماً ببعض المقادير الفيزيائية التي تساعدنا على فهم خصائص هذه الحركة، مثل قياس الزاوية ووحدات قياسها، والإزاحة الزاوية، والسرعة الدائرية، والعجلة الزاوية وغيرها سنتناولها تفصيلاً في دروس هذا الفصل.

وملاحظتنا للحركة الدائرية لبعض الأجسام مثل حركة الأحصنة في لعبة دوّارة الخيل أو لعبة الساقية الدوّارة ستدفعنا إلى طرح الكثير من الأسئلة التي نحتاج إلى إجابة علمية عليها، ومنها: أيهما أسرع، الحصان القريب من الحاجز الداخلي أو الحصان القريب من الحاجز الخارجي؟

لماذا لا يسقط ركّاب عربة المدينة الترفيهية منها عندما يرتفع السطح الدوّار إلى أعلى؟ وأيّ قوّة تثبّت الركّاب بمقاعدهم؟

إذا تثبّت جسمًا في نهاية خيط وجعلته يدور في دائرة فوق رأسك، ثم انقطع الخيط، فهل سيطير الجسم خارج الدائرة أم سيكمل حركته؟

الإجابات على هذه الأسئلة والكثير غيرها هي محور دروس هذا الفصل.



الأهداف العامة

- ✓ يعرف الحركة الدائرية .
- ✓ يميّز بين الدوران المحوري والدوران المداري .
- ✓ يصف السرعة الدائرية .
- ✓ يميّز بين السرعة الخطية والسرعة الزاوية .
- ✓ يعرف العجلة المركزية والعجلة الزاوية .
- ✓ يذكر معادلات الحركة الدائرية منتظمة العجلة .

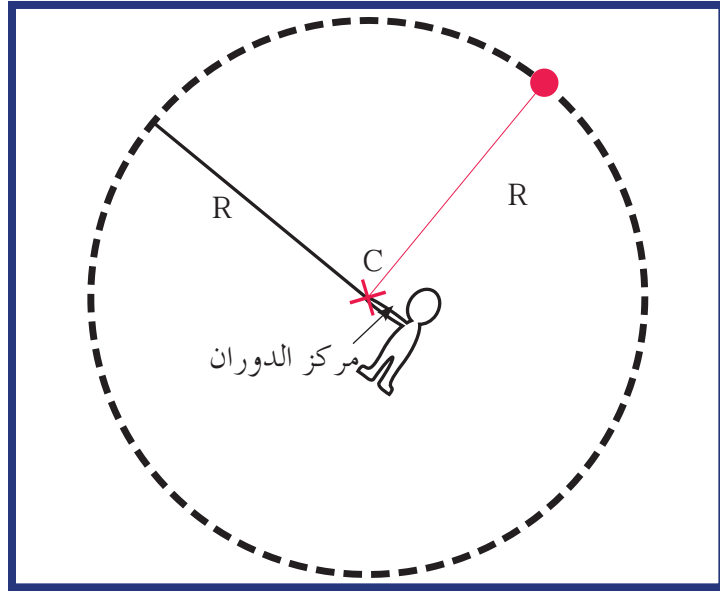

(شكل 38)

كتلة تدور حول مركز الدوران C .

لنأخذ جسمًا ونربطه بطرف خيط ، ثم نجعله يدور (شكل 38) .  
ما شكل المسار الذي يحدثه دوران الجسم؟  
هل تتغير المسافة بين مركز ثقل الجسم ومركز الدوران؟  
حركة الجسم على مسار دائري حول مركز دوران ، مع المحافظة على مسافة ثابتة منه  
تسمى الحركة الدائرية .  
وتكون الحركة الدائرية منتظمة عندما يتحرك الجسم في مسار دائري  
بسرعة ثابتة القيمة . سندرس الحركة الدائرية المنتظمة تفصيليًا في سياق  
الدرس بعد أن نميّز الفرق بين الدوران المحوري والدوران المداري ، وبعد  
أن نتعرف بعض الكميات الفيزيائية الضرورية لدراسة الحركة الدائرية .

## 1. الدوران المحوري والدوران المداري

### Rotation and Revolution

الحركة الدائرية لمسطح لعبة الساقية الدوّارة في المدينة الترفيهية الموضحة في الشكل (39)، والحركة الدائرية للمتزلج على الجليد، كلتاهما دوران حول محور. والمحور هو الخطّ المستقيم الذي تحدث حوله الحركة الدائرية. فعندما يدور جسم حول محور داخلي (بمعنى أنّ المحور يستقرّ داخل هذا الجسم)، يُسمّى ذلك الحركة الدائرية المحورية أو المغزلية. وعلى ذلك، كلّ من لعبة الساقية الدوّارة في المدينة الترفيهية والمتزلج على الجليد يدور حول محور داخلي.

أمّا عندما يدور جسم حول محور خارجي، فهذه الحركة تُسمّى الحركة المدارية (شكل 40). وعلى الرغم من أنّ مسطح الساقية الدوّارة يدور حول محورها، فإنّ الركّاب على طول الحافة الخارجية لهذا المسطح يدورون حول محور الساقية.

تخضع الأرض لنوعي الحركة الدائرية. فهي تدور حول الشمس مرّة كلّ 365.25 يوماً، وتدور حول محورها مرّة كلّ 24 ساعة.



(شكل 39)  
الساقية الدوّارة

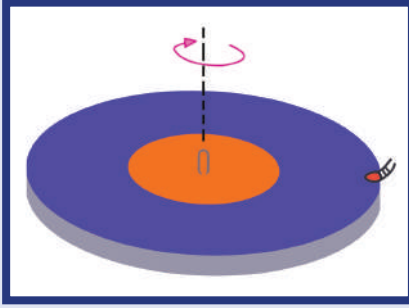

(شكل 40)

تدور المنضدة الدوّارة حول محورها (دوران محوري) بينما تدور الحشرة الموجودة عند حافتها بشكل مداري حول المحور نفسه.

### Angular Displacement

### 2. الإزاحة الزاوية

الحركة هي تغيير الموقع بالنسبة إلى الزمن، ولكي نصف حركة جسم على مساره الدائري، يمكننا أن نستعين بالزاوية التي تحرك بها.

لنأخذ النقطة M التي تتحرك على المسار الدائري كما في الشكل (41). إنّ موقع M في أي لحظة يمكن أن يُمثّل باستخدام المركبتان x و y لمتجه الموقع  $\vec{CM}$ .

ويمكننا أن نشير إلى موقع النقطة M باستخدام التمثيل الرياضي للمتجه CM حيث  $|\vec{CM}| = (r\theta)$ ، حيث r هي نصف قطر المسار الدائري، والزاوية  $\theta$  هي الاتجاه الذي يقاس من المحور الأفقي باتجاه الدوران الموجب إلى r. وبما أنّ المسافة بين النقطة M ومركز الدائرة ثابت، فإنّ استخدام الزاوية يكفي لتحديد موقع الجسم على المسار الدائري. وهذا يسهّل عملياً تحديد موقع الجسم المتحرك على المسار الدائري أكثر من استخدام x و y اللتين تتغيّران بتغير الزمن.

وبناء عليه إنّ استخدام الإزاحة الزاوية  $\Delta\theta$  (شكل 42) التي تقاس بين الخطّين (الخطّ المرجعي والخطّ المارّ بالنقطة والمركز)، تكفي لوصف الحركة الدائرية للنقطة M خلال فترة زمنية على المسار الدائري، حيث أنّ المسافة r بين الجسم ونقطة المركز ثابتة. ببساطة يمكن أن نقول إنّ الإزاحة هي  $\theta$  عندما نختار  $\theta_0 = 0 \text{ rad}$  (شكل 43).

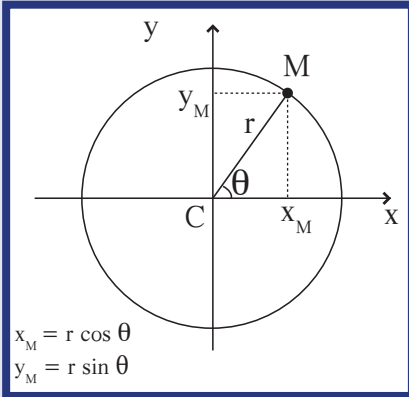

$$x_M = r \cos \theta$$

$$y_M = r \sin \theta$$

(شكل 41)

المركبتان  $x_M$  و  $y_M$  للنقطة الدوّارة M.

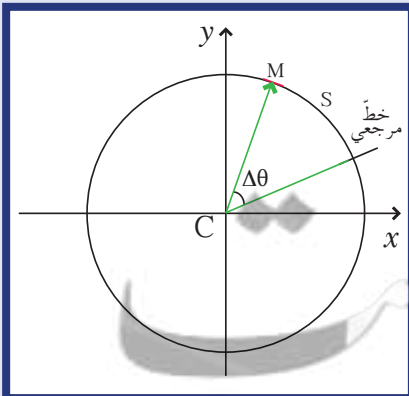

(شكل 42)

الإزاحة الزاوية للنقطة M عندما تكون  $\theta_0 \neq 0$ .

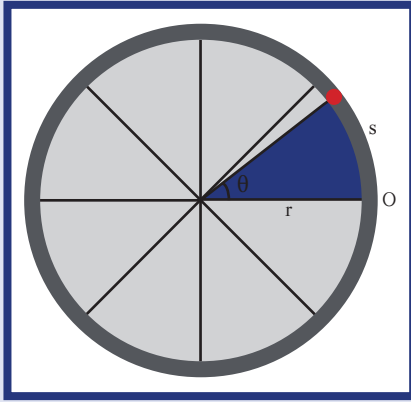

(شكل 43)

الإزاحة الزاوية وطول القوس عندما تكون  $O = \theta_0$ .

الزاوية بالدرجات (°)	الزاوية بالراديان
360	$2\pi$
180	$\pi$
90	$\pi/2$
60	$\pi/3$
45	$\pi/4$
30	$\pi/6$

(جدول 1)

بعض الزوايا بوحدتي الراديان (rad) والدرجة °

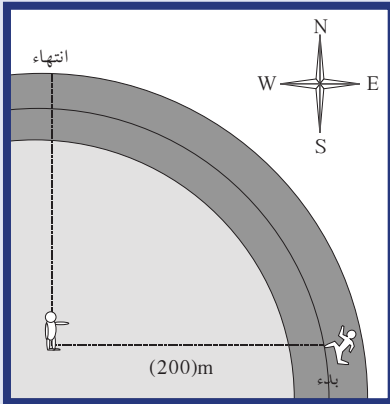

(شكل 44)

لاعب يركض على مسار دائري

تُقاس الزوايا عادةً بوحدة الدرجة Degree (°) حيث تساوي الدورة الكاملة  $360^\circ$ ، وتتألف كل درجة من 60 دقيقة وكل دقيقة من 60 ثانية.

ويمكن وصف الحركة الدائرية أيضًا بالمسافة المقطوعة على القوس. من هنا أهمية الربط بين الإزاحة الزاوية  $\theta$  وطول القوس  $s$ .

يمثل طول القوس  $s$  المسافة التي قطعها الجسم على المسار الدائري عند تحركه بزاوية  $\theta$ . ولإيجاد علاقة بين  $s$  و  $\theta$  نستخدم المعادلة الرياضية:

$s = r\theta$  حيث تقاس  $\theta$  بوحدة الراديان (rad) بحسب النظام الدولي للوحدات.

ولإيجاد علاقة بين الدرجة والراديان يمكننا أن نستخدم المعادلة الرياضية:

$$2\pi \text{ rad} = 360^\circ$$

يظهر الجدول (1) بعض الزوايا بوحدتي الراديان (rad) والدرجة (°).

### مثال (1)

يقف حكم مباراة الركض في مركز المسار الدائري المخصص للسباق على بعد 200m من لاعب يقف على الخط المرجعي باتجاه الشرق يستعد للركض بالاتجاه الدائري الموجب (شكل 44).

ركض اللاعب على المسار حتى نقطة النهاية التي تقع شمال الحكم على المحور الرأسي.

(أ) احسب المسافة التي قطعها اللاعب.

(ب) كم تكون مسافة السباق لو كان على اللاعب إكمال دورة كاملة؟

طريقة التفكير في الحل

1. حلل: اذكر المعلوم وغير المعلوم.

المعلوم:  $r = (200)\text{m}$

$$\theta = 90^\circ = \frac{\pi}{2} \text{ rad}$$

غير المعلوم:

(أ) طول القوس الذي يمثل المسافة التي قطعها اللاعب على المسار:

$$s = ?$$

(ب) طول المسار لدورة كاملة

2. احسب غير المعلوم

(أ) باستخدام العلاقة الرياضية بين زاوية التحرك وطول القوس:

$$s = r\theta$$

وبالتعويض عن المقادير المعلومه نحصل على:

$$s = 200 \times \frac{3.14}{2} = (314)\text{m}$$

## فقرة إثرائية

### الفيزياء في المختبر

تدرج العجلات المدرجة

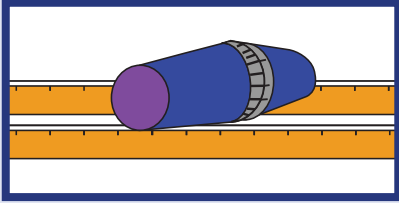

ألصق كوبين من الورق أو الفوم مع بعضهما كما هو موضَّح في الشكل. دحرج الكوبين مرّة على المنضدة ومرّة أخرى على قضيين. ستجد أنّ الكوبين لن يتدحرجا بطريقة جيّدة على المنضدة، ولكنهما سيتحرّكان بطريقة جيّدة جداً على القضيين.

ضع مترين مدرّجين بحيث يكونان على شكل قضبي سكة الحديد، وضعهما متوازيين وعلى بعد مسافة طول كوب واحد بعضهما من بعض. دحرج الكوبين على القضيين عندما يكون الكوبان متمركزين بحيث تلامس الفوهتان المتماثلتان القضيين. تنتج عن ذلك الحركة في خطّ مستقيم، ويكون جانبي الكوبين لهما السرعة الخطّية نفسها. دحرج الكوبين أبعد قليلاً عن المركز، ولاحظ كيفية التصحيح الذاتي لحركتهما. هل يمكنك أن ترى الجزء ذا الفوهة الواسعة من الكوب الواحد يتحرّك أسرع على القضيب من الجزء الضيّق الذي يتحرّك على القضيب المقابل؟ توجّه هذه الحركة الكوبين باتجاه وسط القضيين. إذا تجاوز الكوبان المتدحرجان الجزء الأوسط، هل يحدث الشيء نفسه على الجانب الآخر إذا قمت بتوجيه الكوبين للخلف باتجاه الوسط؟ باعتقادك، هل عجلات عربات السكك الحديدية التي تسير على القضبان أسطوانية أم مغزلية؟

## مثال (1) (تابع)

(ب) عندما يدور اللاعب دورة كاملة، يكون قد تحرّك بالنسبة إلى المحور المرجعي بزاوية  $\theta = 2\pi$  وعليه فإنّ مسافة السباق لدورة كاملة تساوي:

$$L = r(2\pi)$$

$$L = 200 \times 2 \times 3.14 = (1256)m$$

3. قيم: هل النتيجة مقبولة؟

مسار السباق أثناء دورة كاملة يمثل محيط الدائرة، ونحن نعلم أنّ محيط الدائرة يُحسب بالعلاقة التالية: المحيط  $= 2\pi r$ ، والذي يساوي طول المسار المحسوب. وهذا يؤكّد صحّة الإجابات.

## 3. السرعة في الحركة الدائرية

### Speed in Rotational Motion

أيّهما يتحرّك أسرع في لعبة دوارة الخيل الخشبية، الحصان القريب من الحاجز الخارجي أم القريب من الحاجز الداخلي؟ وأيّ جزء من المنضدة الدوّارة يتحرّك أسرع؟ وفي أسطوانة التسجيل، أيّ جزء من أجزائها يتحرّك أسرع تحت إبرة التسجيل، الفتحة الموجودة في الجزء الخارجي من الأسطوانة أم الفتحة التي تقع بالقرب من المركز؟ إذا طرحت مثل هذه الأسئلة على مجموعة من الأشخاص، قد تحصل على أكثر من إجابة. ذلك لأنّ بعض الناس سيفكّر في السرعة الخطّية في حين يفكّر آخرون في السرعة الدائرية.

### Linear Speed

### 1.3 السرعة الخطّية (v)

تُسمّى أيضًا السرعة العددية ويُرمز إليها بالحرف  $v$ ، وهي طول القوس المقطوع في وحدة الزمن. تتحرّك النقطة الموجودة على الحافة الخارجية في لعبة دوارة الخيل الخشبية أو المنضدة الدوّارة في دورة كاملة مسافة أكبر من النقطة القريبة من المركز. السرعة الخطّية Linear Speed لجسم يدور عند الحافة الخارجية أكبر من السرعة الخطّية لجسم يدور بالقرب من المركز. ويمكن أن تُسمّى سرعة الجسم الذي يتحرّك على طول مسار دائري بالسرعة المماسية Tangential Speed، ذلك لأنّ اتجاه الحركة يكون دائمًا مماسًا للدائرة. ويمكن أن يُستخدم مصطلح السرعة الخطّية أو السرعة المماسية بالتبادل لوصف الحركة الدائرية.

## 2.3 السرعة الدائرية (الزاوية) ( $\omega$ )

### Rotational Angular Speed

تُسمّى السرعة الدائرية Rotational Speed أحياناً السرعة الزاوية ويُرمز إليها بـ  $\omega$ . وحدتها هي  $\frac{\text{rad}}{\text{s}}$ ، وهي عدد الدورات في وحدة الزمن. كما نعرّف السرعة الزاوية بأنها مقدار الزاوية بالراديان التي يمسحها نصف القطر في وحدة الزمن. تدور كلّ الأجزاء الصلبة للعبة دوّارة الخيل الخشبية والمنضدة الدوّارة حول محورها في الفترة الزمنية نفسها. وعلى ذلك، فإن لكل الأجزاء معدّل الدوران نفسه، أو عدد الدورات نفسه في وحدة الزمن. ومن الشائع التعبير عن السرعة الدائرية بالدورة المدارية في الدقيقة Revolution Per Minute.

فعلى سبيل المثال، أسطوانة التسجيل الفونوغرافي التي كانت شائعة في الماضي، كانت تدور 33.33 دورة في الدقيقة. لذلك، تدور النقطة الحمراء، الموجودة في أيّ مكان على سطح أسطوانة التسجيل، حول المحور 33.33 دورة في الدقيقة (شكل 45). ويمكن حساب السرعة الدائرية  $\omega$  باستخدام المعادلة الرياضية:

$$\omega = \frac{\Delta\theta}{\Delta t} = \frac{\theta}{t}$$

باعتبار أنّ  $t_0 = 0 \text{ s}$  و  $\theta_0 = 0 \text{ rad}$

وهي تشبه معدّل السرعة  $\vec{v} = \frac{\Delta x}{\Delta t}$  في الحركة المستقيمة المنتظمة.

#### 4. العلاقة بين السرعة المماسية والسرعة الدائرية

### Relation Between Rotational and Tangential Speed

تتعلّق السرعة المماسية والسرعة الدائرية الواحدة بالأخرى. هل سبق أن ركب المسطح الدائري العملاق في لعبة الساقية الدوّارة في المدينة الترفيهية؟ كلّما زادت سرعة دورانها زادت سرعتك المماسية، فالسرعة المماسية تتناسب طردياً مع السرعة الدائرية والمسافة نصف القطرية من محور الدوران. وعلى ذلك فإن:

السرعة المماسية = المسافة نصف القطرية  $\times$  السرعة الدائرية (الزاوية)

باستخدام الوحدات المناسبة لكلّ من السرعة المماسية  $v$ ، السرعة الدائرية (الزاوية)  $\omega$  والمسافة نصف القطرية  $r$ ، فإنّ التناسب الطردي بين  $v$  وكلّ من  $\omega$  و  $r$  يصبح تماماً كالمعادلة:  $v = r\omega$ .

تطبّق هذه العلاقة على النظام الدوّار فحسب، حيث إنّ أجزاء هذا النظام كلّها لها السرعة الدائرية (الزاوية)  $\omega$  نفسها في الوقت نفسه وتطبّق على نظام الكواكب، فكلّ كوكب مثلاً له سرعة دائرية (الزاوية)  $\omega$  مختلفة عن الكواكب الأخرى.

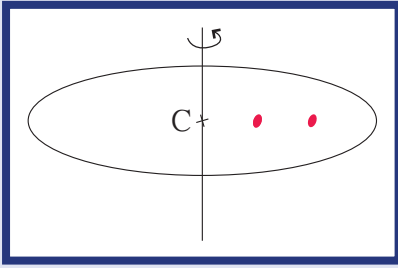

(شكل 45)

النقطة الحمراء الموجودة في أيّ مكان لها السرعة الدائرية نفسها.

### فقرة إثرائية

#### الفيزياء في الملتعب

مقارنة بين المتدحرجات

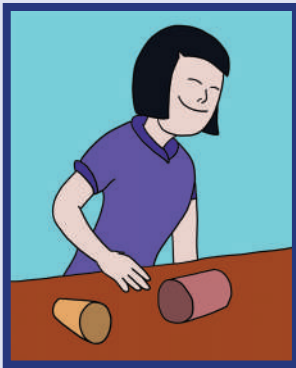

دحرج علبة أسطوانية على المنضدة (كما في الشكل أعلاه) ثمّ لاحظ أنّ مسافة التدحرج في كلّ دورة كاملة تساوي محيط العلبة. ولاحظ أيضاً أنّ التدحرج يتمّ في مسار مستقيم. بعدها، دحرج كوب شراب عادياً على المنضدة (كوب من الورق أو كوب من الفوم).

لاحظ أنّ الفتحة الواسعة للكوب لها نصف قطر أكبر من القاعدة الضيقة. هل يتدحرج الكوب في مسار مستقيم أم في مسار منحني؟ هل تقطع فوهة الكوب الواسعة مسافة أكبر أثناء دورانها؟ هل السرعة الخطية للفوهة الواسعة أكبر؟ هل لاحظت أنّ السرعة الخطية تعتمد على نصف القطر؟



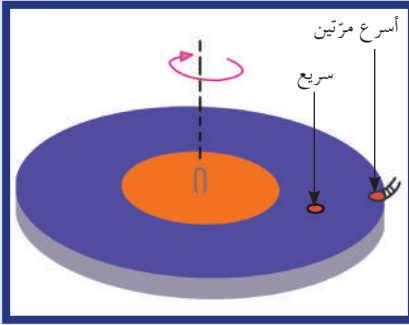

(شكل 46)

تدور أجزاء المنصدة الدوّارة كلّها بالسرعة الدائرية نفسها، لكنّ الحشرات الصغيرة الموجودة عند مسافات مختلفة من المركز لها سرعات خطية مختلفة. فالحشرة التي تبعد مسافة الضعف عن المركز تتحرّك بضعف السرعة.

### فقرة إثرائية

#### ارتباط الفيزياء بالتكنولوجيا

##### عجلات السكك الحديدية

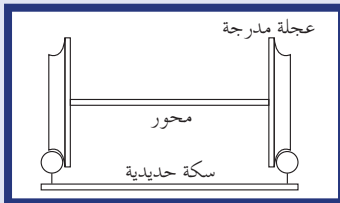

لكي يتمكّن القطار من الالتفاف على مسار منحن، يجب أن تسير عجلاته الخارجية الأبعد عن مركز المنحنى بسرعة أكبر من تلك الداخلية الأقرب إلى مركز المنحنى. إنّ عجلات القطار مدرّجة الشكل والشكل الدائري الخفيف لسكّة الحديد الذي يحملها يجعل جزءاً صغيراً من العجلة يركب على المسار في أيّ وقت أثناء حركة القطار.

وعندما يلتف القطار إلى اليسار مثلاً، فإنّ قصوره الذاتي، وليبقية على مساره المستقيم الذي كان عليه قبل الالتفاف، يجعل الجزء ذات القطر الأكبر من عجلة اليمين المدرّجة على قضيب اليمين للمسار، والجزء ذات القطر الأصغر من عجلة اليسار المدرّجة على قضيب اليسار للمسار. وبما أنّ العجلتين متّصلتين بالمحور نفسه ولهما السرعة نفسها، تكون لسرعة اليمين سرعة خطية أكبر من عجلة اليسار والتي تمكّن القطار من الالتفاف نحو اليسار.

لا توجد سرعة مماسية على الإطلاق عند مركز المسطح الدائري والعمودي مع محوره، لكن توجد سرعة دورانية (زاوية). وكلّما ابتعدت عن المركز، ازدادت سرعتك المماسية، في حين بقيت السرعة الدائرية (زاوية) كما هي. وإذا تحرّكت ضعف المسافة بعيداً عن المركز، ستتضاعف السرعة المماسية (شكل 46). وإذا تحرّكت مسافة ثلاثة أضعاف، ستتضاعف السرعة المماسية ثلاث مرّات أيضاً. إذا رأيت يوماً صفّاً من المتزلّجين متشابكين بأذرعهم ليعملوا دورة في حلبة التزلّج، فإنّ حركة الشخص عند طرف الصفّ هي دليل على ازدياد السرعة.

نلخص مما سبق بالتالي: في أيّ نظام جاسيء (صلب)، تكون لجميع الأجزاء السرعة الدائرية نفسها على الرغم من أنّ السرعة الخطية أو المماسية تتغيّر. السبب هو أنّ السرعة المماسية تعتمد على السرعة الدائرية (الزاوية) والمسافة من محور الدوران (نصف القطر).

### مثال (2)

في لعبة دوّارة الخيل التي تدور بسرعة دائرية منتظمة تساوي دورة واحدة كاملة كلّ 45 ثانية، يجلس ولدان على حصانين، الأوّل يبعد 2m عن محور الدوران والثاني يبعد 4m عن محور الدوران.



(أ) احسب السرعة الدائرية لكلّ ولد.

(ب) احسب السرعة الخطية لكلّ ولد.

طريقة التفكير في الحلّ

1. حلّ: اذكر المعلوم وغير المعلوم.

$$\text{المعلوم: } \theta = 2\pi \quad t = (45)\text{s}$$

$$r_1 = (2)\text{m} \quad r_2 = (4)\text{m}$$

غير المعلوم:

(أ) السرعة الدائرية (السرعة الزاوية) لكلّ ولد:  $\omega_1 = ?$  و  $\omega_2 = ?$

(ب) السرعة الخطية لكلّ ولد:  $v_1 = ?$  و  $v_2 = ?$

2. احسب غير المعلوم

(أ) باستخدام العلاقة الرياضية  $\omega = \frac{\theta}{t}$

$$\omega = \frac{2\pi}{t} = \frac{2\pi}{45} = (0.14)\text{rad/s}$$

## مسألته مع إجابات

1. يدور قرص مدمج في جهاز الأستريو بسرعة دورانية ثابتة تساوي 200 دورة في الدقيقة. (أ) احسب الزمن الذي يحتاجه ليقوم بدورة واحدة. (ب) احسب السرعة الخطية لنقطة موجودة على القرص تبعد 5cm عن مركز الدوران. الإجابات: (أ)  $T = (0.3)s$  (ب)  $v = (1.047)m/s$
2. إطار دراجة نصف قطره 50cm يدور بسرعة 300 دورة في الدقيقة. (أ) احسب مقدار السرعة الزاوية لأي نقطة موجودة على حافة الإطار. (ب) احسب السرعة الزاوية لنقطة M موجودة على بعد 10cm من محور الدوران. (ج) احسب السرعة الخطية للنقطة M. الإجابات: (أ)  $(10\pi)rad/s$  (ب)  $(10\pi)rad/s$  (ج)  $(3.14)m/s$

## مثال (2) (تابع)

وبما أن الولدين يدوران حول محور الدوران نفسه، فإن السرعة الزاوية تساوي:

$$\omega_1 = \omega_2 = (0.14)rad/s$$

(ب) لإيجاد السرعة الخطية لكل ولد، يمكننا استخدام المعادلة الرياضية التالية:

$$v = r \omega$$

وبالتعويض عن المقادير المعلومة نحصل على:  
السرعة الخطية للولد الأول:

$$v_1 = r_1 \omega_1 = 2 \times 0.14 = (0.28)m/s$$

والسرعة الخطية للولد الثاني:

$$v_2 = r_2 \omega_2 = 4 \times 0.14 = (0.56)m/s$$

3. قيم: هل النتيجة مقبولة؟

إن الولد الجالس على الحصان الأبعد عن محور الدوران حيث  $r_2 = 2r_1$  لديه سرعة خطية تساوي ضعف سرعة الولد الجالس على الحصان الأقرب، والذي يبعد  $r_1$  عن محور الدوران. وهذا يؤكد التناسب الطردي بين المسافة والسرعة الخطية عندما تكون السرعة الزاوية ثابتة المقدار. فكلما كان الجسم أبعد عن محور الدوران، كانت سرعته الخطية أكبر.

## 5. العجلة الخطية والعجلة الزاوية

### Linear and Rotational Acceleration

نحن نعلم أن العجلة هي تغيّر السرعة خلال الزمن. وبما أن السرعة هي كمية متجهة، فإن العجلة هي أيضاً كمية متجهة. ونعلم أيضاً أنه للتعبير عن سرعة الجسم على المسار الدائري يمكننا أن نستخدم السرعة الخطية أو السرعة الزاوية. ويمكننا التعبير عن العجلة لجسم على المسار الدائري باستخدام العجلة الخطية أو العجلة الزاوية.

### Linear Acceleration

### 1.5 العجلة الخطية

سبق أن ذكرنا أن العجلة الخطية هي كمية متجهة، وتساوي تغيّر السرعة المتجهة بالنسبة إلى الزمن  $\vec{a} = \frac{\Delta \vec{v}}{\Delta t}$ .

يمكن تحليل العجلة الخطية كأي متجه إلى مركبتين متعامدتين (شكل 47):

1. مركبة مماسية تُسمى العجلة المماسية  $\vec{a}_t$  لها اتجاه السرعة نفسها والتي تكون دائماً مماسة للمسار وتغيّر قيمتها بتغيّر السرعة المماسية.

2. مركبة عمودية على المركبة المماسية تُسمى العجلة المركزية  $\vec{a}_c$ .

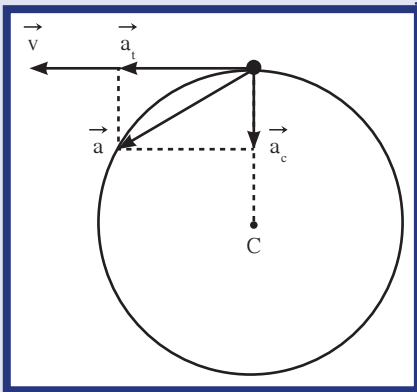

(شكل 47)

للعجلة مركبتين خطية مماسية باتجاه السرعة وعمودية على المركبة المماسية باتجاه مركز الدائرة.

## Rotational Acceleration

## 2.5 العجلة الزاوية

أما العجلة الزاوية فهي تغيّر السرعة الزاوية  $\omega$  خلال الزمن وتُمثّل بالعلاقة:

$$\theta'' = \frac{\Delta\omega}{\Delta t}$$

وتُقاس بحسب النظام الدولي للوحدات بوحدة  $\text{rad/s}^2$ .

## 6. العجلة والحركة الدائرية المنتظمة

### Acceleration and Uniform Circular Motion

عندما يتحرّك جسم على مسار دائري بسرعة ثابتة المقدار، نَصِف حركته بالحركة الدائرية المنتظمة.

عندما نصف حركة جسم ما بالحركة الدائرية المنتظمة هذا لا يعني إطلاقاً أنّ عجلته تساوي صفراً. ففي الحركة الدائرية المنتظمة تكون السرعة الخطية ثابتة المقدار، أما اتجاهها فيتغيّر. وهذا يعني أنّ العجلة المماسية هي التي تساوي صفراً، بينما العجلة المركزية التي تكون دائماً باتجاه مركز المسار الدائري يكون لها مقدار ثابت يُحسب من العلاقة  $a_c = \frac{v^2}{r}$ .  $v$  يساوي مقدار السرعة الخطية و  $r$  هي نصف قطر المسار.

أما بالنسبة إلى العجلة الزاوية فتساوي صفراً لأنّ السرعة الزاوية  $\omega$  في الحركة الدائرية المنتظمة ثابتة المقدار، لا تتغيّر بالنسبة إلى الزمن.

## 7. التردد والزمن الدوري في الحركة الدائرية المنتظمة

### Frequency and Period in Uniform Circular Motion

إنّ تردّد الجسم الذي يدور بحركة دائرية منتظمة يساوي عدد الدورات الكاملة التي يدورها في الثانية الواحدة ويُرمز إليه بالحرف  $f$ . أما الزمن الدوري فهو الزمن الذي يستغرقه الجسم ليدور دورة كاملة على محيط دائرة الحركة. والعلاقة بين الزمن الدوري والتردد هي:  $f = \frac{1}{T}$ .

يمكننا كتابة الزمن الدوري بالنسبة إلى السرعة الخطية كما يلي:

في الحركة الدائرية المنتظمة  $v = \frac{s}{t}$ ، وبما أنّه خلال زمن يساوي الزمن الدوري  $T$ ، فإنّ المسافة  $s = 2\pi r$ ، وبهذا تكون  $T = \frac{2\pi r}{v}$ .

كذلك يمكننا أن نكتب  $T$  بالنسبة إلى السرعة الزاوية  $\omega$  كما يلي:

$$T = \frac{2\pi}{\omega}$$

### مثال (3)

كرة كتلتها  $g(150)$  مربوطة بطرف خيط تدور بحركة دائرية منتظمة على مسار دائري نصف قطره يساوي  $cm(60)$ . تصنع الكرة دورتين كاملتين في الثانية الواحدة.

(أ) احسب مقدار السرعة الخطية للكرة.

(ب) احسب العجلة المركزية.

طريقة التفكير في الحل

1. حلّ: اذكر المعلوم وغير المعلوم.

$$\text{المعلوم: } m = (150)g$$

$$r = (0.6)m$$

غير المعلوم:

$$(أ) \text{ السرعة الخطية: } v = ?$$

$$(ب) \text{ العجلة المركزية: } a_c = ?$$

2. احسب غير المعلوم

$$(أ) \text{ باستخدام العلاقة الرياضية } \omega = \frac{\theta}{t}$$

$$\omega = \frac{2 \times 2\pi}{1} = \frac{2 \times 2\pi}{1} = (12.56)\text{rad/s}$$

لإيجاد السرعة الخطية يمكننا استخدام المعادلة الرياضية التالية:

$$v = r \omega$$

وبالتعويض عن المقادير المعلومه نحصل على:

$$v_1 = r \omega = 0.6 \times 12.56 = (7.54)\text{m/s}$$

(ب) لإيجاد العجلة المركزية، نعوض المقادير المعلومه في العلاقة:

$$a_c = \frac{v^2}{r} = \frac{7.54^2}{0.6} = (94.7)\text{m/s}^2$$

3. قيم: هل النتيجة مقبولة؟

إن مقدار العجلة المركزية كبير بالمقارنة مع مقدار العجلة الخطية في

الحركة الخطية.

### 8. الحركة الدائرية منتظمة العجلة

#### Uniformly Accelerated Circular Motion

عندما يدور جسم بسرعة زاوية تتغير بانتظام تكون العجلة الزاوية  $\theta$ ، والتي تساوي معدل تغير السرعة الزاوية، ثابتة القيمة. هذا يعني أن الحركة هي حركة دائرية منتظمة العجلة. هناك تشابه كبير بين الحركة الخطية منتظمة العجلة التي دراستها في السنوات السابقة والحركة الدائرية منتظمة العجلة. ويسمح لنا هذا التشابه بوضع معادلات الحركة الدائرية منتظمة العجلة على شكل معادلات الحركة الخطية منتظمة العجلة، أو دلتنا باستبدال السرعة الخطية  $v$  بالسرعة الزاوية  $\omega$ ، والعجلة الخطية  $a$  بالعجلة الزاوية  $\theta$ .

والإزاحة الخطية  $x$ ، بالإزاحة الزاوية  $\theta$  للحصول على المعادلات على الشكل التالي:

$$\Delta\theta = \frac{1}{2}\theta''t^2 + \omega_0 t$$

$$\omega = \theta''t + \omega_0$$

أما إذا انطلق الجسم من نقطة المراجع فتكون  $\theta_0 = 0 \text{ rad}$ ، وإذا انطلق من السكون تكون  $\omega_0 = 0 \text{ rad/s}$ .

#### مثال (4)

تدور النقطة M حول محور عجلة نصف قطرها  $50 \text{ cm}$  من السكون وبجولة زاوية منتظمة  $\theta'' = 10 \text{ rad/s}^2$  (شكل 48).  
 (أ) احسب سرعتها الزاوية بعد  $10$  ثوانٍ.

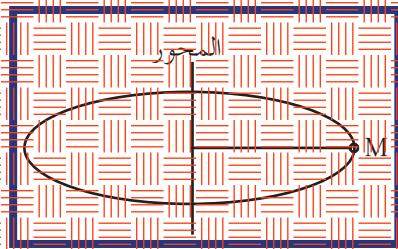

(شكل 48)

(ب) احسب عدد الدورات التي تدورها النقطة M خلال  $10$  ثوانٍ.

طريقة التفكير في الحل

1. حلن: اذكر المعلوم وغير المعلوم.

المعلوم: العجلة:  $\theta'' = 10 \text{ rad/s}^2$

الطلاق من السكون:  $\omega_0 = 0 \text{ rad/s}$

الزمن:  $\Delta t = 10 \text{ s}$

غير المعلوم:

(أ) السرعة الزاوية:  $\omega = ?$

(ب) عدد الدورات التي تدورها النقطة M خلال  $10$  ثوانٍ:  $N = ?$

2. احسب غير المعلوم

(أ) باستخدام العلاقة الرياضية  $\omega = \theta''t$ ، حيث الحركة هي حركة دائرية منتظمة العجلة، وبالتعويض عن

المقادير المعلومه نحصل على:

$$\omega = 10(10) = 100 \text{ rad/s}$$

(ب) باستخدام العلاقة الرياضية  $\Delta\theta = \frac{1}{2}\theta''t^2$ ، وبالتعويض عن المقادير المعلومه نحصل على:

$$\theta = \frac{1}{2}(10)(100) = 500 \text{ rad}$$

والحساب عدد الدورات:

$$\theta = 2\pi N \Rightarrow N = \frac{\theta}{2\pi} = \frac{500}{2 \times 3.14} = 79.61 \text{ rev}$$

3. قيم: هل النتيجة مقبولة؟

إن عدد الدورات لعجلة تدور بسرعة زاوية  $100 \text{ rad/s}$  ولفترة زمنية مقدارها  $10$  ثوانٍ يُعتبر منطقيًا.

## مراجعة الدرس 1-2

أولاً - عرّف الإزاحة الزاوية .

ثانياً - ما الفرق بين السرعة الخطية والسرعة الزاوية؟

ثالثاً - عند مسافة معينة من محور الدوران ، كيف تتغير السرعة الخطية

(أو المماسية) بتغير السرعة الزاوية؟

رابعاً - جسم يتحرك بسرعة منتظمة على مسار دائري نصف قطره (10)m . إذا رَسَم قوسًا كما في الشكل (49) ، أحيب:

(أ) الإزاحة الزاوية للجسم .

(ب) السرعة الزاوية لحركة الجسم إذا استغرقت الإزاحة ثانيين .

خامسًا - قرص يدور حول مركزه بسرعة (600) دورة في الدقيقة .

(أ) أحيب السرعة الزاوية لأي نقطة على حافة القرص .

(ب) أحيب السرعة الخطية  $v$  لهذه النقطة إذا كان نصف قطر القرص (40)cm .

سادسًا - كتلة مقدارها (2)kg تدور بسرعة دائرية (زاوية) قدرها

(5)rad/s على مسار دائري نصف قطره (1)m .

(أ) أحيب سرعتها الخطية .

(ب) أحيب العجلة المركزية .

سابعًا - يدور جسم مربوط بخيط في دائرة قطرها (240)cm بسرعة

زاوية بحيث تعمل 30 دورة في الدقيقة (شكل 50) .

(أ) أحيب سرعته الخطية .

(ب) أحيب عدد الدورات التي يصنعها الجسم خلال دقيقتين .

(ج) أحيب مقدار العجلة المماسية والعجلة الزاوية والعجلة المركزية .

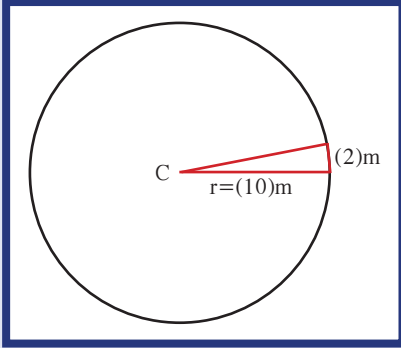

(شكل 49)

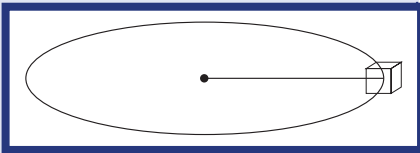

(شكل 50)

ثامناً - اثنحرك ا شتلة الخطية على مسار دائري بعجلة زاوية منتظمة

$$\theta'' = (2) \text{rad/s}^2$$

(أ) أحيب سرعتها الزاوية  $\omega$  بعد 5 ثوان علمًا بأن النقطة انطلقت من

$$\theta_0 = 0 \text{ rad}$$

(ب) أحيب إزاحتها الزاوية خلال المدة نفسها .

(ج) أحيب عدد الدورات التي تلورها خلال المدة نفسها .

الأهداف العامة

- ✓ يعرف القوة الجاذبة المركزية .
- ✓ يعدّد تطبيقات القوة الجاذبة المركزية في الحياة العملية .

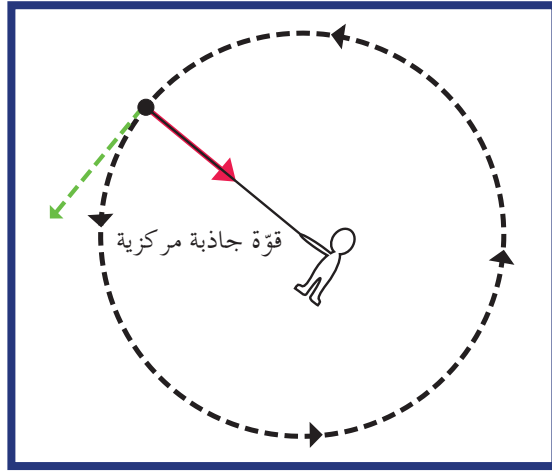

(شكل 51)

إذا أفلت الخيط، ستخرج الكتلة عن المسار الدائري .

تعلّمنا في الدرس السابق عن الحركة الدائرية المنتظمة واستنتجنا أنّها لا تعني إطلاقاً أنّ العجلة تساوي صفراً، لأنّ مقدار السرعة الخطية للجسم يكون ثابتاً، أمّا اتجاه السرعة فيتغيّر على المسار الدائري، ما يكسب الجسم عجلة مركزية لها اتجاه نحو مركز الدائرة .  
لكن وفقاً للقانون الثاني لنيوتن، يجب أن يكون هناك قوة تؤثر على الجسم لكي يتحرّك بعجلة . فما هي القوة المسبّبة للعجلة المركزية؟ وما أنواعها؟  
هذا ما سنستقصي عنه في سياق الدرس .

1. القوة الجاذبة المركزية

Definition of the Centripetal Force

عندما تجعل كتلة مثبتة في نهاية خيط تدور فوق رأسك (شكل 51)، تلاحظ أنّك يجب أن تسحب الخيط باستمرار إلى الداخل لتُحافظ على دوران الكتلة فوق رأسك في مسار دائري، لأنّك إذا أفلت الخيط ستلاحظ خروجه عن المسار الدائري .  
فالقوة التي تسبّب الحركة الدائرية للكتلة ويكون اتجاهها دائماً نحو مركز الدائرة تُسمّى القوة الجاذبة المركزية .

## 2. أنواع القوّة الجاذبة المركزية

### Types of Centripetal Force

القوّة الجاذبة المركزية ليست نوعاً جديداً من القوى، وهي الاسم المُعطى لأيّ قوّة عمودية على المسار الدائري للجسم المتحرّك. فقوّة الجاذبية الأرضية التي تعمل على جذب القمر وتجعله يدور حولها بحركة شبه دائرية هي قوّة جاذبة مركزية. وقوّة الجذب الكهربائية بين النواة والإلكترونات التي تسبّب دوران الإلكترونات حول نواة الذرّة هي قوّة جاذبة مركزية. وقوّة الاحتكاك بين إطارات السيّارة والمسار الدائري هي أيضاً قوّة جاذبة مركزية تمنع السيّارة من الانزلاق على المسار الدائري (شكل 52).

### 3. مقدار القوّة الجاذبة المركزية

### Magnitude of the Centripetal Force

تعلّمنا في الصف العاشر، ووفقاً للقانون الأوّل لنيوتن، أنّ الجسم الذي يسير بسرعة منتظمة في خطّ مستقيم لا يحتاج إلى أيّ قوى ليحافظ على حركته الخطيّة المنتظمة. أمّا لتغيير اتجاه الحركة، فلا بدّ من وجود قوّة خارجية تعمل على ذلك. وهذا ما يحدث خلال الحركة الدائرية المنتظمة. القوّة الجاذبة المركزية تؤثر على حركة الجسم في كلّ نقطة على مساره الدائري، وتجعله يغيّر مساره باستمرار ويكتسب عجلة مركزية. لنأخذ الكتلة المثبّته بطرف الخيط والتي تتحرك حركة دائرية منتظمة. القوى المؤثّرة على الكتلة هي ثقل الكتلة والقوّة  $\vec{F}$  المبدولة على الخيط (شكل 53)، لكن للقوّة  $\vec{F}$  مركبتان أفقية ورأسيّة.

$$\vec{F} = \vec{F}_v + \vec{F}_h$$

تساوى المركبة الرأسية  $\vec{F}_v$  في المقدار وتتعاكس في الاتجاه مع ثقل الجسم. هذا يعني أنّ محصّلة القوى التي تؤثر على الكتلة هي المركبة الأفقية  $\vec{F}_h$  واتّجاهها نحو مركز الدائرة، أي أنّها القوّة الجاذبة المركزية  $\vec{F}_c$ .

بتطبيق القانون الثاني لنيوتن:

$$\sum \vec{F} = ma$$

$$F_c = ma_c$$

وبما أنّ العجلة  $a$  هي عجلة مركزية مقدارها  $a_c = \frac{v^2}{r}$

فإنّ مقدار القوّة الجاذبة المركزية هو:

$$F_c = \frac{mv^2}{r}$$

ولتلخيص ما سبق نقول:

إنّ القوّة الجاذبة المركزية هي ببساطة تسمية تُطلق على قوّة أو محصّلة لعدّة قوى مؤثّرة على جسم يتحرّك حركة دائرية منتظمة تكسبه تسارعاً مركزياً يتناسب مقداره طردياً مع مربع السرعة الخطيّة، ويتناسب عكسياً مع نصف قطر المسار.

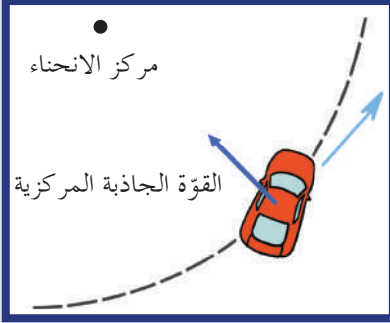
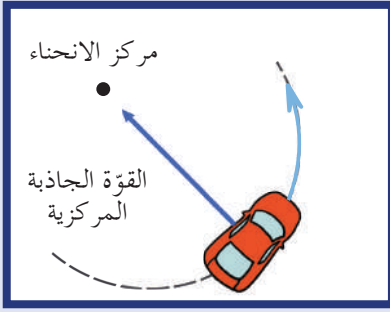

(شكل 52)

(الصورة إلى أعلى) من أجل أن تدور السيّارة في منحنى، يجب أن يكون هناك احتكاك كافٍ لكي تنشأ القوّة الجاذبة المركزية المطلوبة. (الصورة إلى أسفل) إذا كانت قوّة الاحتكاك غير كافية، سوف يحدث انزلاق جانبي بعيداً جدّاً عن مركز الانحناء.

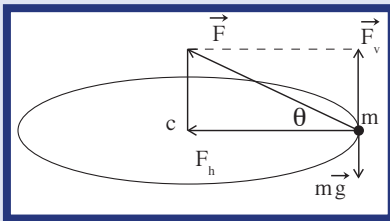

(شكل 53)

محصّلة القوى على الخيط هي القوّة الجاذبة المركزية نحو مركز الدائرة.



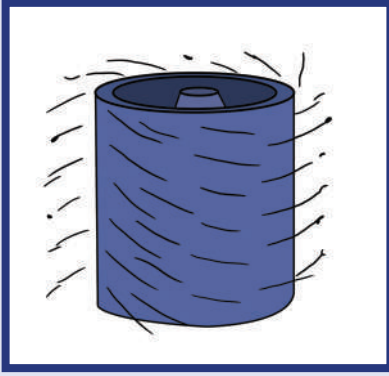

(شكل 54)

تتحرك الملابس في مسار دائري ولا يحدث ذلك للماء.

وتؤدي القوة الجاذبة المركزية الدور الأساسي في عمليات الطرد المركزي . وهناك مثال مألوف لنا وهو الحوض المغزلي في الغسالة الأوتوماتيكية (شكل 54) ، حيث نجد أن الحوض يدور بسرعة كبيرة أثناء دورته المغزلية ، ويذل الجدار الداخلي للحوض قوة جاذبة مركزية على الملابس المبللة التي تُجبر على التحرك في مسار دائري .

يذل الحوض قوة كبيرة على الملابس ، لكنّ الفتحات الموجودة في الحوض تمنعه من بذل القوة نفسها على الماء الموجود في الملابس ، فيخرج الماء من خلال فتحات الحوض .

ومن المهمّ ملاحظة أنّ القوة تؤثر على الملابس لا على الماء . وليست القوة هي التي تجعل الماء يخرج ، بل إنه يخرج لأنّه يميل إلى التحرك بالقصور الذاتي في مسار خطّ مستقيم (القانون الأول لنيوتن) ما لم تؤثر عليه قوة جذب مركزية أو أيّ قوة أخرى .

## مثال (1)

سيارة كتلتها (1.5)tons تتحرك بسرعة منتظمة على طريق دائرية نصف قطرها (50)m .  
أحسب القوة المركزية المؤثرة على السيارة إذا أكملت خمس دورات في (314)s .  
علمًا بأنّ (1)ton = (1000)kg

طريقة التفكير في الحلّ

1. حلّ: اذكر المعلوم وغير المعلوم .

المعلوم: كتلة السيارة:  $m = (1.5)tons = (1500)kg$

نصف قطر المسار:  $r = (50)m$

عدد الدورات  $N = 5$

المدة الزمنية لإتمام الدورات الخمس:  $\Delta t = t = (314)s$

غير المعلوم:

القوة المركزية:  $F_c = ?$

2. احسب غير المعلوم

بما أنّ الحركة الدائرية هي حركة منتظمة ، فيمكن حساب السرعة الزاوية  $\omega$  باستخدام العلاقة الرياضية التالية:

$$\omega = \frac{\theta}{t} = \frac{2\pi N}{t}$$

$$\omega = \frac{2 \times 3.14 \times 5}{314} = (0.1)rad/s$$

وباستخدام العلاقة الرياضية بين السرعة الخطية والسرعة الزاوية:  $v = r \omega$

وبالتعويض عن المقادير المعلومه نحصل على:  $v = 50 \times 0.1 = (5)m/s$

بالتعويض عن المقادير المعلومه في المعادلة  $F_c = \frac{mv^2}{r}$

$$F_c = \frac{1500 \times 25}{50} = (750)N$$

3. قيم: هل النتيجة مقبولة؟

يُعتبر مقدار القوة المركزية مقبولاً لتحفظ سيارة كتلتها (1500)kg على مسارها الدائري .

## مثال (2)

يطير الطيار بطائرته الصغيرة بسرعة  $(56.6)\text{m/s}$  في مسار دائري نصف قطره يساوي  $(188.5)\text{m}$ . احسب كتلة الطائرة إذا علمت أن القوة الجاذبة المركزية اللازمة لإبقائها على مسارها الدائري تساوي  $(1.89 \times 10^4)\text{N}$ .

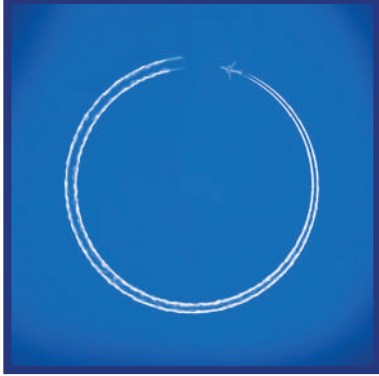

طريقة التفكير في الحلّ

1. حلّل: اذكر المعلوم وغير المعلوم.

المعلوم: نصف قطر المسار:  $r = (188.5)\text{m}$

السرعة المماسية:  $v = (56.6)\text{m/s}$

القوة المركزية:  $F_c = (1.89 \times 10^4)\text{N}$

غير المعلوم:

كتلة الطائرة:  $m = ?$

2. احسب غير المعلوم

بالتعويض عن المقادير المعلومه في المعادلة:  $F_c = \frac{mv^2}{r}$

نحصل على:  $m = \frac{F_c r}{v^2} = \frac{1.89 \times 10^4 \times 188.5}{(56.6)^2} = (1112.09)\text{kg}$

3. قيم: هل النتيجة مقبولة؟

يُعتبر مقدار الكتلة منطقيًا لطائرة صغيرة وهذا يشير إلى صحّة النتيجة.

## 4. زوال القوة الجاذبة المركزية

### Omission of the Centripetal Force

خذ جسمًا واربطه بخيط واجعله يدور فوق رأسك بسرعة ثابتة . في لحظة معينة، إقطع الخيط أو افلته . ماذا تلاحظ؟

لا شك أنك لاحظت، لحظة أفلت الخيط، أن الجسم انطلق بخطّ مستقيم وباتجاه المماسّ عند موقعه لحظة افلات الخيط .

لتفسير ذلك، نعتمد على القانون الأول لنيوتن . فعند إزالة القوة الجاذبة المركزية، يصبح مقدار محصلة القوى المؤثرة على الجسم صفرًا في غياب الاحتكاك، أي أنه لا توجد أيّ قوة تغيّر اتجاه سرعته وتبقيه على المسار الدائري، وبالتالي يتابع الجسم حركته بحركة خطية منتظمة (شكل 55).

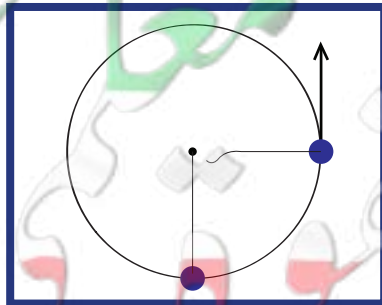

(شكل 55)

عندما ينقطع الخيط تكمل الكرة بخطّ مستقيم.

### مسألته مع إجابات

1. عندما تستدير الطائرة أثناء

تحليقها بسرعة  $(50)\text{m/s}$  على

مسار دائري قطره  $(360)\text{m}$ ،

تحتاج لكي تحافظ على حركتها

الدائرية، إلى قوة جاذبة مركزية

مقدارها  $(20000)\text{N}$ .

احسب مقدار كتلة الطائرة.

الإجابة:  $(1440)\text{kg}$

2. يتحرّك ولد على دراجته بسرعة

خطية  $v = (10)\text{m/s}$  على مسار

دائري. علمًا أن كتلة الدراجة

والولد تساوي  $(80)\text{kg}$  والقوة

الجاذبة المركزية المسببة للدوران

تساوي  $(350)\text{N}$ ، احسب نصف

قطر المسار.

الإجابة:  $r = (22.85)\text{m}$

## 5. تطبيقات حول القوة الجاذبة المركزية في الحياة العملية

### 1.5 الانزلاق على المنعطفات الأفقية

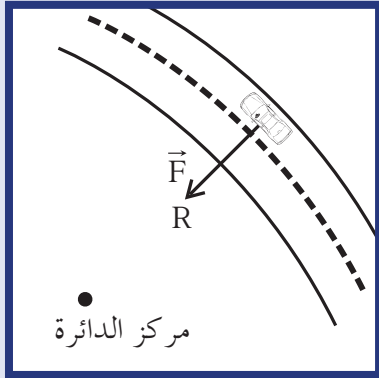

(شكل 56)

سبق أن وضحنا أنّ انعطاف السيارة على طريق أفقية يحتاج إلى قوة مركزية كافية لإبقاء السيارة على مسارها الدائري، وهذا ما يجب أن توفره قوة الاحتكاك بين عجلات السيارة والطريق. فعندما لا تكون هذه القوة كافية، كما يحدث في الأيام الممطرة أو الجليد، أو إذا كانت العجلات بحالة سيئة، ستنزلق السيارة عن مسارها بسبب استمرارية الحركة باتجاه المماس. ولفهم تأثير مقدار قوة الاحتكاك على التفاف السيارة، سنناقش المسألة التالية: سيارة كتلتها  $1000\text{kg}$  تنعطف على مسار دائري قطره  $100\text{m}$  على طريق أفقية بسرعة  $14\text{m/s}$ . هل تستطيع السيارة الالتفاف أم أنها ستنزلق في الحالتين التاليتين؟

الحالة الأولى: معامل الاحتكاك بين العجلات والطريق يساوي  $\mu = 0.66$  عندما تكون الطريق جافة.

الحالة الثانية: معامل الاحتكاك بين العجلات والطريق يساوي  $\mu = 0.25$  عندما تكون الطريق مبللة.

علمًا أنّ معامل الاحتكاك  $\mu$  يساوي نسبة قوة الاحتكاك  $f$  على قوة ردّ الفعل  $N$ ، أيّ أنّ  $\mu = \frac{f}{N}$ .

إنّ مجموع القوى المؤثرة على السيارة هي وزن السيارة إلى أسفل، ردّ الفعل من الطريق على السيارة رأسياً لأعلى ويساوي في المقدار وزن السيارة، وقوة الاحتكاك بين العجلات والطريق الأفقية  $f$  (شكلا 57 و 58).

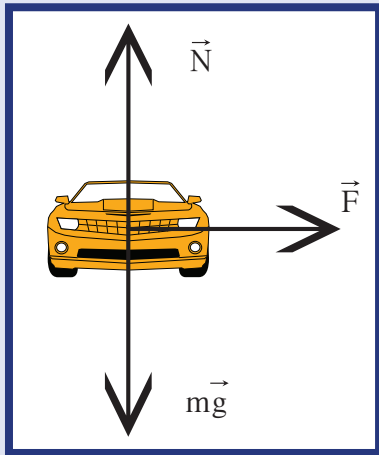

(شكل 57)

القوى المؤثرة على سيارة تنعطف على طريق أفقية

بتطبيق القانون الثاني لنيوتن لحساب مقدار القوة الجاذبة المركزية:

$$F = \frac{mv^2}{r}$$

نجد أنّ القوة الأفقية اللازمة لإبقاء السيارة على مسارها تساوي:

$$F = \frac{1000 \times 14^2}{50} = (3920)\text{N}$$

ولو قارنا مقدار هذه القوة بمقدار قوة الاحتكاك الذي يمثل القوة الجاذبة المركزية لوجدنا ما يلي:

في الحالة الأولى، مقدار قوة الاحتكاك  $f_1$  تساوي:

$$f_1 = \mu_1 \times mg = 0.6 \times 1000 \times 10 = (6000)\text{N}$$

وهي أكبر من القوة اللازمة، وهذا يعني أنّ السيارة لن تنزلق أثناء الالتفاف.

أما في الحالة الثانية عندما تكون الطريق مبللة، فمقدار قوة الاحتكاك  $f_2$  يساوي:

$$f_2 = \mu_2 \times mg = 0.25 \times 1000 \times 10 = (2500)\text{N}$$

وهو أقلّ من القوة اللازمة للالتفاف، وهذا يعني بالتأكيد انزلاق السيارة عن مسارها.

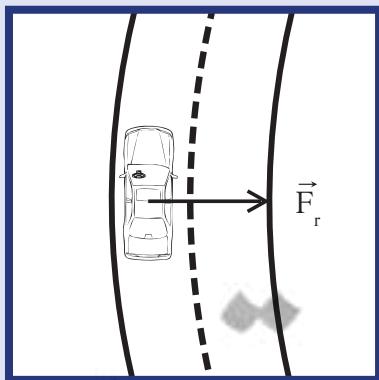

(شكل 58)

السيارة تبدو من أعلى

## 2.5 المنعطفات المنعطفة

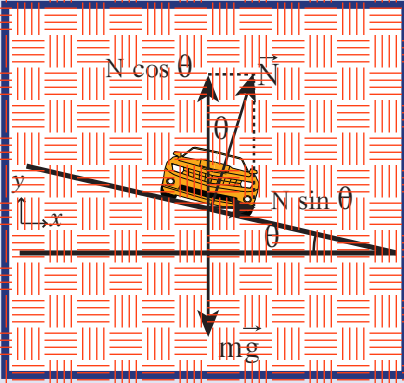

(شكل 59)

إمالة الطريق عند المنعطفات وتحليل قوة رد الفعل إلى مركبتين

إن إمالة المنعطفات عن المستوى الأفقي بزوايا مناسبة، بشكل يجعل الحاجة الطريق الخارجية أعلى من الحاجة الداخلية، يقلل من احتمال الانزلاق لأنه يستعد السيارة على الالتفاف من غير الاعتماد على قوة الاحتكاك. ففوة رد فعل الطريق تكون عمودية على الطريق، وبهذا يكون لها مركبة أفقية باتجاه مركز تقوس المنعطف (شكل 59).

هذا يعني أن هناك سرعة محددة تستطيع أن تنعطف بها السيارة بدون الحاجة إلى الاحتكاك على الإطلاق بين العجلات والطريق. وهذا يتحقق عندما تكون المركبة الأفقية رد الفعل مساوية للقوة المركزية اللازمة لجعل السيارة تنعطف على المسار الدائري.

$$N \sin \theta = \frac{mv^2}{r}$$

يتم اختيار زاوية إمالة الطريق بحسب هذا الشرط على سرعة معينة تُسمى سرعة التصميم Design Speed

### مثال (3)

احسب الزاوية التي يجب إمالة منعطف نصف قطره  $(50\text{m})$  ليسمح للسيارة بالانعطف عليه بسرعة  $(50\text{km/h})$  بدون الحاجة إلى قوة الاحتكاك بين العجلات والطريق.

طريقة التفكير في الحل

1. حل: أذكر المعلوم وغير المعلوم.

المعلوم: نصف قطر المسار:  $r = (50\text{m})$

سرعة التصميم:  $v = (50\text{km/h}) = (13.88\text{m/s})$

غير المعلوم:

زاوية الإمالة:  $\theta = ?$

2. احسب غير المعلوم

القوى المؤثرة على السيارة هي وزن السيارة ورد فعل الطريق  $N$ . القوة الوحيدة التي تعمل بالاتجاه الأفقي نحو مركز الالتفاف هي

المركبة الأفقية لقوة رد الفعل وبالتالي:  $N \sin \theta = \frac{mv^2}{r}$

لكن المركبة العمودية لرد الفعل تساوي وزن السيارة أي:

$$N \cos \theta = mg \quad \text{وهذا يعني أن} \quad N = \frac{mg}{\cos \theta}$$

وبالتعويض عن المقادير في المعادلة  $N \sin \theta = \frac{mv^2}{r}$  نحصل على:

$$\tan \theta = \frac{v^2}{rg} = \frac{(13.88)^2}{50 \times 10} = 0.385$$

$$\theta = 21.07^\circ$$

3. قيم: هل النتيجة مقبولة؟

يُعتبر مقدار زاوية الإمالة للمنعطف مناسباً أو مقبولة منطقيًا للسرعة

$(50\text{km/h})$

## مراجعة الدرس 2-2

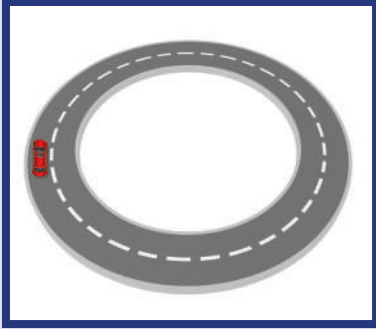

(شكل 60)

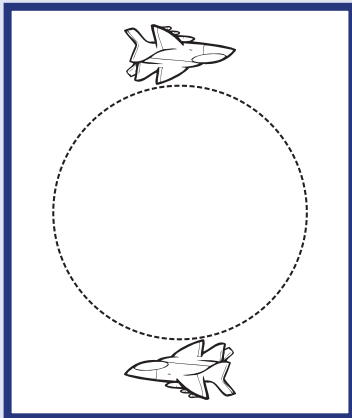

(شكل 61)

أولاً - عند جعل كتلة مثبتة في نهاية خيط تدور في مسار دائري، ما اتجاه القوة المؤثرة على الكتلة؟

ثانياً - سيارة كتلتها  $1000\text{kg}$  تتحرك على مسار دائري نصف قطره يساوي  $32.5\text{m}$  (شكل 60). إذا كان مقدار القوة الجاذبة المركزية على السيارة  $2500\text{N}$ ، أحسب السرعة المماسية للسيارة.

ثالثاً - يجلس ولد كتلته  $25\text{kg}$  على بعد  $1.1\text{m}$  من محور دوران الأرجوحة الدوارة التي تتحرك بسرعة  $1.25\text{m/s}$ .  
(أ) أحسب العجلة المركزية للولد.

(ب) أحسب محصلة القوى الأفقية التي تؤثر على الولد.

رابعاً - ما هي السرعة القصوى التي يمكن أن يقود بها السائق سيارته التي كتلتها  $1500\text{kg}$  بحيث يستطيع أن ينعطف على مسار دائري نصف قطره  $70\text{m}$  على طريق أفقية، علماً أن معامل الاحتكاك السكوني بين العجلات والطريق يساوي  $0.8$ ؟

خامساً - أحسب مقدار القوة الجاذبة المركزية التي تحتاجها طائرة كتلتها  $4000\text{kg}$  أثناء تحليقها بسرعة  $50\text{m/s}$  على مسار دائري قطره  $360\text{m}$  لتحافظ على حركتها الدائرية على هذا المسار (شكل 61).

سادساً - أحسب السرعة القصوى التي يمكن للسائق سيارته كتلتها  $1500\text{kg}$  أن ينعطف بها على منحنى مثالي بزوايا  $25^\circ$  ونصف قطره  $50\text{m}$ ، بدون الحاجة إلى قوة الاحتكاك بين العجلات والطريق.

سابعاً - سيارة كتلتها  $1350\text{kg}$  تنعطف بسرعة  $50\text{km/h}$  على مسار دائري أفقي قطره  $400\text{m}$ .

(أ) أحسب العجلة المركزية للسيارة.

(ب) أحسب مقدار القوة الجاذبة المركزية.

(ج) ما هو مقدار أصغر معامل الاحتكاك بين العجلات والطريق، والذي يسمح للسيارة بالالتفاف بدون انزلاق؟

### الأهداف العامة

- ✓ يعرف القوة الطاردة المركزية.
  - ✓ يفسر وجود القوة الطاردة المركزية داخل الأنظمة الدوارة.
  - ✓ يستنتج أن القوة الطاردة المركزية هي قوة خيالية رافعة.
- وصفنا في الدرس السابق سبب حدوث الحركة الدائرية التي يعود إلى قوة موجهة إلى مركز الدائرة، لكن في بعض الأحيان تُنسب إلى الحركة الدائرية قوة إلى الخارج تُسمى القوة الطاردة المركزية Centrifugal Force. وتعني كلمة طرد مركزي الهروب من المركز أو الابتعاد عن المركز لكن هل هذه القوة هي قوة فعلية مثل القوة الكهرومغناطيسية أو القوة النووية أو قوة التجاذب المادي؟ هل هي نتيجة تفسير خاطئ لمشاهدة أثناء حركة دائرية؟ هل هذه القوة مرتبطة بشروط محددة في نظام معين؟ الإجابات على هذه التساؤلات هي محور هذا الدرس.

### 1. القوة الجاذبة المركزية والقوة الطاردة المركزية

#### Centripetal and Centrifugal Forces

هناك اعتقاد شائع وحاطي، عند جعل العلبه المربوطة في نهاية حيط الدور، بأن القوة الطاردة المركزية هي التي تسحب العلبه إلى الخارج. إذا قطع الحيط الذي يمسك بالعلبة (شكل 62)، غالبًا ما نخطئ في اعتبار أن القوة الطاردة المركزية هي التي سحبت العلبه من مسارها الدائري. ففي الواقع، عند قطع الحيط، تندفع العلبه في مسار مماس للحيط مستقيم لأنها غير متأثرة بأي قوة. سوف نوضح ذلك في مثال آخر.

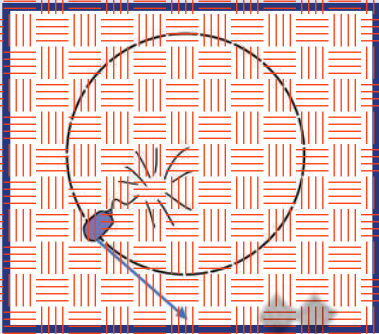

(شكل 62)

عندما يقطع الحيط، تنحرف العلبه الدائرية في حيط مستقيم مماس لمسارها الدائري (وليس خارجًا عن مركزها).

افترض أنك راكب سيارة توقفت فجأة، وأنت لم تكن ترتدي حزام الأمان، سوف تندفع إلى الأمام باتجاه زجاج السيارة الأمامي. وعندما يحدث ذلك، لن تقول إن شيئًا دفعك إلى الأمام لأنك تعلم أن هذا الاندفاع حدث بسبب غياب قوة كان يوقرها حزام الأمان. وبالمثل، إذا كنت في سيارة تدور في منعطف شديد باتجاه اليسار، نميل إلى الاندفاع خارجها باتجاه الباب الأيمن، لماذا لا يحدث ذلك بفعل قوة خارجية أو قوة طاردة مركزية، إنما بسبب عدم وجود قوة جاذبة مركزية تحمضك في الحركة الدائرية. أمّا فكرة وجود قوة طاردة مركزية لدفعك بحرف باتجاه باب السيارة، فهي اعتقاد حاطي.

لذلك ، عندما تجعل علبه صغيرة تدور في مسار دائري ، لا توجد قوة تسحب العلبه إلى الخارج ، ولكنها قوة من المحيط مؤثرة على العلبه فحسب لتسحبها إلى الداخل . أما القوة الخارجيه فتؤثر على المحيط وليس على العلبه (شكل 63) .

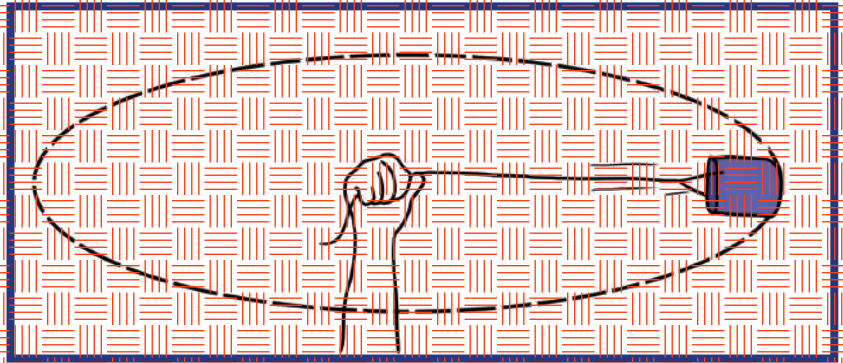

(شكل 63)

قوة واحدة فقط تؤثر على العلبه الدائريه أثناء حركتها (بإهمال الجاذبيه والاحتكاك مع الهواء) وتوجه مباشرة نحو مركز الحركة الدائريه ، وهذه القوة هي القوة الجاذبيه المركزيه . ولا توجد قوة خارجيه أخرى تؤثر على العلبه .

لنفترض الآن وجود حشرة داخل علبه دائريه الشكل (شكل 64) . تصعظ العلبه باتجاه الحشرة ، وتمدها بالقوة الجاذبيه المركزيه التي من شأنها أن تبقىها في مسار دائري . أما الحشرة فتصعظ بدورها على أرضية العلبه . وبإهمال الجاذبيه ، نجد أن القوة الوحيدة المؤثرة على الحشرة هي قوة العلبه على أقدامها . ومن نقطة إسنادنا الخارجيه الثابته ، نلاحظ عدم وجود قوة طاردة مركزيه تؤثر في الحشرة ، تمامًا مثل عدم وجود قوة طاردة مركزيه تؤثر على الشخص الذي يندفع باتجاه باب السيتره ، لذلك لا يعرَى تأثير القوة الطاردة المركزيه إلى أي قوة حقيقيه ، إنما يرجع إلى القصور الذاتي ، وهو ميل الأجسام المتحركة لاتباع مسار خط مستقيم في غياب القوى المركزيه .

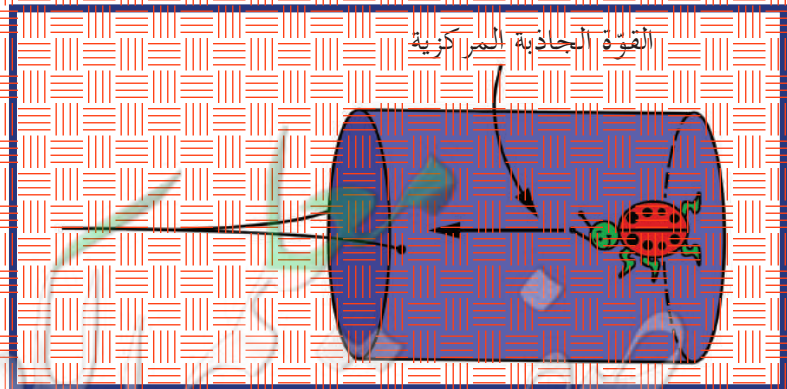

(شكل 64)

تزداد العلبه دائريه الشكل الحشرة بالقوة الجاذبيه المركزيه اللازمه لبقاء الحشرة في المسار الدائري .

## مفكرة إثرائية

### توظيف الفيزياء

مصمم القطار الدوار في

المدينة الترفيهية

صمّم أول قطار دوار صغير في المدينة الترفيهية في العام 1884 في الولايات المتحدة الأمريكية. وتضمن هذا القطار العديد من الآلات الاهتزازية التي تساعد في الارتفاع إلى أكثر من 100m ، وتصل سرعته إلى أكثر من 150km/h . استخدم

مصممو القطار الدوار ومهندسي التصميمات الميكانيكية القوانين الفيزيائية بغرض تحقيق الإثارة والأمان لراكب القطار . والحدير بالذكر هو أنه على المصممين فهم كيفية اختيار قطر المدينة الترفيهية الدوار للدوائر الطولية بدون بذل قوة كبيرة على الركاب . يجري مصممو القطارات الدوّارة الحديثة اختيارًا أوليًا للتصميم على الكمبيوتر لتتعرّف على أي مشكلة قد تحدث قبل البدء في تصنيع القطار . وقد صمّم العديد من الشركات الخاصّة قطارات دوّارة في العديد من المدن الترفيهية في جميع أنحاء العالم .

## 2- القوة الطاردة المركزية في إطار مرجعي دوار

### Centrifugal Force in Rotating Reference

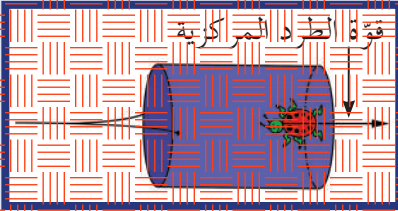

(شكل 65)

من نقطة الإسناد للحشرة داخل العجلة دائرية الشكل، نجد أن الحشرة تتعلق بفاع العجلة بتأثير قوة تنحرف للخارج من مركز الحركة الدائرية وتسمى الحشرة في هذه الحالة بالقوة الخارجية، وتؤثر عليها القوة الطاردة المركزية التي تشبه قوة الجاذبية الأرضية على الحشرة.

### فقرة إثرائية

#### الفتيان في الملعب

الحركة الدائرية لدلو الماء

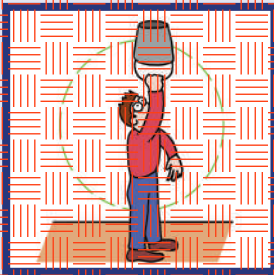

إذا ملأت دلوًا إلى منتصفه بالماء وحركته في دائرة رأسية، لن يسقط الماء منه إذا حركته بسرعة كافية. ومن الملاحظ أنه على الرغم من تساقط الماء من الدلو، إلا أنه لا يخرج منه فالخدعة هي جعل الدلو يدور بسرعة كافية، فيسقط الدلو بسرعة تساوي سرعة سقوط الماء الموجود في داخله. هل يحدث هذا بفعل دوران الدلو بسرعة، بحيث يتحرف الماء بطريقة مماثلة أثناء سقوطه ويبقى داخل الدلو؟ سنتعلم لاحقًا أن ماكوك القضاء الفلكي يشابه مع ذلك حيث يتحرف في مداره وتكمن الخدعة في إعطاء الماكوك سرعة مماثلة كافية تمكنه من الانحناء حول منحني الأرض بدون تسقوط عليها.

نحن نعلم أن نظرتنا للطبيعة في الفيزياء تعتمد على الإطار المرجعي Frame of Reference الذي نرى من خلاله. فإذا كنت جالسًا في قطار يتحرك بسرعة كبيرة، فإن سرعتك تساوي صفرًا بالنسبة إلى القطار ومن يجلس بداخله، لكن سرعتك تكون كبيرة جدًا بالنسبة إلى نقطة مرجع على الأرض خارج القطار. أي يكون لك سرعة بالتنسبة إلى نقاط مرجعية معينة في إطار مرجعي ولا يكون لك أي سرعة بالنسبة إلى إطار مرجعي آخر، وهذا ينطبق على القوة الطاردة المركزية.

لنأخذ من جاليد الحشرة داخل العجلة التي تدور (شكل 65). نجد بالنسبة إلى نقطة مرجعية خارج العجلة الدوارة أنه لا توجد قوة طاردة مركزية تؤثر على الحشرة داخل العجلة، لكن نرى قوة جاذبية مركزية تؤثر على العجلة وتؤدي إلى حركة دائرية. فمن إطار مرجعي خارجي، القوة الوحيدة المؤثرة على الحشرة هي القوة الجاذبية المركزية المتدولة من قاع العجلة على أقدم الحشرة.

تختلف هذه النظرة بالنسبة إلى إطار مرجعي دوار داخل العجلة التي تدور. فنجد أن القوة المركزية التي تسببها العجلة والقوة الطاردة المركزية تؤثران على الحشرة.

تظهر القوة الطاردة المركزية كقوة حقيقية مثل قوة جذب الأرض، مع العلم أن هناك اختلاف جوهري كبير بين قوة الجاذبية نتيجة القوة الطاردة المركزية وقوة الجاذبية الحقيقية.

قوة الجاذبية الأرضية هي تفاعل بين كتلتين، ونشعر بها نتيجة التفاعل بين كتلتنا وكتلة الأرض. لكن في الإطار المرجعي الدوار، قوة الجاذبية هي نتيجة الدوران وليست نتيجة تفاعل بين جسمين، وبالتالي لا يمكن للقوة الطاردة المركزية أن تكون قوة حقيقية. لذلك يعتبر الفيزيائيون أن القوة الطاردة المركزية هي قوة خيالية افتراضية لا تشبه قوى التجاذب المادي والقوة الكهربائية والقوة النووية. مع ذلك، بالنسبة إلى مشاهدين في النظام الدوراني، القوة الطاردة المركزية هي قوة حقيقية مثل قوة الجاذبية الأرضية على سطح الأرض، فهي موجودة دائمًا داخل الأنظمة الدوارة.



## فكرة إثرائية

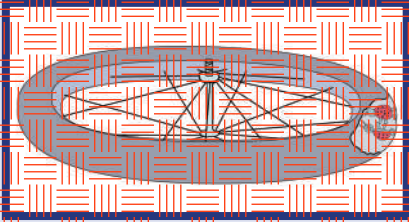

(شكل 66)

إذا أُديرَت العجلة وسقطت سقوطاً حرّاً، يستأثر الحشرات داخلها بالقوة الطاردة المركزية وهي تشبه الجاذبية الأرضية، وعند إدارة العجلة بمعدل معين، فإن الحشرات تنحى مباشرة لأعلى في اتجاه مركز العجلة ولأسفل في اتجاه نصف القطر للخارج.

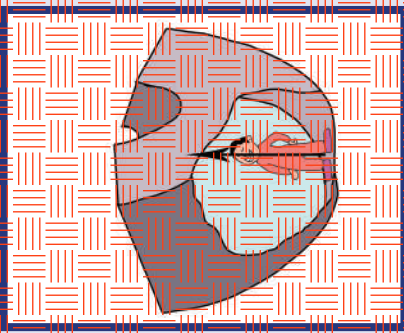

(شكل 67)

التفاعل بين الرجل والأرض الوافق عليها يبدو أنه مستقر خارج النظام الدائري. تضغط الأرض على الرجل (الفعل) والرجل يضغط عكسياً على الأرض (إراء الفعل). القوة الوحيدة المتبادلة على الرجل هي القوة المتوازنة بواسطة الأرض وهي في اتجاه المركز وهي قوة مركزية جاذبية.

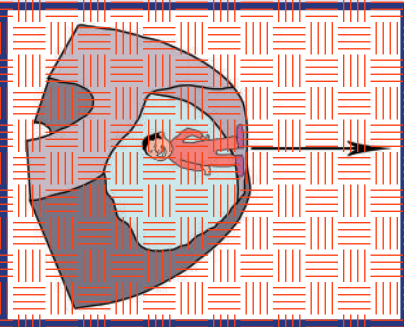

(شكل 68)

بالإضافة إلى التفاعل بين الرجل والأرض التي يقف عليها، توجد قوة طاردة مركزية متبادلة على الرجل واتجاهها نحو مركز كتلته. وهي تبدو حتمية مثل الجاذبية الأرضية، ولكنها لا تشبهها لأن تيسل لها تظهير قوة الفعل، فلا يوجد شيء يمكن أن يجذبه للخلف. القوة الطاردة المركزية ليست جزءاً من التفاعل ولكنها ناتجة عن

لفهم أكثر مفهوم الجاذبية الزائفة وأهميته، دعونا نعتبر أن مجموعة من الحشرات تعيش في عجلة درّاجة تحتوي على حيز واسع في داخلها (شكل 66). فإذا قمنا بقذف العجلة في الهواء أو قمنا بإسقاطها من طائرة على ارتفاع عالٍ في السماء، سوف تصبح الحشرات في حالة انعدام وزن، وستبدو كما لو كانت تطفو بحرية بينما تسقط العجلة سقوطاً حرّاً. وإذا قمنا بجعل العجلة بالدور، ستشعر الحشرات بأنها مندافعة إلى الجزء الخارجي للسطح الداخلي من العجلة. وإذا أُديرَت العجلة بسرعة مناسبة، ستتأثر الحشرات بالجاذبية الأرضية الزائفة الناتجة عن القوة الطاردة المركزية؛ كما لو كانت هي الجاذبية الأرضية نفسها التي اعتادتها الحشرات.

يحلم الكثير من العلماء بالاستفادة من الجاذبية الزائفة ونقل الإنسان ليعيش في محطات فضائية، حيث تحاكي القوة الطاردة المركزية قوة الجاذبية الأرضية، فيتمكن الناس من التفاعل كما لو كانوا على سطح الأرض بشكل طبيعي بدون الشعور بانعدام الوزن، كما يشعر به رواد الفضاء اليوم. فسكان الفضاء في المستقبل من المحتمل أن يدوروا مثل دوران الحشرات في عجلة الدراجة، والتي سنقوم بقوة داعمة وجاذبية مريحة مزيفة. فعجلة الجاذبية التي ستبشأ داخل مركبة الفضاء الدوّارة ناتجة عن الدوران. ويتناسب مقدار هذه العجلة مباشرة مع المسافة القطرية ومرتبع السرعة الدائرية. فالتعجيل المعطاة لكل دورة في الدقيقة تزداد بزيادة المسافة القطرية، ومضاعفة المسافة من محور الدوران يضاعف عجلة القوة الطاردة المركزية والقوة الجاذبة المركزية. ومضاعفة المسافة ثلاث مرات تزيد العجلة ثلاث مرات، وبالمثل عند مضاعفتها أربع مرات.

وعندما تكون المسافة القطرية صفراً عند محور الدوران، لا يوجد تسارع ناتج عن الدوران. أمّا المشتات صغيرة القطر، فيجب ألا تدور بسرعة عالية لتشعر بالجاذبية الزائفة التي تساوي تسارع جاذبية أرضية مقدارها  $g$ .

وتتطلب محاكاة الجاذبية الأرضية الطبيعية بناءً منبثاة كبيرة يصل طول قطرها إلى حوالي  $2 \text{ km}$ . ويُعتبر حجم هذا المركب ضخماً إذا قارناه بحجم مكوك الفضاء الحالي.

ومن المحتمل أن يوصي الاقتصاديون بتصغير حجم أول بناء سكني في الفضاء. وفي حال لم تكن هذه المنشآت تدور، فسيظم المقيمون فيها معيشتهم في بيئة تبدو متعادلة للوزن. واستمع ذلك منشآت دوّارة أكبر لها جاذبية متائلة.

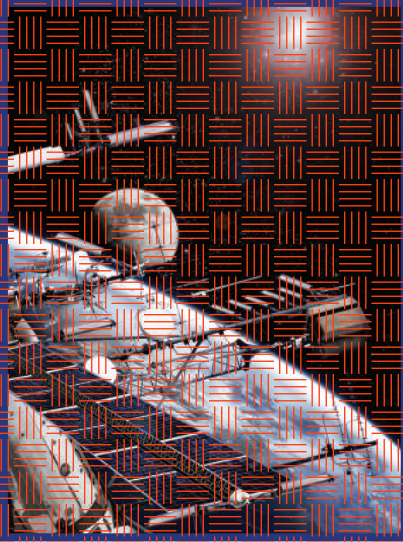

(شكل 69)

تصوير وكالة الفضاء الأمريكية للمستعمرة الفضائية الدائرية.

وفي حال كانت هذه المتنبئات تدور بحيث يتأثر المقيمون داخل حافتها الخارجية بجاذبية  $g$ ، فإنهم، وفي منتصف المسافة بين المحور والمحافة الخارجية، سوف يتأثرون بجاذبية  $g(0.5)$  فقط. وعند المحور نفسه يتأثرون بانعدام الوزن، أي عند  $g(0)$ . والتغيرات الممكنة للجاذبية الأرض ( $g$ ) داخل المركبة الفضائية كموطن، تبشر بإقامة في بيئة جديدة ومختلفة ولم تجرب من قبل. وبممكننا ممارسة رقصة التاييه عند موضع تكون فيه الجاذبية  $g(0.5)$  والألعاب البهلوانية عند جاذبية  $g(0.2)$  وعند أماكن منخفضة الجاذبية. ويمكن لعب كرة قدم ثلاثية الأبعاد، والرياضات التي لم يتم تصور لها حتى الآن في أماكن وحالات جاذبية ضعيفة جداً.

سيكتشف الناس إمكانيات لم تكن متاحة لهم من قبل. ووقت الانتقال من كواكب الأرض إلى الأفاق الجديدة سيكون وقتاً مشوقاً، بخاطلة للذين يستعدون لتجرب هذه المغامرات الجديدة.

## مراجعة الدرس 2-3

أولاً - أنت في السيارة وتضع حزام الأمان، وإذا بالسيارة تعطف بك هل يملك حزام الأمان بقوة جاذبية مركزية أم قوة طاردة مركزية؟  
ثانياً - هل هناك أي تأثير للقوة الطاردة المركزية على حركة العجلة التي تدور عندما ينقطع الخيط الذي كان يحفظ حركتها الدائرية؟  
ثالثاً - لماذا تسمى القوة الطاردة المركزية التي تشعر بها الحشرة في الإطار الذي يدور بالقوة الزائفة أو التخيلية؟  
رابعاً - إذا ربطت كرة ثقيلة من الحديد بسلك نابض في مسطح دائري، كما هو موضح في الشكل (70)، وكان هناك مشاهدان، أحدهما في الإطار الدائري والآخر واقف على الأرض، ولاحظ حركتها، فأَي المشاهدتين يرى أن الكرة تشد النابض وتنجذب إلى الخارج؟ وأي المشاهدتين يرى أن النابض يسحب الكرة في حركة دائرية؟

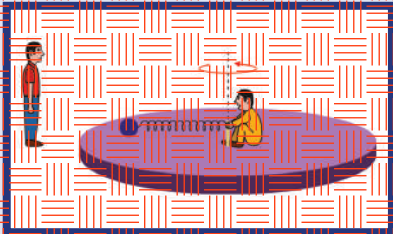

(شكل 70)

## مراجعة الفصل الثاني

### المفاهيم

Tangential Speed	السرعة المماسية	Rotation	الدوران المحوري
Centripetal Force	قوة جاذبة مركزية	Revolution	الدوران المداري
Centrifugal Force	قوة طاردة مركزية	Rotational Speed	السرعة الدائرية (الزاوية)
Axis	محور	Linear Speed	السرعة الخطية

### الأفكار الرئيسة في الفصل

- ✗ الحركة الدائرية هي حركة الجسم على مسار دائري حول مركز دوران، مع المحافظة على مسافة ثابتة منه.
- ✗ الإزاحة الزاوية تصف الحركة الدائرية لنقطة خلال فترة زمنية على مسار دائري.
- ✗ السرعة الدائرية، وتسمى أيضًا السرعة الزاوية، هي عدد الدورات في وحدة الزمن وتعرف أيضًا بمقدار الزاوية بالراديان التي يمسحها نصف القطر خلال وحدة الزمن.
- ✗ تتناسب السرعة المماسية طرديًا مع السرعة الزاوية ومع المسافة نصف القطرية من محور الدوران.
- ✗ السرعة المماسية تساوي حاصل ضرب كلٍّ من السرعة الزاوية والمسافة نصف القطرية من محور الدوران.
- ✗ العجلة الزاوية هي معدل تغيير السرعة الزاوية.
- ✗ عندما تكون العجلة الزاوية ثابتة المقدار لجسم يتحرك على مسار دائري، نصف حركته بالحركة الدائرية منتظمة العجلة.
- ✗ القوة الجاذبة المركزية هي القوة التي تسبب الحركة الدائرية للكتلة ويكون اتجاهها دائمًا نحو مركز الدوران.

القوة الطاردة المركزية هي قوة وهمية غير موجودة إلا داخل الأنظمة الدوارة، أي بالنسبة إلى إطار مرجعي داخل النظام الذي يدور.

### خريطة مفاهيم الفصل

استخدم المصطلحات الموضحة في الشكل التالي لرسم خريطة مفاهيم تُنظم معظم الأفكار التي احتواها الفصل.

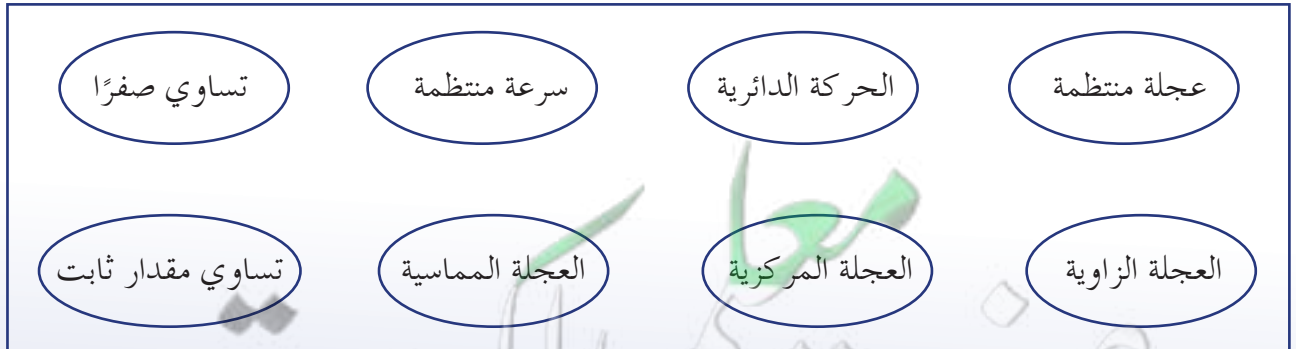

تحقق من فهمك

ضع علامة (✓) في المربع الواقع أمام العبارة الصحيحة في كل مما يلي:

1. تتحرك كتلة نقطية على مسار دائري نصف قطره يساوي (25)m بزاوية  $30^\circ$ ، فإن المسافة التي تقطعها الكتلة على المسار بوحدة (m) تساوي:

(7.5)  (13)

(750)  (1.2)

2. الإزاحة الزاوية التي تقطعها كتلة نقطية عندما تتحرك على مسار دائري نصف قطره (100)m مسافة (157)m تساوي:

$60^\circ$    $1.57^\circ$

$30^\circ$    $90^\circ$

3. تسير سيارة كتلتها (1000)kg على مسار دائري قطره (300)m بسرعة خطية ثابتة المقدار تساوي (25)m/s، فإن الزمن الذي تحتاجه السيارة لتكمل دورة كاملة بوحدة (s) يساوي:

(37.68)  (1.04)

(18.84)  (25.12)

4. القوة الجاذبة المركزية التي تحفظ السيارة على مسارها الدائري في السؤال السابق بوحدة (N) تساوي:

(830)  (83.3)

(4166.6)  (3802)

5. القوة الطاردة المركزية:

تتناسب طردياً مع السرعة الخطية

تتناسب عكسياً مع مربع السرعة الزاوية.

تتناسب عكسياً مع نصف القطر عن محور الدوران.

تتناسب طردياً مع مربع السرعة الزاوية.

تحقق من معلوماتك

أجب عن الأسئلة التالية:

1. هل دوران الطفل الجالس على الخيل في لعبة دوارة الخيل هو دوران محوري أم دوران مداري؟ علل إجابتك.

2. يتحرك قطار على قضيبين. أي قضيب يكون أكبر عند مسار منحنٍ، القضيب الداخلي أم الخارجي؟ اشرح.

3. هل للمناطق القطبية على سطح الأرض سرعة دورانية حول محورها أكبر من المناطق الاستوائية؟

4. هل للمناطق القطبية على سطح الأرض سرعة خطية حول محورها أكبر من المناطق الاستوائية؟

## تحققا من مهاراتي

حلّ المسائل التالية:

1. كتلة صغيرة موجودة عند منتصف المسافة بين محور قرص مدمج وحافته. ماذا سيحدث لسرعة النقطة الخطية:  
(أ) إذا تضاعفت السرعة الزاوية؟  
(ب) إذا وجدت النقطة عند حافة القرص المدمج؟  
(ج) إذا تضاعفت السرعة الزاوية ووجدت النقطة عند حافة القرص المدمج؟
2. تدور كرة حديدية كتلتها 1kg مربوطة بحبل طوله 2m في دائرة أفقية بسرعة تساوي 2m/s. أحسب:  
(أ) قوة الشدّ التي تحدثها الكرة على الحبل.  
(ب) إذا علمت أنّ الحبل قد ينقطع إذا كانت قوة الشدّ عليه تساوي 1.8N. كم يساوي طول الحبل الأقصر الذي يمكن استخدامه؟
3. قطار سريع كتلته 200tons يدور على منحنى نصف قطره 2m بسرعة 90km/h. أحسب مقدار القوة الأفقية لقضبان السكة الحديدية على عجلة القطار.
4. أحسب عدد دورات عجلة درّاجة قطرها 70cm عندما تقطع الدراجة مسافة 22m.

5. (أ) أحسب السرعة الزاوية للجسم يدور بعجلة مستطدة مقدارها  $2\text{rad/s}^2$  على مسار دائري نصف قطره يساوي 4m، بعد 10s من انطلاقه من السكون.  
(ب) أحسب عدد الدورات التي يقوم بها خلال 10s.  
(ج) أحسب مقدار العجلة الزاوية بعد مرور زمن قدره 10s.

6. حطّ مهندسو الطرق لإمالة أحد المنعطفات ذات نصف قطر يساوي 50m بزاوية إمالة تساوي  $20^\circ$ . أحسب السرعة التي تستطيع أن تتعطف بها سيارة كتلتها 1000kg بدون الحاجة إلى قوة الاحتكاك بين عجلاتها والطريق.

## مشاريع الفصل

### التواصل

أكتب مقالاً لا يزيد عن عشرة أسطر تبين فيه تأثير استبدال عجلات السيارة بعجلات أصغر قياساً على صدق قراءة عداد السرعة بالنسبة إلى السرعة الحقيقية التي تتحرّك بها السيارة، علماً أنّ عداد السرعة في السيارة يعمل بواسطة كابل متّصل بعمود إدارة العجلات. ضمّن مقالك أفكاراً علمية تدعم ما كتبتّه.

## نشاط بحثي

- إنّ انزلاق السيّارات عند انعطافها على طريق أفقية على المسارات الدائرية هو أحد أكثر أسباب الحوادث شيوعاً وأخطرها على حياة الأشخاص في السيّارات وعلى جانب الطريق .
- إجر بحثاً تستخدم فيه أدوات البحث المناسبة لتوضّح سبب هذه المشكلة متّبعا الخطوات التالية:
- ✦ حدّد القوّة أو القوى المؤثّرة في السيّارة والتي تحفظها في مسارها الدائري عندما تكون منطلقة بسرعة .
  - ✦ حدّد كيفية تأثير عوامل الطقس كالأمطار والجليد على قدرة السيّارة على الالتفاف على المسار الدائري .
  - ✦ ضمّن بحثك كيف أنّ إمالة المنعطفات الدائرية باتجاه مركز الدائرة بدلاً من إبقاء الطريق أفقية والتي يقوم بها مهندسو الطرقات ، يساعد على تخطّي مشكلة الانزلاقات .
  - ✦ دعم بحثك بالصور والمعادلات المناسبة التي تثبت ما توصلت إليه .
  - ✦ صغ استنتاجاً تظهر فيه أهميّة شكل الطريق في ثبات السيّارة على مسارها الدائري .

دروس الفصل

- الدرس الأوّل
- ✓ مركز الثقل
- الدرس الثاني
- ✓ مركز الكتلة
- الدرس الثالث
- ✓ تحديد موضع مركز الكتلة أو
- مركز الثقل
- الدرس الرابع
- ✓ انقلاب الأجسام
- الدرس الخامس
- ✓ الاتزان
- الدرس السادس
- ✓ مركز ثقل جسم الإنسان



ما سبب ثبات هذه الصخور واتزانها؟

لماذا لا تسقط الصخور مختلفة الأشكال الموضحة في الشكل أعلاه؟ هل ستسقط إذا أزحنا أيًا منها يمينًا أو يسارًا، أو إذا بدلنا مواقعها؟ لماذا لا يسقط برج بيزا المائل؟ وما أقصى درجة ميل يمكن أن يبلغها قبل أن يسقط؟ لماذا يستحيل عليك أن تقف ملصقًا تمامًا إلى الحائط وأن تحاول لمس أصابع قدميك دون أن تقع؟ الإجابة على هذه الأسئلة وغيرها من التساؤلات التي تتمحور حول أسباب اتزان الأجسام وثباتها يتطلب منا التعرف على مفهوم مركز الثقل، وكيفية تطبيقه على التوازن والاتزان. في هذا الفصل، سنتعرف مفهوم مركز الثقل، وسنتقضي أهميته في ثبات الأجسام. وسنحدد عمليًا موضع مركز الثقل أو مركز الكتلة لأجسام منتظمة الشكل وأخرى غير منتظمة الشكل. سنتعرف أيضًا مفهوم مركز الكتلة، ونميز بين مركز الثقل ومركز الكتلة. كما سنحدد موقع مركز الثقل لأجسام مختلفة باستخدام المعادلات الرياضية.

### الأهداف العامة

- ✓ يعرف مركز الثقل .
- ✓ يستنتج أن حركة الجسم تتمثل بحركة مركز ثقله .

عند قذف كرة القاعدة (Baseball) في الهواء، نجد إنها تتبع مسارًا منتظمًا على شكل قطع مكافئ قبل أن تصل إلى الأرض. أما عند إلقاء مضرب كرة القاعدة، فإنه لا يتبع المسار المنتظم نفسه، إنما يدور أثناء حركته في الهواء. والملاحظ أنه يدور حول نقطة معينة ترسم حركتها مسار قطع مكافئ، على الرغم من أن باقي أجزاء المضرب لا تتبع هذا المسار (شكل 71). وتعتبر حركة مضرب كرة القاعدة محصلة حركتين هما:

- ✓ حركة دورانية حول هذه النقطة .
- ✓ حركة انتقالية في الهواء يبدو فيها أن ثقل المضرب مُركّز في هذه النقطة. وتُسمى هذه النقطة التي يتركز عليها ثقل المضرب والتي تدور باقي أجزاء المضرب حولها بمركز ثقل المضرب .

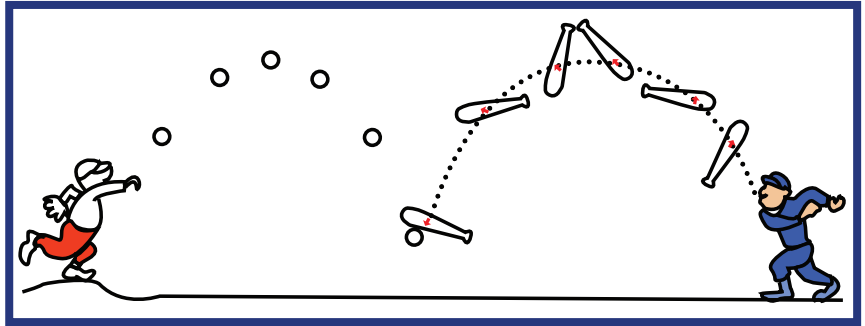

(شكل 71)

مركز ثقل الكرة ومركز ثقل المضرب يتبعان مسارًا على شكل قطع مكافئ.

### 1. تعريف مركز الثقل

#### Definition of the Center of Gravity

درسنا سابقًا أنّ ثقل الجسم هو القوة التي يخضع لها الجسم بسبب جذب الأرض له .

كلّ جزء من أجزاء هذا الجسم يخضع لقوة جذب الأرض، ومحصلة هذه القوى كلها هي قوة تتجه إلى الأسفل وتساوي مقدارها مجموع مقادير هذه القوى . أما نقطة تأثيرها فهي نقطة نسميها «مركز ثقل الجسم»، أي أنّ مركز الثقل هو نقطة تأثير ثقل الجسم .



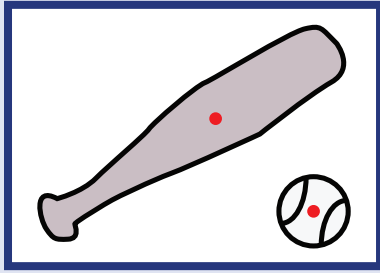

(شكل 72)

مركز ثقل الكرة هو المركز الهندسي، أما مركز ثقل المضرب فهو أقرب إلى الجزء الأثقل.

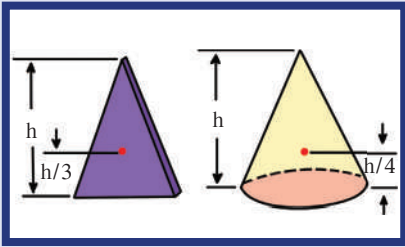

(شكل 73)

مركز الثقل هو النقطة الحمراء.



(شكل 74)

مركز ثقل هذه اللعبة يقع أسفل مركزها الهندسي.

(شكل 75)

مركز ثقل المفتاح المنزلق بحركة دورانية يتبع مسارًا مستقيمًا.

ماذا يحدث عند تطبيق قوّة على الجسم في مركز ثقله بحيث تكون معاكسة لقوّة ثقله في الاتجاه ومساوية لها في المقدار؟ سيتوازن الجسم مهما كان وضعه، لأنّ مجموع القوى التي يخضع لها أصبح معدومًا. لذلك يُعتبر مركز ثقل الجسم نقطة توازن له.

ويمكن تعريف مركز ثقل جسم ما بأنه «النقطة التي تقع عند الموضع المتوسط لثقل الجسم الصلب المتجانس». وبالنسبة إلى الأجسام متماثلة التكوين ومنتظمة الشكل مثل كرة القاعدة، يقع مركز الثقل عند المركز الهندسي لها. أما الأجسام غير منتظمة الشكل مثل مضرب كرة القاعدة، فيكون ثقل أحد طرفيها أكبر من ثقل الطرف الآخر، لذلك يكون مركز الثقل ناحية الطرف الأثقل (شكل 72). ويقع مركز ثقل قطعة رخام مثلثة الشكل على الخطّ المارّ بمركز المثلث ورأسه، وعلى بعد من القاعدة يساوي ثلث الارتفاع  $h$ . ويقع مركز ثقل مخروط مصمت على الخطّ نفسه، لكن على بعد ربع الارتفاع  $h$  من قاعدته (شكل 73).

ربما يكون مركز ثقل الأجسام التي تتركّب من أكثر من مادة (موادّ مختلفة الكثافة) بعيدًا عن مركزها الهندسي. فإذا تصوّرنا كرة مجوّفة ملئت حتى منتصفها بمعدن الرصاص، فلن ينطبق مركز ثقلها على مركزها الهندسي، لكنّه يكون إلى ناحية النصف الممتلئ بالرصاص. لذلك عندما تهتزّ هذه الكرة، فإنّها تتوقّف عن الاهتزاز حيث يقع مركز ثقلها عند أسفل مستوى ممكن. وإذا جعلنا هذه الكرة لعبة على شكل مهرج (شكل 74)، للاحظنا أنّها تعود إلى الوضع العمودي مهما أزيحت عن هذا الوضع.

## 2. مسار مركز ثقل الجسم

### Path of the Center of Gravity of a Body

توضّح الصورة متعدّدة اللقطات في الشكل (75) منظرًا علويًا لمفتاح إنجليزي ينزلق أثناء دورانه حول نفسه على سطح أفقي أملس. لاحظ أنّ مركز ثقل المفتاح يتحرّك في خطّ مستقيم (مركز الثقل ممثّل في الشكل بنقطة بيضاء)، في حين يتحرّك باقي أجزاء المفتاح في حركة دورانية حول مركز الثقل. لاحظ أيضًا أنّ مركز الثقل يقطع مسافات متساوية في فترات زمنية متساوية بسبب انعدام القوّة المحصّلة في اتجاه الحركة. وتعتبر حركة المفتاح محصّلة حركة في خطّ مستقيم لمركز الثقل، وأخرى دورانية حول مركز ثقله.



## فقرة إثرائية

### ارتباط الفيزياء بالتكنولوجيا

مركز الثقل في وسائل النقل



يرتبط تحديد مركز الثقل في الطائرة بوزن الطائرة والحمولة، وتوزيع هذه الحمولة. وهو في الغالب يقع في وسط الطائرة، قريباً من الأجنحة ومن مركز الرفع حيث محصلة قوى الرفع. ويؤدي أيّ تغيير في موقع مركز الثقل إلى عدم ثبات الطائرة وحدوث كارثة جويّة، أو عدم قدرة الطائرة على الإقلاع.

ويحتاج مهندسو السفن أيضاً إلى تحديد موقع مركز الثقل عند تصميم السفن، وذلك لتحديد أماكن غرف المحركات وأماكن وضع الحاويات وتوزيع الحمولات، للحفاظ على توازن السفينة ومقاومة قوى الإمالة من أمواج وتيارات بحرية.

أما في السيارات، فيعتبر موقع مركز الثقل من أهمّ العوامل المؤثرة في ثبات السيارة، ويُفضّل أن يكون في وسطها.

وإذا رُمي المفتاح في الهواء (بدلاً من انزلاقه على السطح الأفقي الأملس)، فسوف يتبع مركز ثقله مساراً منتظماً على شكل قطع مكافئ (شكل 76). وينطبق ذلك على المقذوفات مثل الألعاب النارية الصاروخية. فيوضّح الشكل (77) أنّ القوى الداخلية أثناء الانفجار لا تغيّر موضع مركز ثقل القذيفة. وإذا أهملنا مقاومة الهواء، نلاحظ أنّ الشظايا المتناثرة في الهواء تحتفظ بمركز الثقل نفسه كما لو كان الانفجار لم يحدث بعد.

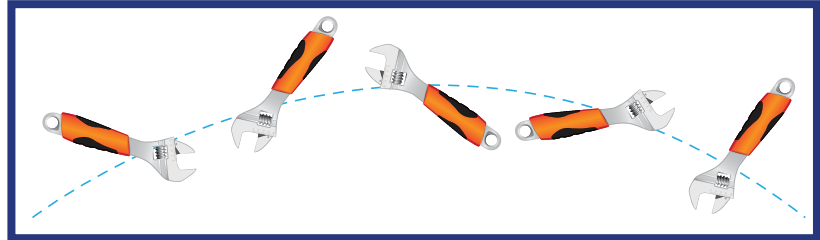

(شكل 76)

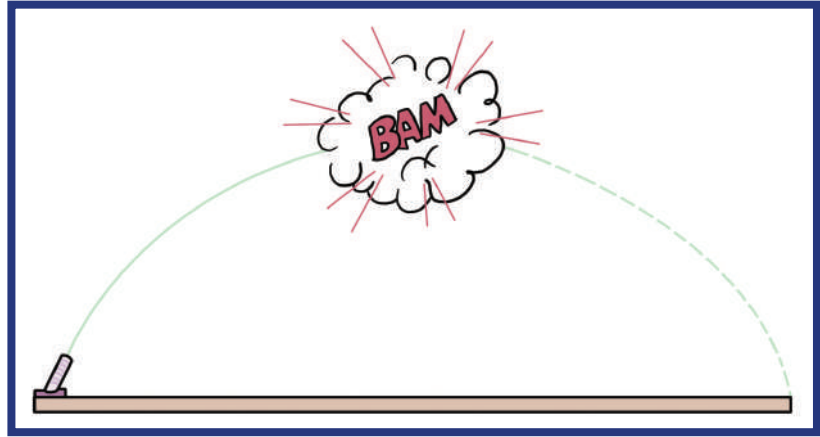

(شكل 77)

مسار مركز ثقل الألعاب النارية على شكل قطع مكافئ.

## مراجعة الدرس 1-3

أولاً - عرّف مركز الثقل لجسم.

ثانياً - لماذا لا يقع مركز ثقل مضرب كرة القاعدة على نقطة الوسط للمضرب؟

ثالثاً - ما الجزء من الجسم الذي سيتبع مسار قطع مكافئ عند دوران الجسم في الهواء أو سيتبع خطاً مستقيماً أثناء انزلاق الجسم على سطح أملس؟

رابعاً - هل ينطبق مركز الثقل دائماً على المركز الهندسي للجسم؟ أعط أمثلة تعلّل إجاباتك.

خامساً - صف حركة مركز ثقل مقذوف قبل انفجاره في الهواء وبعده.

### الأهداف العامة

- ✓ يعرف مركز الكتلة .
- ✓ يستنتج الفرق بين مركز الكتلة ومركز الثقل .

أثناء دراساتنا السابقة للحركة الانتقالية للأجسام، لم نعر أبعاد الجسم أي اهتمام. وافترضنا أن أي جسم يمكن أن يُمثل بنقطة، وأن حركة الجسم تتمثل بحركة هذه النقطة، ذلك لأن كل نقاط الجسم في الحركة الخطية تتحرك بالشكل نفسه.

وإن كان اعتبار الجسم نقطة (جسم نقطي Point Mass) هو حالة خاصة لا تنطبق على حركة الأجسام المركبة من حركة انتقالية وحركة دورانية، إلا أننا إذا عدنا إلى مثال حركة مضرب كرة القاعدة في الدرس السابق، حيث كانت حركته مؤلفة من حركة دورانية وحركة انتقالية، وحيث كانت كل نقطة من نقاطه تتحرك بشكل مختلف، لرأينا أن نقطة، سميناها في الدرس السابق بمركز الثقل، كانت تتحرك على مسار القطع المكافئ تحت تأثير الجاذبية وتمثل حركة الجسم. وتسمى هذه النقطة أيضاً مركز الكتلة للجسم، إذا نظرنا إليها ككتلة تتفاعل مع كتلة الأرض.

إن مركز الكتلة ومركز الثقل مفهومين قريين جداً الواحد من الآخر، ويمكن استخدام أحدهما مكان الآخر في بعض الحالات التي سنستعرضها في سياق هذا الدرس.

فستتعرف على مركز الكتلة، ونميز متى يكون هذا الأخير مختلفاً عن مركز الثقل، ومتى يمكن اعتبار مركز الكتلة ومركز الثقل مفهوماً واحداً. كما سنحدد رياضياً موقع مركز كتلة لجسم أو لنظام مؤلف من عدة أجسام.



(شكل 78)

مركز كتلة هذه اللعبة ممثل بالنقطة الحمراء، وهو يقع أسفل المركز الهندسي لها.

### 1. تعريف مركز الكتلة

#### Definition of Center of Mass

إن مركز كتلة الجسم، ويسمى أيضاً مركز العطالة، هو الموضع المتوسط لكل كتل جميع الجزيئات التي يتكوّن منها هذا الجسم (شكل 78).

## 2. الفرق بين مركز الكتلة ومركز الثقل

### Difference Between Center of Mass and Center of Gravity

مركز الكتلة ومركز الثقل مفهومان يمكن استخدام أحدهما مكان الآخر، وذلك عندما تكون الأجسام على سطح الأرض أو قريبة منها. أمّا عندما تكون الأجسام كبيرة جداً بحيث تختلف قوّة الجاذبية الأرضية المؤثرة على جزء من الجسم عن تلك المؤثرة على جزء آخر، فيكون هناك فرق بسيط بين المراكزين. فعلى سبيل المثال، مركز الثقل لمركز التجارة العالمي الذي سينتهي بناؤه في العام 2013، والذي سيبلغ ارتفاعه 541m، يقع عند 1mm أسفل مركز كتلته. ويرجع السبب إلى أنّ قوى الجاذبية على الجزء السفلي القريب من سطح الأرض أكبر من القوى المؤثرة على الجزء العلوي منه. لذلك، سنستخدم أيّ من التعبيرين مكان الآخر بالنسبة إلى الأجسام التي نتعامل معها يومياً، بما فيها المباني العالية.

مركز الكتلة لجسم كتلته موزعة بشكل متجانس، ولا تتغير كثافته من نقطة إلى أخرى، ينطبق على مركزه الهندسي، ويمكن أن يكون نقطة مادية على الجسم نفسه كما هو الحال في القرص، حيث ينطبق مركز الكتلة مع المركز الهندسي (شكل 79). وقد لا يقع مركز كتلة الجسم بالضرورة في إحدى نقاط الجسم، بل يمكن أن يكون خارجها. فمركز كتلة حلقة دائرية يقع في مركز الدائرة وينطبق مع المركز الهندسي (شكل 80). وفي إطار المستطيل، يكون مركز الكتلة نقطة تقاطع الوترين، وهي خارج كتلة الإطار.

أمّا إذا لم يكن متجانساً، فسيكون مركز الكتلة أقرب إلى المنطقة التي تحتوي على كتلة أكبر. فمركز كتلة المطرقة الحديدية يكون أقرب إلى رأسها الحديدي.

إنّ تحديد مركز الكتلة أو مركز الثقل، بالطرق التجريبية أو الحسابية، لأجسام منتظمة الشكل أو أجسام غير منتظمة الشكل، أو لنظام مؤلف من أكثر من جسم هي من أهداف الدروس اللاحقة، حيث سنعرض تفصيلاً كلّ حالة على حدة.

ويمكن أن نطبّق ما درسناه سابقاً عن حركة مركز الثقل على مركز الكتلة. فحركة المفتاح الإنجليزي الذي أُلقي في الهواء بحيث يصنع حركة دورانية حول نفسه أثناء حركته يُمثّل بحركة مركز الكتلة (شكل 81).

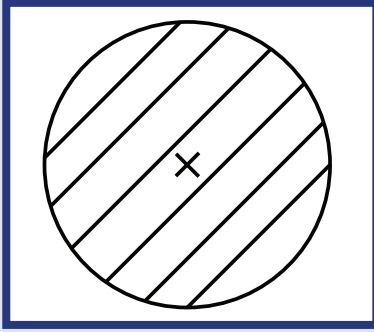

(شكل 79)

ينطبق مركز الكتلة على المركز الهندسي في القرص.

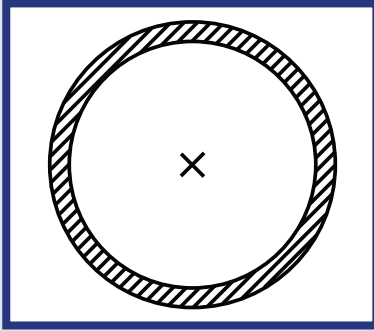

(شكل 80)

مركز الكتلة في المركز الهندسي، لكنّه خارج نقاط الجسم.

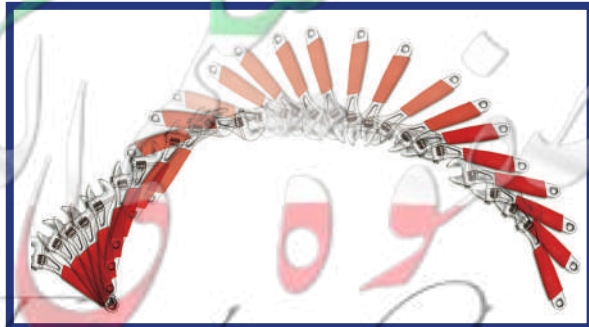

(شكل 81)

مركز ثقل المفتاح المنزلق بحركة دورانية يتبع مسارات قطع ناقص.

وبالنسبة إلى القذيفة التي تنفجر في الهواء كالألعاب النارية، يتحرك مركز كتلتها قبل انفجارها على مسار القطع المكافئ. وبعد الانفجار، تتحرك الشظايا المتناثرة مبتعدة عن مركز كتلتها في كل الاتجاهات، راسمة قطعاً مكافئة مختلفة، في حين يتابع مركز كتلتها حركته على مساره القديم نفسه (شكل 82).

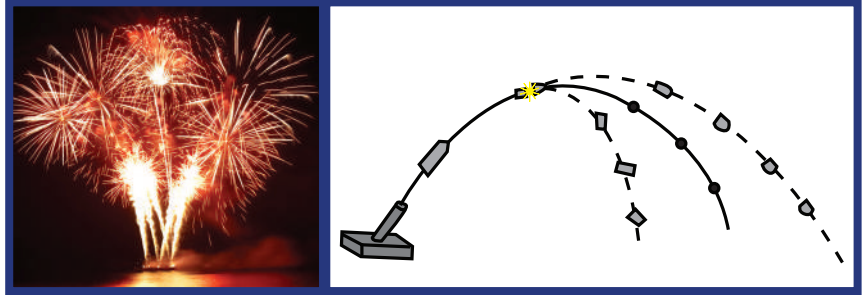

(شكل 82)

مركز كتلة القذيفة قبل انفجارها ينطبق على مركز كتلة شظاياها المتناثرة بعد الانفجار، ويتابع حركته كأن الانفجار لم يحدث.

### 3. مركز الكتلة وتأرجح النجوم

#### Center of Mass and Swinging Stars

لا تدور كواكب المجموعة الشمسية حول مركز الشمس بل حول مركز كتلة المجموعة الشمسية، ولكن هذين المركزين منطبقان تقريباً طالما أن الكواكب مبعثرة حول الشمس في جميع الجهات، أما إذا اصطفت جميع الكواكب على خط مستقيم في جانب واحد بالنسبة إلى الشمس فعندها سيعد مركز كتلة المجموعة الشمسية مسافة 800 ألف كيلومتر عن سطح الشمس أي 1.5 مليون كيلومتر عن مركزها (شكل 83).

تدور الشمس أيضاً حول مركز كتلة المجموعة الشمسية وبما أن هذه النقطة قريبة جداً من مركزها فإن حركة الدوران هذه تبدو للمراقب البعيد على شكل تأرجح بسيط للشمس بين نقطتين.

إن التأرجح البسيط للنجوم معروف لدى علماء الفلك وهو يشكل دليلاً على وجود كواكب تدور حول النجم المتأرجح.



(شكل 83)

لا ينطبق مركز كتلة المجموعة الشمسية على المركز الهندسي للشمس. وإذا اصطفت الكواكب على أحد جانبي الشمس، يصبح مركز كتلة المجموعة خارج سطح الشمس.

## مراجعة الدرس 2-3

أولاً - عرّف مركز الكتلة .

ثانياً - متى ينطبق مركز كتلة الجسم مع مركز الثقل؟

ثالثاً - عند دراسة مركز الكتلة لأجسام مختلفة، يتبين لنا أنّ مركز الكتلة في بعض الأجسام يكون نقطة ماديّة موجودة على الجسم، ويكون في أجسام أخرى نقطة غير موجودة على الجسم. أعط أمثلة توضّح فيها الحالتين .

رابعاً - في بعض الحالات لا ينطبق مركز الثقل مع مركز الكتلة . أعط مثلاً توضّح فيه هذه الحالة و اشرح السبب في ذلك .

خامساً - يلاحظ علماء الفلك أثناء مراقبتهم للنجوم أنّها تتأرجح في الفراغ حول مركز كتلتها . ما هو الاستنتاج الذي توصل إليه العلماء من خلال هذا التأرجح؟

## الأهداف العامة

- ✓ يعرف أن نقطة مركز الثقل المادية الموجودة على الجسم بأنها هي نقطة توازن الجسم.
- ✓ يحدّد عملياً موضع مركز الكتلة لأجسام منتظمة الشكل.
- ✓ يحدّد عملياً مركز الكتلة لأجسام غير منتظمة الشكل.
- ✓ يحسب رياضياً موقع مركز الكتلة لجسمين.
- ✓ يحسب رياضياً موقع مركز الكتلة لنظام مؤلّف من أكثر من كتلة نقطية.

تعرفنا في الدروس السابقة مركز الثقل ومركز الكتلة، والتطابق بينهما في الأجسام الصغيرة حيث لا تتأثر أجزاء الجسم بقوى جاذبية مختلفة. ودرسنا أنّ الاختلاف بينهما يكون بسيطاً جداً إذا لم يتطابقا، كما هو الحال في الأبراج والمباني المرتفعة جداً.

لذلك سنتعامل في هذا الدرس مع كلّ من مركز الكتلة ومركز الثقل على أنّهما نقطتان متطابقتان لا فرق بينهما، وعلى أنّ تحديد أيّ نقطة منهما يعني تحديد الأخرى.

وسنحدّد موقع مركز الثقل مستخدمين الطرق العملية والطرق الحسابية في حالة الأجسام منتظمة الشكل والأجسام غير منتظمة الشكل.

## 1. مركز الثقل وتوازن الجسم

## Center of Gravity and Equilibrium of the Body

كما قد درسنا سابقاً أنّ مركز الثقل لجسم ما هو نقطة ارتكاز محصّلة قوى الجاذبية المؤثرة على الجسم حيث يتوازن الجسم إذا ارتكز على هذه النقطة، بشرط أن تكون تلك النقطة نقطة مادية على الجسم نفسه.

فعلى سبيل المثال، يقع مركز ثقل المسطرة في منتصفها تماماً أي عند مركزها الهندسي. لاحظ الشكل (84). تمثل الأسهم الصغيرة قوّة جذب الأرض على أجزاء المسطرة، ويمكن جمع هذه القوى كلّها في قوّة واحدة تكون محصّلة وتؤثر في مركز الثقل. وهذا يعني أنّ ثقل المسطرة يرتكز في نقطة مركز الثقل، وبالتالي يمكننا موازنة المسطرة بالتأثير على مركز الثقل بقوّة واحدة لأعلى.

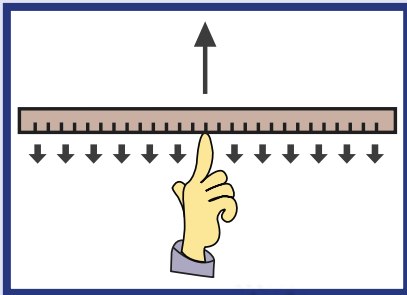

(شكل 84)

يبدو ثقل المسطرة كلّها كأنه مركز في نقطة واحدة.

## 2. مركز ثقل الأجسام منتظمة الشكل

### Center of Gravity of Regular-Shaped Bodies

الأجسام منتظمة الشكل مثل المسطرة، الكرة، المكعب، الأسطوانة، متوازي المستطيلات، القرص وغيرها.

ومركز الثقل أو الكتلة في الأجسام منتظمة الشكل ينطبق مع المركز الهندسي للجسم. ويمكن أن يكون نقطة مادية من الجسم إذا كان الجسم ممتلئاً أو نقطة خارجه إذا كان الجسم مفرغاً.

لاحظ في الشكل (85) موقع مركز الثقل في الأجسام منتظمة الشكل، ولاحظ كيف أنه ينطبق مع المركز الهندسي، وكيف يمكنه أن يكون نقطة مادية موجودة على الجسم أو نقطة غير موجودة على الجسم.

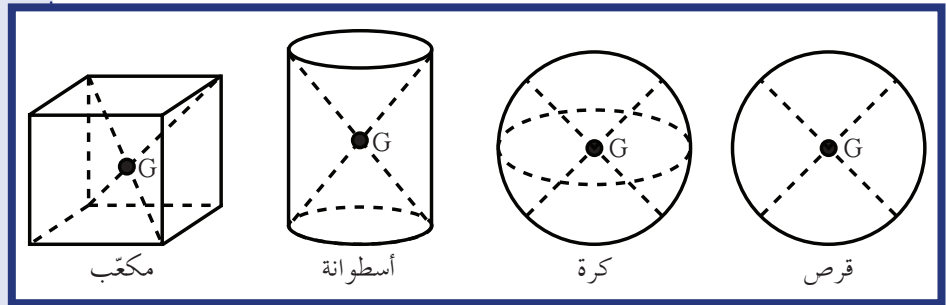

(شكل 85)

مركز الثقل في الأجسام منتظمة الشكل

## 3. مركز ثقل الأجسام غير منتظمة الشكل

### Center of Gravity of Irregular-Shaped Bodies

إنّ تحديد مركز الكتلة أو الثقل في بعض الأجسام غير منتظمة الشكل ليس بسهولة تحديده في الأجسام منتظمة الشكل.

كيف تحدّد موقع مركز الثقل؟

• علّق الجسم من أيّ نقطة موجودة عليه، ودعه يستقر بعد أن كان يتأرجح.

يقع مركز الثقل على خط عمودي أسفل نقطة التعليق (أو ينطبق على نقطة التعليق). أرسّم هذا الخط العمودي. يمكنك استخدام خيط الفادن

(خيط ذي ثقل) لرسم الخط (شكل 86).

• علّق الجسم من نقطة أخرى وارسم الخط العمودي الذي يحمل مركز الثقل بعد أن يستقرّ الجسم من جديد.

• نقطة التقاطع بين الخطّين تمثل مركز ثقل الجسم.

فعلى سبيل المثال، لتحديد مركز الثقل لمضرب لعبة كرة المضرب، علّقه من أحد النقاط، وعندما يتوقّف عن التآرجح، أرسّم الخط العمودي المارّ

بنقطة التعليق، كما في الشكل (87-أ). ثمّ علّق الجسم من نقطة أخرى ولاحظ أنّ مركز الثقل يقع على الخطّ أسفل نقطة التعليق. ارسّم خطاً

عمودياً آخر. مركز الثقل هو نقطة التقاطع بين الخطّين العموديين كما في الشكل (87-ب).

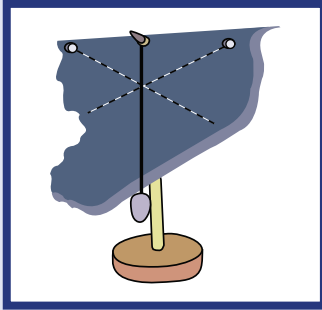

(شكل 86)

تعيين مركز ثقل جسم غير منتظم الشكل بواسطة خيط ذي ثقل.

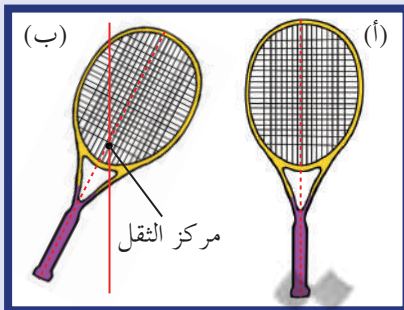

(شكل 87)

(أ) يمكن تحديد مركز الثقل للمضرب عند تعليق المضرب من أيّ نقطة.

(ب) نقطة الالتقاء للخطّين هي مركز الثقل للمضرب.



يمكننا أن نستخدم هذه الطريقة أيضًا للتحقق عملياً من أن المركز الهندسي هو مركز الثقل للأجسام منتظمة الشكل .

تعلمنا سابقاً في حالة الأجسام منتظمة الشكل أن مركز الثقل قد يكون نقطة خارج الجسم . ذلك ينطبق على الأجسام غير منتظمة الشكل حيث يمكن أن يكون مركز الثقل خارجها .

لاحظ موقع مركز الثقل في الشكل (88) . فمركز ثقل الفنجان ومركز ثقل الوعاء يقعان في التجويف داخلهما ، ومركز ثقل الكرسي يقع أسفلها . أي أن مركز الثقل في جميع هذه الأمثلة ليس نقطة موجودة على الجسم .

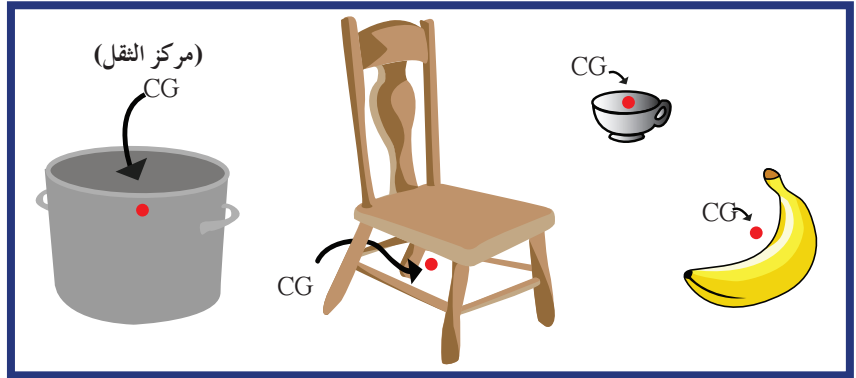

(شكل 88)

لا توجد مادة عند مركز ثقل هذه الأجسام .

#### 4. حساب موقع مركز كتلة جسمين نقطيين

### Calculating the Position of Center of Mass of Two Point Objects

لنأخذ  $m_1$  و  $m_2$  كتلتين نقطيتين على محور السينات ، حيث أن  $m_1$  و  $m_2$  في الموضعين  $x_1$  و  $x_2$  على محور السينات على الترتيب (شكل 89) .  
مركز كتلة الجسمين النقطيين اللذين يبعدان الواحد عن الآخر مسافة أكبر من أبعاد أيٍّ منهما يُحدّد بالعلاقة التالية:

$$x_{c.m.} = \frac{m_1 x_1 + m_2 x_2}{m_1 + m_2}$$

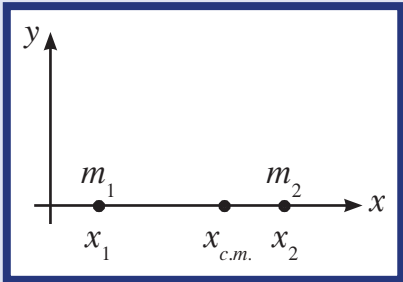

(شكل 89)

#### مثال (1)

$m_1 = (2)kg$  و  $m_2 = (8)kg$  كتلتان نقطيتان على محور السينات تبعدان الواحدة عن الأخرى  $(6)cm$  .

أحسب أين يقع مركز كتلة الجسمين .

طريقة التفكير في الحل

1. حلّ: اذكر المعلوم وغير المعلوم .

المعلوم:  $m_1 = (2)kg$

$m_2 = (8)kg$

## مثال (1) (تابع)

باعتبار  $m_1$  نقطة موجودة على مركز الإحداثيات  $O(0,0)$ ، نحدّد  $x_1 = 0$ ،  
 $x_2 = 6 \text{ cm}$

غير المعلوم:

مركز الكتلة:  $x_{c.m.} = ?$

2. احسب غير المعلوم

مستخدماً المعادلة الرياضية:

$$x_{c.m.} = \frac{m_1 x_1 + m_2 x_2}{m_1 + m_2}$$

وبالتعويض عن المقادير المعلومّة نحصل على:

$$x_{c.m.} = \frac{2(0) + 8(6)}{10} = (4.8) \text{ cm}$$

3. قيم: هل النتيجة مقبولة؟

يقع مركز كتلة الجسمين على محور السينات في الموضع  $(4.8, 0)$ ، وهو أقرب إلى الكتلة الأكبر، وهذا يؤكّد صحّة ما توصلنا إليه.

## 5. مركز كتلة عدّة كتل موجودة في مستوى واحد

### Center of Mass of Several Bodies on the Same Plane

لنأخذ مجموعة من الكتل النقطية  $m_1, m_2, m_3, \dots$  محدّد موضعها في المستوى بمتجهات المواقع  $\vec{r}_1, \vec{r}_2, \vec{r}_3, \dots$   
 يمكن أن يُحدّد موقع مركز الكتلة بتعميم العلاقة السابقة لكتلتين، ونكتب متجه مركز الكتلة في بعدين على الشكل التالي:

$$\vec{R}_{c.m.} = \frac{m_1 \vec{r}_1 + m_2 \vec{r}_2 + \dots}{m_1 + m_2 + \dots}$$

وبأخذ مركّبات العلاقة على المحاور  $(Ox)$  و  $(Oy)$ ، نجد مركّبات مركز الكتلة:

$$x_{c.m.} = \frac{1}{M} \sum_{i=1}^N m_i x_i$$

$$y_{c.m.} = \frac{1}{M} \sum_{i=1}^N m_i y_i$$

وتجدر الإشارة إلى أنّ موقع مركز الكتلة لا يعتمد على طريقة اختيارنا لمحاور الإحداثيات بل على توزيع الجسيمات المؤلفة للنظام. ففي المثال المحلول، سيبقى موقع مركز الكتلة نفسه حتى لو غيرنا طريقة اختيار المحاور.

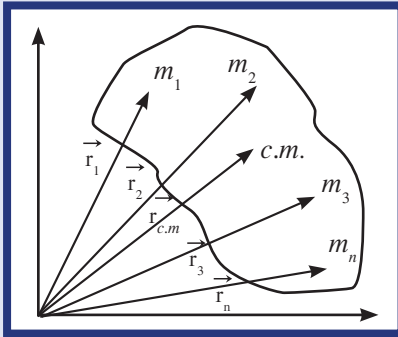

(شكل 90)

## مثال (2)

أوجد موضع مركز كتلة ثلاث كتل  $m_1 = (1)kg$ ،  $m_2 = (2)kg$  و  $m_3 = (3)kg$ ، موضوعة على رأس مثلث متساو الأضلاع طول ضلعه  $(10)cm$  (شكل 91).

طريقة التفكير في الحل

1. حلل: اذكر المعلوم وغير المعلوم.

المعلوم:  $m_1 = (1)kg$

$m_2 = (2)kg$

$m_3 = (3)kg$

طول الضلع:  $L = (10)cm$

غير المعلوم:

مركز الكتلة:  $x_{c.m.} = ?$  و  $y_{c.m.} = ?$

2. احسب غير المعلوم

نختار المحورين  $(Ox)$  و  $(Oy)$  كما في الشكل (91) وتكون إحداثيات الكتل على الترتيب  $(0,0)$ ،  $(0,10)$  و  $(5,5\sqrt{3})$ ، حيث يكون موضع الكتلة  $m_1$  مركز الاحداثيات.

باستخدام المعادلات وبالتعويض عن القيم المعلومه نحصل على:

$$x_{c.m.} = \frac{1(0) + 2(10) + 3(5)}{(1 + 2 + 3)} = (5.8)cm$$

$$y_{c.m.} = \frac{1(0) + 2(0) + 3(5\sqrt{3})}{(1 + 2 + 3)} = (4.3)cm$$

3. قيم: هل النتيجة مقبولة؟

مركز الكتلة موجود جهة الكتل الأكبر مقدارًا.

## 6. مركز كتلة عدة كتل نقطية موجودة في الفراغ

### Center of Mass of Several Point Objects in Space

لنأخذ مجموعة من الكتل النقطية  $m_1, m_2, m_3, \dots$  محدد موضعها في

الفراغ بمتجهات المواقع  $\vec{r}_1, \vec{r}_2, \vec{r}_3, \dots$  (شكل 92)

يمكن أن يُحدد موقع مركز الكتلة لعدة كتل في الفراغ بتعميم العلاقة

السابقة التي استخدمناها في تحديد مركز كتل في بعدين إلى علاقة في

ثلاثة أبعاد ونكتب متجه مركز الكتلة على الشكل التالي:

$$\vec{R}_{c.m.} = \frac{m_1 \vec{r}_1 + m_2 \vec{r}_2 + \dots}{m_1 + m_2 + \dots}$$

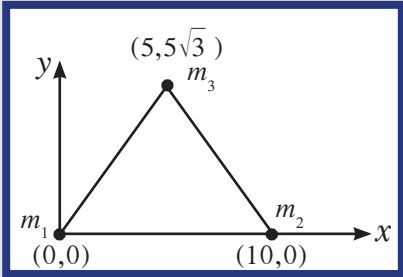

(شكل 91)

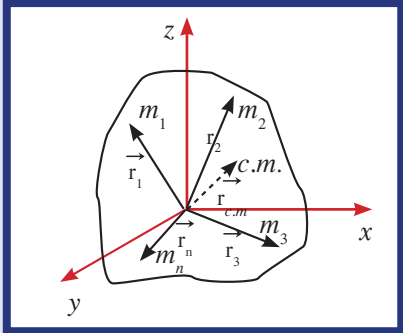

(شكل 92)

### مسائل مع إجابات

1. وُضعت كتلتان متساويتان على طرفي قضيب طوله  $(50)cm$  منتظم الشكل ومهمل الكتلة. أوجد موقع مركز كتلة النظام.

الإجابة: نقطة الوسط على القضيب

2. وُضع جسمان نقطيان كتلتهما

$m_1 = (100)g$  و  $m_2 = (300)g$

على التوالي على نقطتين A و B

حيث  $AB = (40)cm$ . حدّد

موضع مركز كتلة هذا النظام بالنسبة

إلى النقطة A.

الإجابة:  $(30)cm$  من النقطة A

3. قضبان متساويان ومتعامدان،

طول كل منهما 1، موصولان عن

طرفيهما على النقطة O التي تشكل

مركز الإحداثيات. أوجد مركز

كتلة النظام الناتج من القضيبين

بالنسبة إلى مركز الإحداثيات O.

الإجابة:  $(\frac{1}{4}, \frac{1}{4})$

## مسألة

أوجد مركز كتلة الكتل الموزعة على الشكل التالي:

$$m_1 = (1)\text{kg} \text{ عند } (1,1,0)$$

$$m_2 = (0.5)\text{kg} \text{ عند } (0,0,1)$$

$$m_3 = (2)\text{kg} \text{ عند } (-1,2,2)$$

وبأخذ مركبات العلاقة على المحاور  $(Ox)$ ،  $(Oy)$ ، و  $(Oz)$ ، نجد مركبات مركز الكتلة:

$$x_{c.m.} = \frac{1}{M} \sum_{i=1}^N m_i x_i$$

$$y_{c.m.} = \frac{1}{M} \sum_{i=1}^N m_i y_i$$

$$z_{c.m.} = \frac{1}{M} \sum_{i=1}^N m_i z_i$$

## 7. مركز كتلة عدة اجسام متصلة

### Center of Mass of Several Attached Bodies

لنأخذ جسمين متصلين الواحد بالآخر مثل الكرة والعصا منتظمة الشكل الموضّحين في الشكل (93).

لتحديد موضع مركز الكتلة للجسمين، نقوم بتحديد مركز الكتلة لكل جسم، ثم نجد مركز الكتلة كما فعلنا سابقاً بين كتلتين نقطيتين. ويمكننا أن نعتم ذلك على أكثر من جسم يتصل كل منهم بالآخر.

### مثال (3)

أوجد مراكز الكتلة للنظام المؤلف من الكرة والعصا (شكل 93) علماً أن كتلة الكرة تساوي  $m_1 = (2)$  kg وتصلب قطرها يساوي  $(20)$  cm، وأن كتلة العصا تساوي  $m_2 = (1)$  kg وطولها  $(60)$  cm.

طريقة التفكير في الحل

1. حل: اذكر المعلوم وغير المعلوم.

$$m_1 = (2)\text{kg} \text{ المعلوم}$$

$$m_2 = (1)\text{kg} \text{ المعلوم}$$

غير المعلوم:

مركز الكتلة للنظام المؤلف من الكرة والعصا:  $x_{c.m.} = ?$

2. احسب غير المعلوم

نحدد مركز كتلة كل جسم، وهو المركز الهندسي لثقلهما جسمان منتظم الشكل.

نختار المحور الأفقي  $(Ox)$  الذي يمر بمركز الكتلة كما في الشكل، ونختار مركز كتلة الكرة لتكون مركز الإحداثيات  $(0,0)$ . وبالتالي تكون إحداثيات مركز كتلة العصا  $(50, 0)$ .

باستخدام المعادلة الرياضية:

$$x_{c.m.} = \frac{2(0) + 1(50)}{1 + 2} = \frac{50}{3} = (16.66)\text{cm}$$

$$y_{c.m.} = (0)\text{cm}$$

وبالتالي يكون مركز كتلة النظام المحدد بالإحداثيات  $(16.66, 0)$ .

3. قيم: هل النتيجة مقبولة؟

مركز الكتلة موجوداً جهة الكتل الأكبر مقداراً، وهذا يؤكد صحة النتائج.

### مراجعة الدرس 3-3

أولاً - أذكر مثالاً لجسم يكون مركز ثقله عند نقطة لا تحتوي على أي مادة .

ثانياً - هل يمكن وجود أكثر من مركز ثقل لجسم واحد؟ علّل إجابتك .

ثالثاً - كيف يمكن تعيين موضع مركز الكتلة لجسم غير منتظم الشكل؟

رابعاً - جسم صلب مكون من ثلاثة قضبان متساوية ومستقيمة ومتجانسة، ملتصقة ببعضها بعضاً كما في الشكل (94). حدد بالنسبة إلى مركز الإحداثيات O موضع مركز الكتلة، علماً أن طول كل قضيب يساوي 10cm .

خامساً - أحسب موضع مركز الكتلة لنظام مؤلف من أربع كتل:

موزعة على أطراف مربع طول ضلعه 20cm ومهملة الكتلة كما في الشكل (95).

سادساً - قرص من الحديد كتلته 500g ونصف قطره 40cm ثمة وصله بقرص من النحاس كتلته 200g ونصف قطره 20cm كما في الشكل (96). أحسب موضع مركز كتلة القرصين.

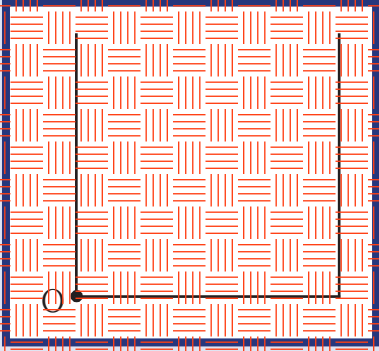

(شكل 94)

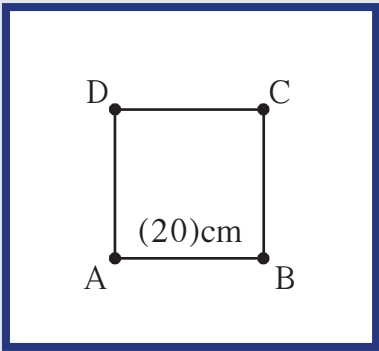

(شكل 95)

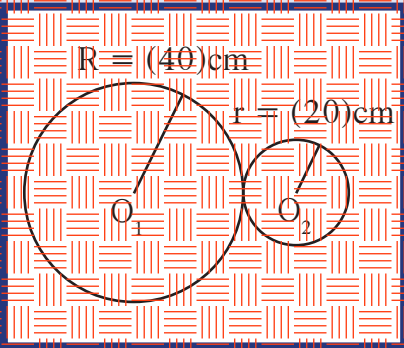

(شكل 96)

الاهداف العامة

- م يعرف انقلاب الأجسام .
- م يحدد العوامل المؤثرة في انقلاب الأجسام .
- م يفسر سبب عدم انقلاب الأجسام على الرغم من إمالتها .
- م يعرف الزاوية الحدية لانقلاب الجسم .
- م يحسب مقدار الزاوية الحدية لانقلاب جسم له شكل متوازٍ الأضلاع .

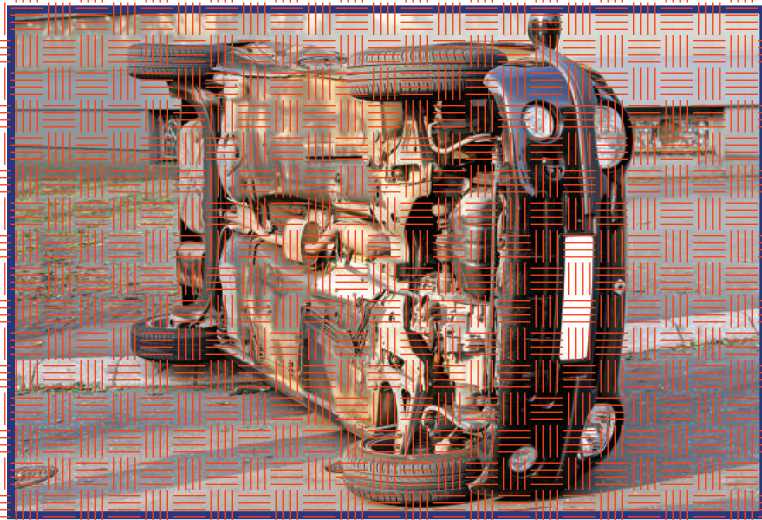

(شكل 97)

هل تصمم هذه السيارة دور في انقلابها؟

لماذا تنقلب بعض الشاحنات على جنبها أو تنقلب بعض السيارات عند اصطدامها؟ هل للتصميم دور في هذا؟ هل لموضع مركز الثقل تأثير على ثبات الأجسام وعدم انقلابها؟ الإجابات عن هذه الأسئلة هي موضوع هذا الدرس، حيث ستكتشف تأثير موقع مركز الثقل في مقاومة الأجسام للانقلاب.

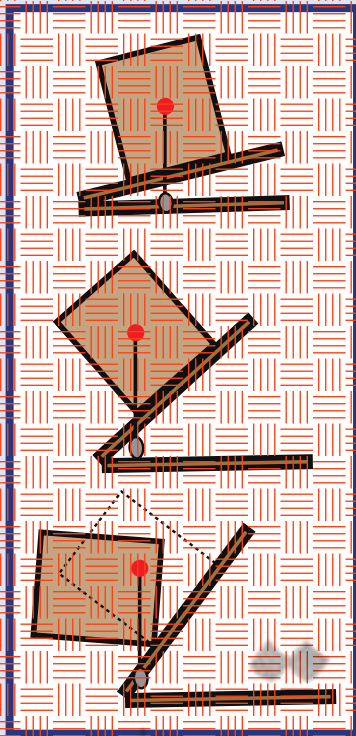

(شكل 98)

انقلاب الجسم

Toppling

1. انقلاب الأجسام

نبتنا بمسئطر بسيط إذا ثقل عند مركز كتلة خشبية كبيرة كما هو موضح في الشكل (98)، وقم بإمالتها. لاحظ متى يبدأ الجسم بالانقلاب.

ستلاحظ أن الجسم يبدأ بالانقلاب عندما يصبح المحيط ذا الثقل واقعاً خارج القاعدة الحاملة للجسم. وعليه يمكننا أن نستنتج أن القاعدة الأساسية لانقلاب الأجسام تلتخص بما يلي: عندما يكون مركز ثقل الجسم فوق مساحة



(شكل 99)

يميل باص لندن الشهير بدون أن يقع.

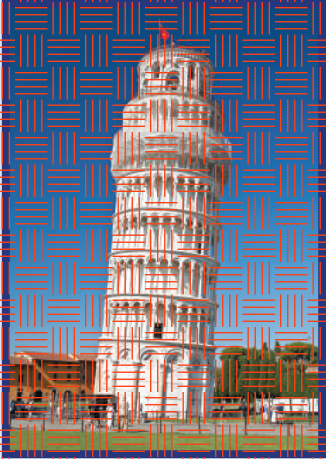

(شكل 100)

لا يقع برج بيزا المائل لأن مركز ثقله يقع فوق قاعدته.



(شكل 101)

تمثل المساحة أسفل المقعد حدود المساحة الحاملة له.

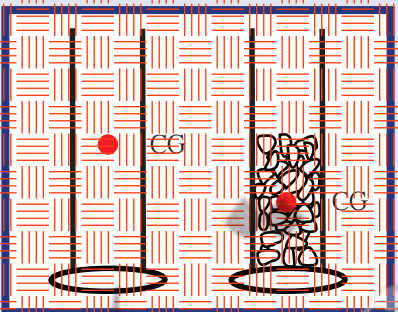

(شكل 102)

مركز الثقل في المخبار الذي يحتوي على حصي أقرب إلى القاعدة من مركز الثقل في المخبار الفارغ.

وعندما يكون مركز ثقل الجسم خارج مساحة القاعدة الحاملة للجسم، سينقلب الجسم. يُستخدم هذا المفهوم في تحديد مقدار إمكانية ميل الحافلة بدون أن تنقلب (شكل 99). باص لندن الشهير الذي يتكون من طابقين يُصمم للميل بزوايا  $28^\circ$  بدون أن ينقلب، وذلك على الرغم من أن الطابق العلوي مليء بالركاب بينما لا يوجد في الطابق السفلي إلا السائق والمحصل. وهذا يعود إلى أن معظم ثقل الحافلة يرتكز في الطابق السفلي، وأن ثقل ركاب الطابق العلوي لا يرفع موضع مركز الثقل إلا مسافة صغيرة. بالتالي يبقى مركز الثقل فوق مساحة القاعدة الحاملة له وهذا يمنع انقلاب الحافلة على الرغم من إمالتها.

أحد الأمثلة المهمة التي تبيّن أهمية وجود مركز الثقل فوق المساحة الحاملة في ثبات الأجسام، هو برج بيزا المائل (شكل 100). فهو لا ينقلب لأن مركز ثقله يقع فوق مساحة القاعدة الحاملة له. فالخط العمودي من مركز الثقل يقع داخل القاعدة، وهذا ما يجعل البرج يبقى قائماً منذ قرون. لكن إذا مال البرج أكثر من ذلك وأصبح الخط العمودي من مركز الثقل خارج المساحة الحاملة له، فسيقع البرج حتماً.

لكن السؤال الذي يطرح نفسه في مثل هذا الوضع هو، هل توجد طريقة تمنع سقوط هذا البرج وضباب هذا الإرث المهم؟ من المهم أن نعرف أنه ليس ضرورياً أن تكون القاعدة الحاملة للجسم واحدة. فالأرجل الأربعة للكرسي الموضحة في الشكل (101) تحصر مساحة على شكل مستطيل تمثل القاعدة الحاملة للكرسي. وعملياً يمكن استخدام إسناد للذراع والبرج ومنعه من السقوط إذا زاد ميله إلى حد الخطر. وسيشكل هذا الإسناد قاعدة حاملة جديدة للبرج تبقى مركز الثقل داخل حدود هذه القاعدة الحاملة الجديدة وتمنع سقوطه.

## 2. قرب مركز الثقل من المساحة الحاملة

### Closeness of the Center of Gravity to the Supporting Area

لاحظنا سابقاً أهمية أن يكون مركز الثقل فوق المساحة الحاملة للجسم، وتأثير مقدار المساحة الحاملة على اتزان الجسم وعدم سقوطه. لكن سنستكشف في هذا القسم الإجابة عن السؤال التالي: هل القرب من مركز الثقل أو بعده من المساحة الحاملة للجسم أهمية في ثباته وعدم انقلابه؟ للإجابة عن هذا السؤال يمكننا أن نجري النشاط التالي:

لتأخذ مخبارين مبرزين متماثلين لهما مساحة القاعدة نفسها، ونضع في المخبار الأول كمية من الحصى الصغيرة تترك الثاني فارغ (شكل 102)، علماً أن من المخبار بالحصى يجعل مركز ثقلها أقرب إلى القاعدة لأن مركز الثقل يكون أقرب إلى الثقل الأكبر كما تعلمنا سابقاً.

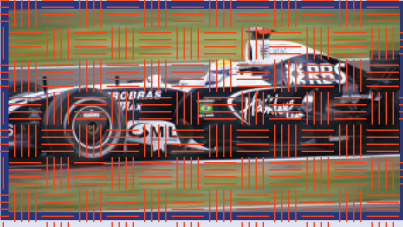

(شكل 103)

ارتفاع سيارة Formula 1 عن الأرض صغير لكي يجعل مركز ثقلها قريباً إلى القاعدة الحاملة، مما يزيد من ثباتها.

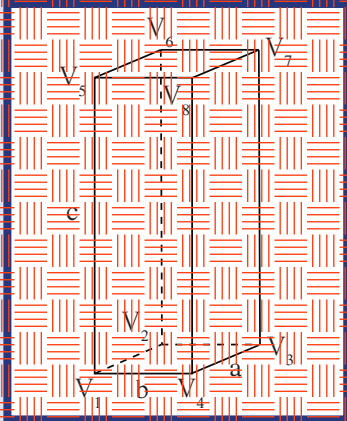

(شكل 104)

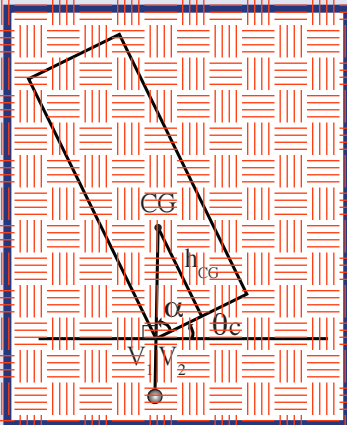

(شكل 105)

عند الزاوية الحدية، يكون مركز الثقل في أعلى نقطة.

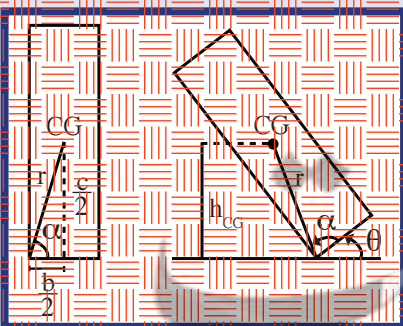

(شكل 106)

عند الزاوية الحدية  $\theta = \alpha$

تؤثر قوتين صغيرتين متساويتين على طرفي كتل مخبار ونلاحظ أي واحد منهما يمكن أن تنقلب أسهل، على الرغم من تساوي المساحة الحاملة لهما.

سنلاحظ أن المخبار الفارغ قد يميل أكثر من المخبار الذي يحتوي على الحصى، ومن المحتمل أن ينقلب جانباً، في حين أن المخبار الذي يحتوي على كمية من الحصى قد يميل قليلاً ويعود إلى وضع الاتزان. مما سبق يمكننا أن نستنتج أن قرب مركز الثقل من المساحة الحاملة يزيد من ثبات الجسم ويمنع انقلابه. فكلما كان مركز الثقل أقرب إلى المساحة الحاملة للجسم، كان الجسم أكثر ثباتاً.

وأحد التطبيقات المهمة على زيادة ثبات الأجسام ومنع انقلابها بجعل مركز الثقل قريباً من المساحة الحاملة للجسم، يظهر في تصميم سيارات السباق السريعة (شكل 103). فنصمم هذه السيارات بشكل يجعل مراكز الثقل قريباً جداً من المساحة الحاملة، مما يمنع انقلابها على الرغم من السرعات الكبيرة التي تتحرك بها.

### 3. زاوية الانقلاب الحدية Critical Angle of Toppling

إلى أي مدى يمكن إمالة الصندوق بدون أن ينقلب؟

لنأخذ صندوقاً على هيئة متوازي المستطيلات ويوضع على طاولة أفقية بحيث يكون ضلعه c عمودياً على سطح الطاولة، والضلعان a و b على السطح كما في الشكل (104).

نقوم بإمالة الجسم حول المحور المار بالرأسين  $V_1$  و  $V_2$  بالاتجاه المراد. فنلاحظ أنه عند إمالة الجسم بزاوية  $\theta$ ، يبقى مركز الثقل فوق المساحة الحاملة، لذلك يعود الجسم إلى أترانه ولا ينقلب إذا ترك. لكن إذا أميل الجسم بزاوية أكبر تجعل مركز الثقل خارج المساحة الحاملة (الوجه الملامس للطاولة)، سوف ينقلب الجسم ويفقد أترانه.

ولدراسة تأثير مقدار زاوية الإمالة على انقلاب الجسم، سنعرف الزاوية الحدية  $\theta_c$ ، وهي الزاوية التي يكون فيها مركز ثقل الجسم في أعلى نقطة، وحيث الخط العمودي المار بمركز الثقل يمر بالمحور  $V_1 V_2$  (شكل 105).

إذا أميل الجسم بزاوية أكبر من الزاوية الحدية  $\theta_c$ ، سينقلب الجسم حول المحور  $V_1 V_2$ . أما إذا كانت زاوية الإمالة  $\theta$  أصغر من الزاوية الحدية، فيعود الجسم إلى وضع أترانه (شكل 106).

ومن المهمة معرفة أن الأجسام ذات الزاوية الحدية الكبيرة تكون أكثر استقراراً إرثياً من الأجسام ذات زاوية حدية صغيرة.

والحساب لمقدار الزاوية الحدية  $\theta_c$  بالنسبة إلى مقياس الجسم متوازي المستطيلات، سنعرفه الزاوية  $\alpha$ ، وهي الزاوية بين الضلع b والخط العمودي على سطح الطاولة والمار بمركز الثقل.



وسنعرّف الزاوية  $\theta$  التكوّن الزاوية بين ضلع القاعدة  $b$  واسطح الطاولة (شكل 106).

لتفرض أنّ الجسم في وضع حيث يميل بزاوية  $\theta = \theta_c$  كما في الشكل، يمكننا إذّاك أن نحدّد العلاقة التالية:

$$\tan \alpha = \frac{h_{CG}}{(b/2)} \Rightarrow \tan \alpha = \frac{2h_{CG}}{b}$$

ومن الشكل نحدّد العلاقة بين الزاوية  $\alpha$  والزاوية  $\theta_c$  على الشكل التالي:

$$\theta_c = 90 - \alpha$$

وبالتعويض عن  $\alpha$  نجد أنّ الزاوية الحديّة تساوي:

$$\theta_c = 90 - \tan^{-1} \left( \frac{2h_{CG}}{b} \right)$$

إذا كان ارتفاع مركز الثقل  $h_{CG}$  عن القاعدة أصغر بكثير من طول ضلع القاعدة  $b$ ، تكون الزاوية الحديّة قريبة إلى  $90^\circ$ ، وهذا يعني أنّه من الصعب أن ينقلب الجسم. يؤكّد ذلك ما نوصّلنا إليه سابقاً عن أنّ قرب مركز الثقل من القاعدة يزيد من ثبات الجسم ومقاومته للانقلاب. أمّا إذا كان ارتفاع مركز الثقل  $h_{CG}$  عن القاعدة أكبر من  $b$ ، فتكون الزاوية الحديّة صغيرة جداً وتساوي الصفر تقريباً. وهذا يعني أنّ الجسم لا يستطيع مقاومة الانقلاب وينقلب عند أيّ إمالة صغيرة.

### مثال (I)

صندوق على شكل متوازي مستطيلات له الأبعاد التالية:  $a = (5) \text{ cm}$ ،  $b = (5) \text{ cm}$ ،  $c = (20) \text{ cm}$ ، مواضع  $a$  على سطح أفقي أملس بحيث انضلع  $c$  عمودي على السطح الأفقي. احسب مقدار الزاوية الحديّة التي إذا ما أميل الصندوق بزاوية أكبر منها انقلب على جنبه.

طريقة التفكير في الحل

الحل: إذا كرر المعلوم وغير المعلوم.

المعلوم: أبعاد الصندوق  $a = b = (5) \text{ cm}$ ،  $c = (20) \text{ cm}$ .  
غير المعلوم:

الزاوية الحديّة لانقلاب الصندوق،  $\theta_c = ?$

## فقرة اثرائية

### ارتباط الفيزياء بالطبيعة

الديول

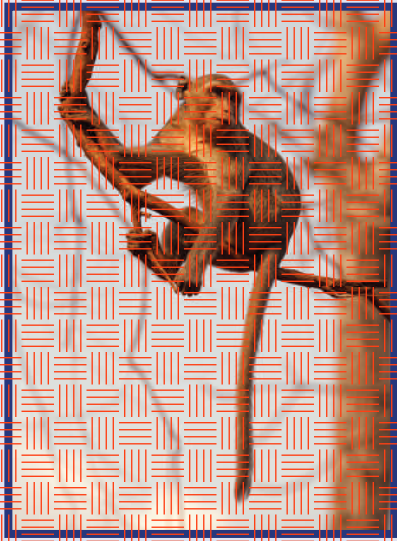

عندما نتحنى وتحول مدّ ظهرنا أفقيًا فنزل المسطحع البلع يدك غرطاً بعيداً عنك، ستلاحظ وجود حدّ إذا تجاوزته وقعت. يعتمد المدى الذي يمكنك مدّ جسمك خلاله على إمكانية حفظ الخطّ العمودي الممتد من مركز ثقل جسمك داخل حدود المساحة التي تحمّلك من جهة أخرى. يستطيع القرد أن يمدّ جسمه لمسافات أكبر ممّا يستطيع الإنسان بدون أن يقع. ويرجع ذلك إلى أنه يمدّ ذيله للبرء، فيبقى مركز ثقله فوق أقدامه من خلال هذا المثال، يتضح لنا أن ذيل الحمار يجعله قادرًا على نقل موضع مركز ثقل جسمه مع المحافظة على اتزان. ولعلنا نستطيع الآن فهم وظيفة ذيل الديناصورات الضخم في تمكيتها من ملأ رقبتها بعيداً عنها بدون أن تقع.

## مثال (1) (تابع)

2. احسب غير المعوم

ارتفاع مركز الثقل عن القاعدة  $h_{cc} = (10) \text{cm}$

مستخدماً المعادلة الرياضية  $\tan \alpha = \frac{2h_{cc}}{b}$

$$\tan \alpha = \frac{2 \times 10}{5} = 4 \Rightarrow \alpha = 76^\circ$$

$$\theta_c = 90^\circ - 76^\circ = 14^\circ$$

3. قمع: هل النتيجة مقبولة؟

ارتفاع مركز الثقل عن القاعدة أكبر من طول ضلع القاعدة، وهذا يعني سهولة انقلاب الجسم عند إمالة صغيرة.

## مراجعة الدرس 3 4

أولاً - فتلر سبب مدّ ذراعك أفقيًا عندما تحمل شيئاً ثقيلًا باليد الأخرى.

ثانياً - لأي مدى يمكن إمالة جسم قبل أن ينقلب؟

ثالثاً - فسّر لماذا يبعد المصارع قدميه الواحدة عن الأخرى ويثني

راكبته أثناء اللعب ليقاوم الانقلاب.

رابعاً - ما التفسير الذي يمكن أن يحدث للقاعدة الحاملة للكروسي

الموضح في الشكل (101) عند إزالة إحدى رجليه الأماميتين؟ هل

ينقلب الكروسي؟

خامساً - لماذا لا يسقط برج بيزا المائل؟

سادساً - ما كتب من الخشب طول ضلعه  $(10) \text{cm}$  موضوع على سطح

أفقي. احسب مقدار الزاوية الحدية لانقلاب المكعب على أحد جوانبه

إذا تعرّض لقوة إمالة.

## الأهداف العامة

- ١ يعرف مفهوم الاتزان .
- ٢ يعرف حالات الاتزان السكوني (الاستاتيكي)، الاتزان المستقر، الاتزان غير المستقر (القلبي)، الاتزان المحايد (المتعادلي).
- ٣ يقارن بين اتزان مستقر وآخر أكثر استقراراً .
- ٤ يستنتج تأثير موقع مركز الثقل بالنسبة إلى نقطة الارتكاز على استقرار الاتزان .

درسنا في الدرس السابق مفهوم الانقلاب والعوامل المؤثرة في مقاومة الجسم للانقلاب وزيادة ثباته وأثراته، من مساحة القاعدة الحاملة للجسم، وموقع مركز الثقل فوق تلك القاعدة وقرب أو بعد مركز الثقل من تلك القاعدة.

فانقلم الرصاص على سبيل المثال لا يستطيع أن يتزان فوق رأسه المدببة، في حين يكون اتزانه فوق قاعدته المستوية أسهل، لأن مساحة القاعدة الحاملة للقلم أوسع (شكل 107). واتزان القلم الرصاص القصير، حيث يكون مركز الثقل أقرب إلى القاعدة الحاملة، يكون السهل من اتزان القلم الرصاص الطويل.

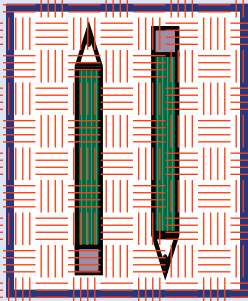

(شكل 107)

يتزان القلم على القاعدة المستوية.

لكن ما سكتشفه في سياق هذا الدرس هو أن لاتزان الأجسام حالات مختلفة بالنسبة إلى استقرارها وثباتها ومخاطباتها على وضع الاتزان الأولي.

## Definition of Stability

## 1. تعريف الاتزان

ينقسم الاتزان إلى نوعين: اتزان ساكني (استاتيكي) واتزان ديناميكي . يكون الجسم الصلب متزاناً ساكناً إذا كان ساكناً، أي أنه لا يتحرك من موضعه أو يدور حول أي محور، مثل كتاب موضوع على سطح أفقي . أما إذا تحرك الجسم بسرعة منتظمة على خط مستقيم حيث لتساوي محصلة القوى المؤثرة عليه صفراً، أو إذا كان الجسم يدور بسرعة دورانية ثابتة، فيكون في حالة اتزان ديناميكي . سنتناول في هذا الدرس الاتزان السكوني فحسب، وستوضح حالاته المختلفة .

## 2. حالات الاتزان السكوني Cases of Static Stability

لماذا من الصعب جداً أن تجعل القلم الرصاص يتوازن فوق رأسه المدببة على الرغم من أن مركز ثقله يقع تماماً فوق هذه الرأس؟

إذا أحسنا بأن صغر المساحة الحاملة للقلم هي السبب الوحيد، فإن إجابتك ليست دقيقة. يوجد سبب أساسي آخر مهم لعدم اتزان القلم. ولتعرفه هذا السبب، ضع مخروطاً مصمماً من الخشب على طاولة أفقية مستوية كما في الشكل (108).

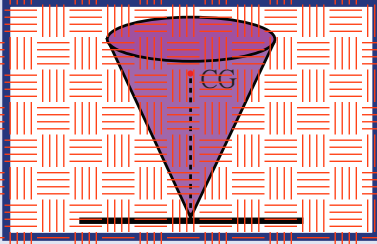

(شكل 108)

مخروط مصمّم موضّع على رأسه

سنلاحظ استحالة توازن هذا المخروط على رأسه، حتى لو كان مركز ثقله يقع تماماً فوق الرأس، مثل القلم الرصاص، لأن أي اهتزاز، مهما كان ضعيفاً، سيسبب انقلابه. لكن لاحظ ما إذا كان الانقلاب سيسبب ارتفاع مركز ثقل المخروط بالنسبة إلى سطح الطاولة، أو انخفاضه، أم أنه لن يغير في موضعه.

توصلك إجابتك عن هذا السؤال إلى معرفة السبب الثاني وراء عدم اتزان القلم الرصاص أو المخروط على رأسه.

بنظرة فاحصة للشكل (109) ستري أن مركز الثقل قد انزاح إلى أسفل عندما تحرك المخروط. لذلك لم يستطع المخروط أن يستقر على رأسه المدبب، وكان اتزانه غير مستقر.

واعلمه نعرّف توازن الجسم بأنه توازن غير مستقر عندما تسبب أي إزاحة انخفاضاً في مركز ثقل الجسم، وعندما يتعد هذا الجسم نهائياً عن حالة اتزانه إذا دُفع عنها. ضع المخروط على قاعدته كما في الشكل (110)، ولاحظ سهولة اتزانه عند ارتكازه على قاعدته.

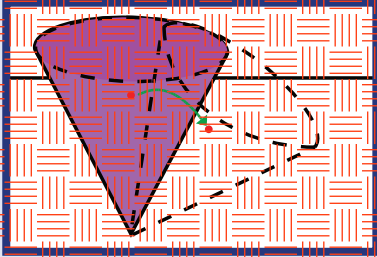

(شكل 109)

توازن غير مستقر للجسم الذي ينخفض مركز ثقله عند إزاحته

حاول أن تقلبه من هذا الوضع ولاحظ أنك تضطر إلى بذل شغل عليه من أجل إزاحة مركز ثقله إلى أعلى. لاحظ أيضاً أنك إذا أقلته يعود إلى وضعه الأولي، أي أن الجسم في حالة توازن مستقر. ويكون توازن الجسم توازناً مستقرًا عندما تسبب أي إزاحة ارتفاعاً في مركز الثقل، وعندما يعود إلى حالة اتزانه الأولى إذا دُفع عنها.

ضع المخروط على أحد جوانبه ولاحظ عدم ارتفاع مركز ثقله أو انخفاضه عند إزاحته في أي اتجاه. يكون الجسم في مثل هذه الحالة في حالة توازن محايد (متعادل) (شكل 111). ويكون توازن الجسم توازناً محايداً عندما لا تسبب أي إزاحة ارتفاعاً أو انخفاضاً في مركز ثقله، وعندما ينتقل من حالة اتزان إلى حالة اتزان جديدة إذا دُفع عنها.

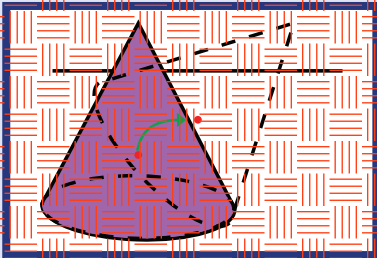

(شكل 110)

توازن مستقر للجسم الذي يجب بذل شغل لرفع مركز ثقله.

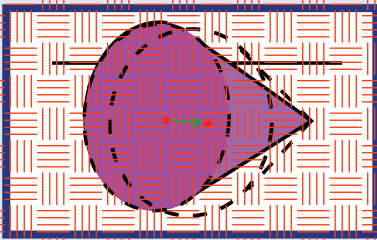

(شكل 111)

توازن محايد للجسم الذي لا يرتفع مركز ثقله ولا ينخفض.

وإذا قلنا بين المخروط والقلم الرصاص، نستطيع أن نقول أن القلم يكون في حالة توازن غير مستقر عند ارتكازه على رأسه. أما عند ارتكازه على قاعدته المستوية كما في الشكل (112)، فيكون في حالة توازن مستقر لأن انقلابه يتطلب ارتفاعاً صغيراً في مستوى مركز ثقله.

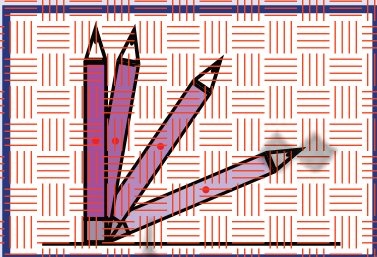

(شكل 112)

لكي ينقلب القلم عندما يكون على قاعدته المستوية، يجب أن يرتفع مركز ثقله قليلاً

### 3. العلاقة بين استقرار الأجسام ومركز الثقل

#### Relation Between Stability of Bodies and Center of Gravity

تعلمنا في الدرس السابق عن الزاوية الحدية لانقلاب الأجسام، ولاحظنا أن مقلد الزاوية الحدية للانقلاب يعتمد على ارتفاع مركز الثقل عن القاعدة الحاملة للجسم. واستنتجنا أنه عندما يكون ارتفاع مركز الثقل عن القاعدة كبيراً، يكون الجسم أقل ثباتاً في أوزانه من جسم له مساحة القاعدة الحاملة نفسها لكن مركز ثقله أقرب إلى القاعدة.

وبما أن الانقلاب هو حالة معاكسة للتثبيت، فيمكننا أن نقول أن الجسم الذي له مركز ثقل منخفض يكون أكثر استقراراً من ذلك الذي له مركز ثقل أعلى. فالكتابان في الشكل (113) مثلًا في حالة أوزان مستقرتين لكن الكتاب المسطح يكون أكثر استقراراً من الآخر، فهو يحتاج إلى بذل شغل لرفع مركز ثقله إلى زاوية الانقلاب أكثر من الكتاب المرتكز على جانبته، والذي له مركز ثقل أكثر ارتفاعاً من الكتاب الموضوع بشكل مسطح.

أوزان القلم الرصاص في الشكل (114-أ) هو أوزان غير مستقر لأن مركز ثقله ينخفض عند إماتته. لكن عند تثبيت الثمرتي البطاطا عند طرفي القلم، يصبح أوزانه مستقرًا لأن مركز ثقل المجموعة (القلم والثمرتي البطاطا) أصبح أسفل نقطة الارتكاز، ويرتفع إلى أعلى عند إمالة القلم كما يوضح الشكل (114-ب).

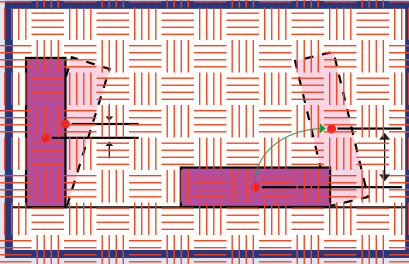

(شكل 113)

قلب الكتاب عندما يكون على حافته يحتاج إلى رفع مركز الثقل قليلاً، في حين أن قلب الكتاب المسطح يحتاج إلى رفع مركز الثقل أكثر. أيهما يحتاج إلى بذل شغل أكثر لقلب؟

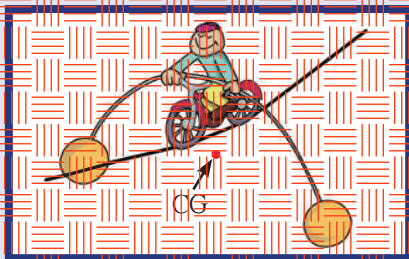

(شكل 115)

يقع مركز ثقل هذه اللعبة أسفل نقطة الارتكاز، فتكون في حالة توازن مستقر لأن مركز ثقلها سيرتفع لأعلى عندما تميل.

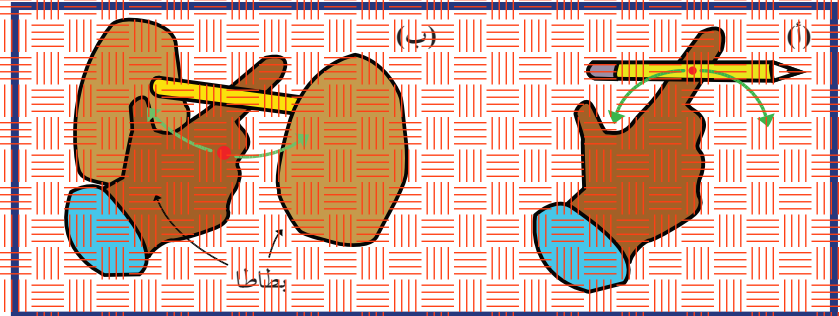

(شكل 114)

(أ) القلم المرتكز على أصبع اليد غير مستقر التوازن، فعند إماتته ينخفض مركز ثقله. (ب) عند تعليق الثمرتي البطاطا بطرفي القلم يصبح التوازن مستقرًا، حيث يرتفع مركز الثقل عند إمالة القلم.

تعتمد بعض ألعاب الأوزان الشهيرة للأطفال على هذا المبدأ. ويرجع السبب في هذا إلى طريقة توزيع الثقل بحيث يقع مركز ثقل اللعبة أسفل نقطة الارتكاز تمامًا. وتعتبر اللعبة الموضحة في الشكل (115) مثالاً على ذلك. ينخفض مركز ثقل المبنى إذا وجد جزء كبير منه في باطن الأرض، ويعتبر ذلك مهملاً للمباني المرتفعة والضخيفة، ومن أوضاع الأمثلة على هذا ذلك المبنى الموضح بالشكل (116) والموجود في الولايات المتحدة الأمريكية، حيث إنه يمتد في باطن الأرض للحد الذي يجعل مركز ثقله يقع أسفل سطح الأرض، أي إنه لا يمكن أن يسقط أكاملاً، والتسبب أن سقوطه لن يخفض موضع مركز ثقله مطلقاً.

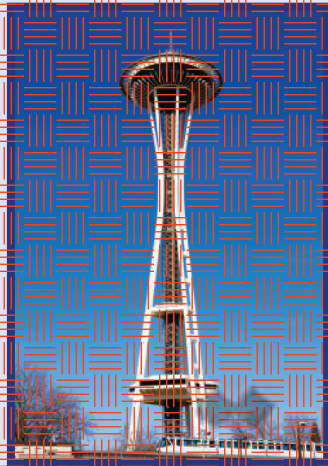

(شكل 116)

مبنى سياتل سيبيل نيدل في ولاية واشنطن في الولايات المتحدة الأمريكية. هذا المبنى غير قابل للسقوط مثل جبل جليد عالم لأن لكليهما مراكز ثقلهما في باطن الأرض.

ويمكن مشاهدة ميل مركز الثقل لأخذ أكثر المواضع انخفاضاً من خلال وضع كرة تنس الطاولة في قاع صندوق يحتوي على حبوب حافة أو حصى صغيرة، كما في الشكل (117). عند أرج الصندوق ومحتوياته، لاحظ أن الحصى تدفع الكرة لأعلى وتهبط هي لأسفل. وبهذه الطريقة يحتفظ الصندوق بمركز ثقله عند أدنى مستوى ممكن.

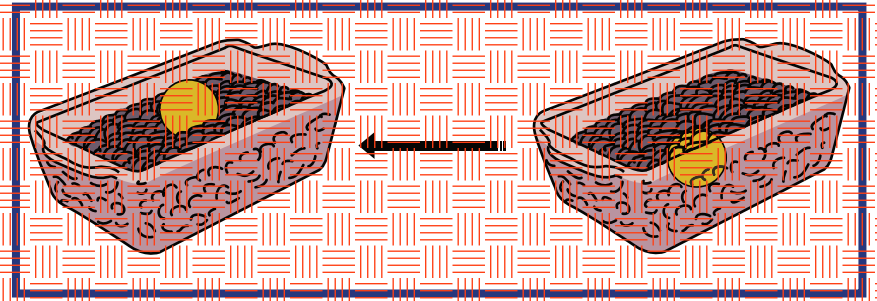

(شكل 117)

(يمين) كرة تنس طاولة موحودة في قاع صندوق يحتوي على حصى صغيرة أو حبوب حافة. (يسار) عند أرج الصندوق ومكوناته ميساراً، تتحرك الكرة لأعلى، والتسوية هي انخفاض مستوى مركز ثقل المجموعة التي في الصندوق.

ويحدث شيء نفسه في الماء عندما يرتفع جسم ويستقر طافيةً على سطحه، كقطعة من الثلج مثلاً، فينخفض أسفل مراكز ثقل المجموعة. يحدث ذلك لأن ارتفاع الثلج يهبط انخفاض حجم مساره من الماء، ذات الكثافة الأكبر. وإذا كانت كثافة الجسم المتحرك أكبر من كثافة الماء، يتحرك الجسم لأسفل ويعوض (شكل 118)، ويتبع ذلك أنطباق انخفاض مركز ثقل المجموعة.

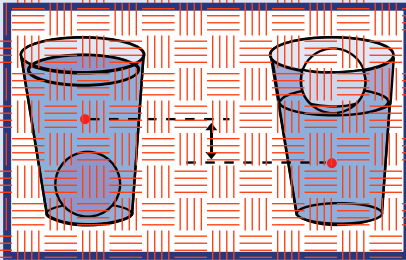

(شكل 118)

يكون مركز ثقل كواب الماء مرتفعاً عندما توجد كرة تنس الطاولة في القاع (يسار)، وينخفض عندما تطفو الكرة (يمين).

أمّا إذا كانت كثافة الجسم المتحرك مساوية لكثافة الماء، فإن مركز ثقل المجموعة لا يتحرك إلا للأسفل والبالغة لأعلى مهما كان اتجاه حركة الجسم، أي أن مركز ثقل المجموعة لا يعتمد على موضع الجسم طالما أنه موجود بكامله أسفل سطح الماء. لذلك يمكن القول إن وزن أي من الأسماك يجب أن يساوي وزن الماء الذي له الحجم نفسه (أي لها كثافة الماء نفسها)، وإلا لما استطاعت التواجد على أعماق مختلفة أثناء سباحتها، وتدفع مياه الأنهار والبحار الأسماك إلى السطح كقطع الثلج أو إلى القاع كقطع الحجر.

وعند ملء صندوق بقطع حجارة ذات أحجام مختلفة ثم هزه يميناً ويساراً، ستلاحظ أن الحجارة صغيرة الحجم تتخلل المسافات بين الأحجار الكبيرة، وتتركز في قاع الصندوق، في حين تُدفع الحجارة الأكبر إلى السطح. ويستخدم تجار الزيتون أو التوت المبدأ نفسه في فصل الثمار الكبيرة. فبعض الثمار التي تم جمعها من الأشجار في صناديق، ثم يهزون الصناديق يميناً ويساراً، فترفع الثمار الأكبر لأعلى، ويصبح فصلها سهلاً.

### مراجعة الدرس 3-5

- أولاً - فسر سبب عدم إمكانية انقلاب لعبة الأطفال الموضحة في الشكل (115).
- ثانياً - كيف تفرق بين التوازن المستقر وغير المستقر والمتعادل؟
- ثالثاً - علل: عند مدّ جسمك تماماً بينما تكون متعلقاً بيديك في سلك هوائي أسهل من منده ملتزماً بهنما تلفت على يديك.
- رابعاً - ما السر في استقرار بعض الأنواع من ألعاب الأطفال في حالة اتزان مستقر، على العكس ما تبدو عليه، أي غير مستقرة؟
- خامساً - عند ما يهتز صندوق يحتوي على أجسام جافة، وفي قاعه كرة تنس طاولة، ماذا يحدث لمركز ثقل الصندوق ومحتوياته؟
- سادساً - ماذا يحدث للمركز ثقل كوب يحتوي على ماء عند غمر الكرة تنس طاولة تحت سطح الماء؟

### الأهداف العامة

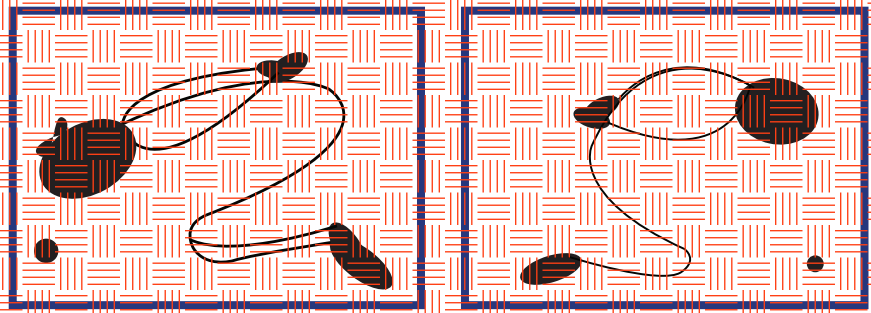

(شكل 119)

عندما تكون يدي الرجل خلف ظهره، يكون مركز ثقله خارج مساحة القاعدة الحاملة (الراكبين) لجسمه، لذلك يتقلب عندما ينحني إلى الأمام. لكن يبقى مركز ثقل المرأة فوق مساحة القاعدة الحاملة، لذلك لا يتقلب عندما تنحني إلى الأمام.

أظهرت التجارب أن المرأة تستطيع أن تنحني لتلمس أصابع قدميها أو تطع بيدنها على الأرض بسهولة أكبر من الرجل الذي غالباً ما يسقط عند محاولته القيام بذلك.

ويعود السبب في عدم الاتزان إلى اختلاف مواضع مركز الثقل بين الرجل والمرأة. فمواضع مركز الثقل في الرجل أعلى من مواضع مركز الثقل في المرأة، وهذا يؤدي إلى خروج مركز ثقله عن المساحة الحاملة له عند انحنائه أكثر من حدوث ذلك عند انحناء المرأة.

وتظهر الدراسات الرياضية أن أداء اللاعبين في القفز والوثب يختلف، ويرتبط بقدرتهم على تغيير مواضع مركز ثقلهم أثناء أداء نشاط رياضي. دراسات سابقة أظهرت أهمية مواضع مراكز الثقل في تثبيت الأجسام واتزانها. أما في هذه الدرس، فسنعمل على تحديد مواضع مركز الثقل لكل إنسان (الرجل، المرأة أو طفل). وسنكتشف تأثير موقع مركز الثقل في جسم الإنسان على بعض قدراته الفيزيائية، وكيفية اختلاف هذه القدرات بين شخص وآخر بحسب قدرته على التحكم بمواضع مركز ثقله أثناء أداء نشاط رياضي.



## 1. مواضع مركز الثقل في الانسان

### Locations of Center of Gravity in the Human Body

يختلف مواضع مركز الثقل في الإنسان بين الإناث والذكور والأولاد، ويختلف أيضاً باختلاف وضع اليدين فوق الرأس أو على الجانبين، أو حتى بسبب البدانة أو النحافة.

فعندما تقف معتدلاً وذراعاك إلى جانبيك، يقع مركز ثقلك داخل جسمك وتحديداً على بعد 2 إلى 3 سنتيمترات أسفل السرة، وفي موضع متوسط بين ظهرك ويطنك، في حين يقع أسفل ذلك بقليل في جسم المرأة لأنها أكثر عرضاً في منطقة الحوض وأقل عرضاً عند الكتفين.

وبالنسبة إلى الأطفال، يكون مركز ثقل جسمهم أعلى من مركز ثقل جسم البالغين بنسبة 5% بسبب الزيادة النسبية لحجم الرأس وقصر الأرجل.

## 2. حساب مواضع مركز الثقل رياضياً في جسم انسان

### Mathematical Calculation of Center of Gravity in Human Body

نحن نعلم أن هناك اختلافات كبيرة بين جسم وآخر، لكن في هذا القسم، سنستخدم في حساباتنا على معطيات نسبية لجسم الإنسان.

يُظهر الجدول (2) مواضع مركز الثقل بالنسبة إلى الأرض لمكونات جسم رجل "نموذجي" يقف على قدميه (شكل 120). ويظهر أيضاً نسبة كتلة كل جزء من أجزاء الرجل بالنسبة إلى الكتلة الكلية.

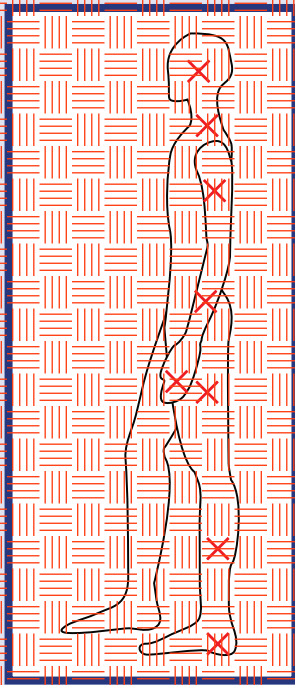

(شكل 120)

صورة لإنسان وُضعت عليها نقاط مركز الثقل اعتماداً على الجدول (2).

أعضاء الجسم	النسبة المئوية لموضع مركز الكتلة بالنسبة إلى الأرض	النسبة المئوية للكتلة
الرأس	93.5	6.9
العنق والرقبة	71.1	46.1
الجزء العلوي للذراعين	71.7	6.6
الجزء السفلي للذراعين	55.3	4.2
اليدين	43.1	1.7
الجزء العلوي للرجلين	42.5	21.5
الرجلان السفليتان	18.2	9.6
القدمان	1.8	3.4

(جدول 2)

مواضع مركز الثقل بالنسبة إلى الأرض لمكونات جسم رجل "نموذجي"

باستخدام هذا الجدول يمكننا أن نحدد أن مركز كتلة الجسم موجود على ارتفاع 58% من الطول الكلي للرجل من سطح الأرض.

نستخدم هذا الجدول في حساب مواضع مركز الكتلة لرجل رجل طوله 1.7m عندما تكون الرجل مسدودة كما في الشكل (121).

إن النظام الذي نريد أن نجد مركز كتلته يتألف من ثلاث كتل: الرجل العلوية، الرجل السفلية، والقدم.

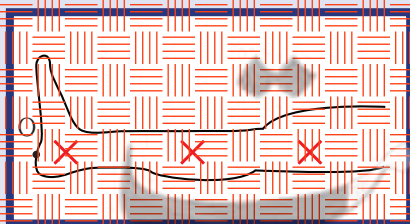

(شكل 121)

الرجل النظام من لقل من ثلاث كتل

مواقع مراكز الكتلة ومقدار الكتلة موضحان في الجدول (2). ولحساب المسافة بالمتراً، يجب أن نضرب النسبة المئوية بالمقدار  $\frac{11.7}{100}$ .

لتحيز النقطة O نقطة إسناد، ونجد أبعاد مركز كتلة كل من الكتل بالنسبة إلى O على الشكل التالي:

$x_1$  بعد مركز كتلة الرجل العلوية عن نقطة الإسناد.

$$x_1 = 42.5 \times 11.7 = (72.25) \text{cm}$$

$x_2$  بعد مركز كتلة الرجل السفلية عن نقطة الإسناد.

$$x_2 = 18.2 \times 11.7 = (30.94) \text{cm}$$

$x_3$  بعد مركز كتلة القدم عن نقطة الإسناد.

$$x_3 = 11.8 \times 11.7 = (3.06) \text{cm}$$

باستخدام المعادلة الرياضية لتحديد موضع مركز الثقل في بعد واحد:

$$x_{CG} = \frac{(x_1 \times m_1) + (x_2 \times m_2) + (x_3 \times m_3)}{m_1 + m_2 + m_3}$$

تحصل على:

$$x_{CG} = \frac{21.5(72.25) + 9.6(30.94) + 3.4(3.06)}{21.5 + 9.6 + 3.4} = (53.93) \text{cm}$$

أي أن مراكز كتلة رجل الرجل الموضحة في الشكل (121) تبعد (53.93)cm عن نقطة الإسناد O.

### 3. تأثير موضع مركز الثقل في أنشطتنا الفيزيائية

#### Influence of the Position of the Center of Gravity on Our Physical Activities

عندما تقف منتصباً، يقع مراكز ثقلك في منطقة فرق المساحة الجاملة داخل محيط جسمك، والمحددة بقدميك.

ففي المواقف التي قد تقف فيها توازنك، كالتوقوف داخل حافلة تتحرك على طريق متوازي، أنت تباعد بين قدميك الزيادة حجم هذه المنطقة، أما الوقوف على قدم واحدة فسوف يقلص كثيراً حجم هذه المنطقة، والطفل الذي يتعلم المشي يتدرب في المواقع للحفاظ على مركز ثقله داخل حدود قدميه. وهذا ما تفعله طيور الحمام والبط التي تحرك عنقها ورأسها للأمام والخلف عند كل خطوة للحفاظ على مركز ثقلها داخل حدود رجليها.

قد تكون قادراً على الانحناء للأمام ولمس أصابع قدميك بدون أي ركبتك، ولكني نتيج في ذلك، ستلاحظ حاجتك إلى دفع عضفك للخلف قدر الإمكان كما في الشكل (122) لكي يبقى مركز ثقل جسمك داخل حدود قدميك. والكتك أن نتيج إذا كررت هذه الحركة وتصلفك ملاصق للحنط. وأنت لن تتمكن من ضبط وضع أجزاء جسمك ليبقى مركز الثقل داخل حدود قدميك، فتصبح في هذه الحالة عرضة للتوازن لأن مركز الثقل أصبح خارج حدود القدمين.

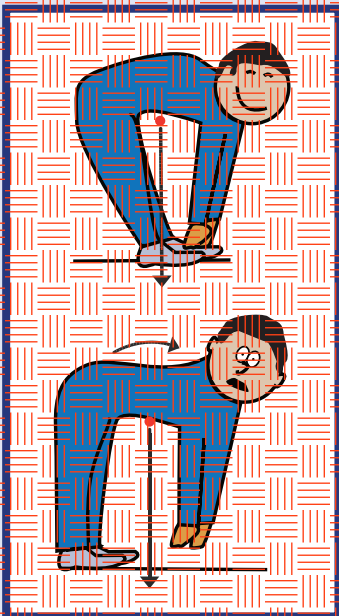

(شكل 122)

يمكنك أن تنحني لتلمس أصابع قدميك بدون أن تقع فقط إذا كان مركز ثقلك أعلى المنطقة المحيطة بقدميك.

#### 4. موضع مركز الثقل والاداء الرياضي

#### Location of the Center of Gravity and Athletic Performance

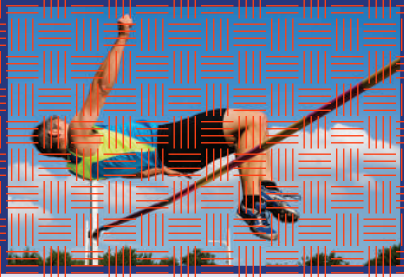

(شكل 123)

يعبر اللاعب في مسابقة القفز العالي بجسده فوق الحاجز المعلق، في حين يعبر جسمه فوق الحاجز .

عندما ترفع يديك، الأعلى إلى احتياك رأسك، يرتفع مركز ثقل جسمك من 5 إلى 8 سنتيمترات. أما إذا ثبتت جسمك على شكل حرف "U" أو حرف "C"، فسيفتح مركز الثقل خارج الجسم كله. ويستفيد اللاعب الموضح في الشكل (123) من هذه الحقيقة، حيث يعبر مركز ثقله أسفل الحاجز المعلق، في حين يعبر جسمه فوق الحاجز. وينطبق ذلك على راقص الباليه في الشكل (124) الذي يبدو وكأنه يطفو في الهواء لأنه يغير موضع مركز ثقله أثناء أدائه. فعندما يرفع يديه وقدميه بسما يكون في الهواء، يرتفع مركز ثقله إلى أعلى لجهة الرأس، فيصبح مسار مركز الثقل على شكل قطع مكافئ. أمّا رأسه فيبقى على الارتفاع نفسه تقريباً لفترة أطول.

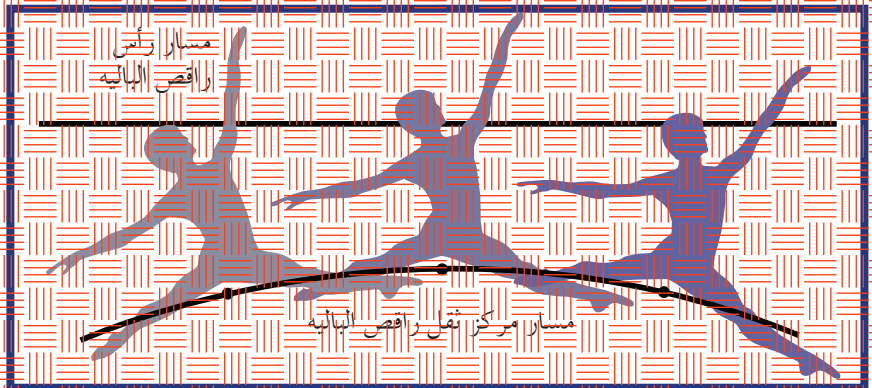

(شكل 124)

حرك رأس راقص الباليه إلى أعلى هو أقل من حركة مركز ثقله إلى أعلى، وهذا ما يجعله يبدو وكأنه يطفو في الهواء.

### مراجعة الدرس 3 6

أولاً - لماذا يثني متسابقو الوثاب العالي أجسامهم على شكل حرف "U" أو حرف "C" العور حاجز معلق.

ثانياً - ما سبب إبعادك لقدميك الواحدة عن الأخرى عندما تقف داخل حافلة تسير في ثلوج تتخلله منعطفات؟

ثالثاً - فسر عدم إمكانك لمس أصابع قدميك بيديك بدوال ثني الركبتين إذا كانت ساقيك ملاصقتين للحائط.

رابعاً - أحسب موضع مركز الثقل للرجل عندما تكون بوضع زاوية قائمة كما في الشكل (125)، علماً أن كتلة القدم يسوي 3.4% من كتلة الشخص، كتلة الرجل السفلية يسوي 9.6% من كتلة الشخص، وكتلة الرجل العلوية يسوي 21.5% من كتلة الشخص، وأن أبعاد كل جزء من الرجل على محورَي الإسناد  $Ox$  و  $Oy$  موضحة في الشكل.

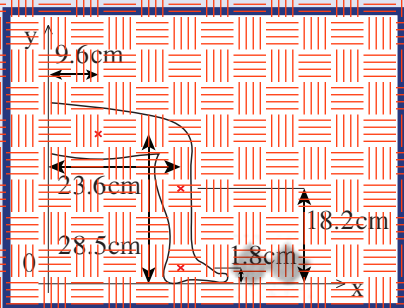

(شكل 125)

## مراجعة الفصل الثالث

### المفاهيم

Non Uniform Shape	غير منتظمة الشكل	Topping	الإنقلاب
Center of Gravity	مركز الثقل	Static Stability	الاتزان السكوني
Center of Mass	مركز الكتلة	Unstable Equilibrium	الاتزان غير المستقر (القلق)
Supporting Area	مساحة القاعدة الحاملة	Neutral Equilibrium	الاتزان المحايد
Uniform Shape	منتظمة الشكل	Stable Equilibrium	الاتزان المستقر
System of Particles	نظام من الجسيمات	Weight	الثقل
		Critical Angle	الزاوية الحدية

### الأفكار الرئيسية في الفصل

- ✖ مركز ثقل جسم ما هو النقطة الواقعة عند الموضع المتوسط لثقل الجسم .
- ✖ عند قذف جسم في الهواء ، يتبع مركز ثقله مسارًا منتظمًا على شكل قطع مكافئ حتى لو تأرجح أو دار حول مركز الثقل .
- ✖ يقع مركز الثقل للأجسام متماثلة التكوين ومنتظمة الشكل عند المركز الهندسي لها .
- ✖ إن مركز كتلة الجسم الذي يُسمى أيضًا مركز العطالة ، هو الموضع المتوسط لكتل جميع الجزئيات التي يتكوّن منها هذا الجسم .
- ✖ ينطبق مركز كتلة الجسم على مركز ثقله عندما يكون الجسم على سطح الأرض أو قريب منها ، بحيث لا يختلف مقدار قوّة الجاذبية الأرضية بين أجزائه .
- ✖ لا يعتمد موقع مركز الكتلة على طريقة اختيارنا لمحاور الإحداثيات ، بل على توزيع الجسيمات التي تؤلّف النظام .

- ✖ يحافظ الجسم على اتزانه عندما يكون خط عمل ثقله داخل حدود المساحة الحاملة له .
- ✖ إن قرب مركز الثقل من المساحة الحاملة يزيد من ثبات الجسم ويمنع انقلابه .
- ✖ الزاوية الحدية  $\theta$  هي الزاوية التي يكون فيها مركز ثقل الجسم في أعلى نقطة .
- ✖ يكون الجسم في حالة اتزان مستقر إذا ارتفع مركز ثقله الأعلى عند إزاحته .
- ✖ يكون الجسم في حالة اتزان غير مستقر إذا انخفض مركز ثقل الجسم عند إزاحته .
- ✖ يكون الجسم في حالة اتزان محايد عندما لا تسبب أي إزاحة ارتفاعًا أو انخفاضًا في مركز ثقله .

## المعادلات الرياضية في الفصل

$$\vec{R}_{c.m.} = \frac{m_1 \vec{r}_1 + m_2 \vec{r}_2 + \dots}{m_1 + m_2 + \dots}$$

$$x_{c.m.} = \frac{1}{M} \sum_{i=1}^N m_i x_i$$

$$y_{c.m.} = \frac{1}{M} \sum_{i=1}^N m_i y_i$$

$$\theta_c = 90^\circ - \tan^{-1}\left(\frac{2h_{cg}}{b}\right)$$

## خريطة مفاهيم الفصل

استخدم المصطلحات الموضحة في الشكل التالي لرسم خريطة مفاهيم تُنظّم معظم الأفكار التي احتواها الفصل .

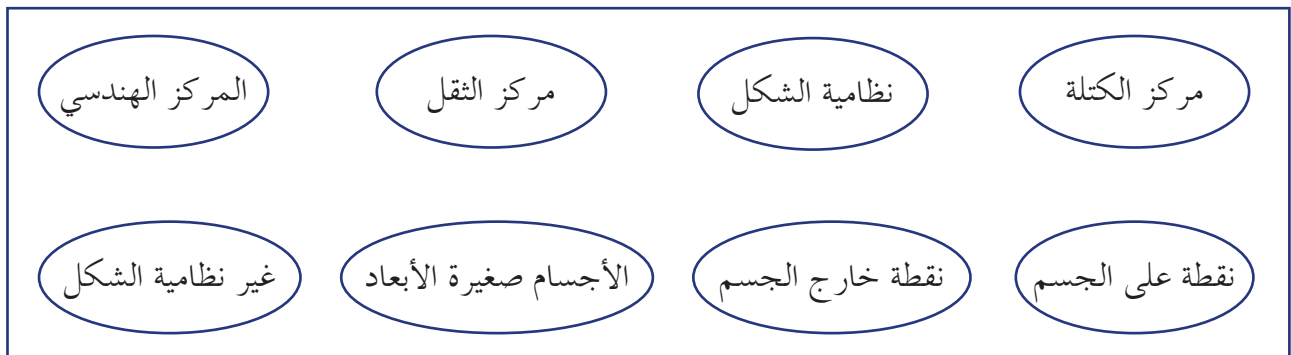

## تحقق من فهمك

ضع علامة (✓) في المربع الواقع أمام العبارة الصحيحة في كل مما يلي:

1. كتلتان نقطيتان  $m_1 = (500)g$  و  $m_2 = (100)g$  تبعدان الواحدة عن الأخرى  $(30)cm$ . فإن موضع مركز الكتلة يقع:

بين  $m_1$  و  $m_2$ ، والأقرب إلى  $m_1$  داخل القطعة بينهما.

عند متوسط المسافة بين  $m_1$  و  $m_2$ .

بين  $m_1$  و  $m_2$ ، والأقرب إلى  $m_2$  داخل القطعة بينهما.

على الخط الحامل للكتلتين لجهة  $m_1$  وخارج القطعة بينهما.

2. موقع مركز الكتلة لكتلتين  $m_A$  و  $m_B$  يبعدان الواحدة عن الأخرى  $L$ ، وحيث  $m_A > m_B$  يُحدّد بالنسبة إلى نقطة إسناد على الكتلة  $A$  بالعلاقة:

$$x_{CG} = \frac{L m_A}{m_B} \quad \square$$

$$x_{CG} = \frac{L m_B}{m_A} \quad \square$$

$$x_{CG} = \frac{L m_A}{m_A + m_B} \quad \square$$

$$x_{CG} = \frac{L m_B}{m_A + m_B} \quad \square$$

## أسئلة مراجعة الفصل 3

5. إذا ارتفع مركز ثقل الجسم لأعلى عند إزاحته، يكون الجسم في:

حالة اتزان حركي.

حالة التوازن متعادل.

حالة التوازن غير مستقر.

حالة التوازن مستقر.

4. عندما تكون زاوية الانقلاب الحدية صغيرة يكون:

ارتفاع مركز الثقل عن القاعدة أصغر من طول الضلع العمودي على محور الانقلاب.

ارتفاع مركز الثقل عن القاعدة أكبر من طول الضلع العمودي على محور الانقلاب.

ارتفاع مركز الثقل يساوي طول ضلع القاعدة العمودي على محور الانقلاب.

ارتفاع مركز الثقل أصغر من مساحة القاعدة الحاملة للجسم.

3. يكون الجسم أكثر استقراراً وثباتاً عندما يكون مركز الثقل:

أعلى نقطة الارتكاز.

أعلى من نقطة الارتكاز.

أسفل نقطة الارتكاز.

مطبق على مركز الكتلة.

## تحقق من معلوماتك

أجب عن الأسئلة التالية:

1. لمنع اهتزاز إطارات السيارات أثناء دورانها، توضع قطع رصاص في الجزء المعدني من الإطار.

أين يقع مركز ثقل الإطار المتزن؟

2. علّق مطرقة في مسطرة غير مثبتة كما في

الشكل المقابل، اشرح سبب عدم سقوط

المطرقة والمسطرة.

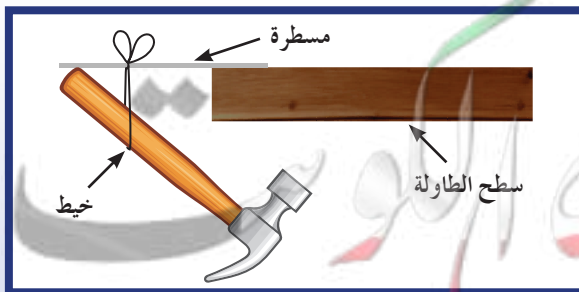

3. ما العوامل المؤثرة في ثبات الجسم ومقاومته للانقلاب؟  
 4. أي الكائين في الشكل المقابل غير مستقر ويمكن أن يتقلب؟ اشرح.

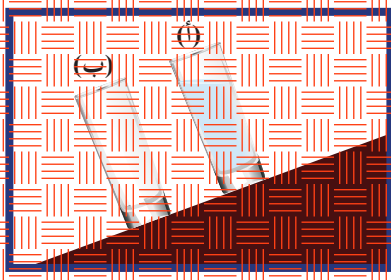

5. أي من الأشكال التالية يعتبر في حالة اتزان مستقر؟ اتزان غير مستقر؟ اتزان متعادل؟ اشرح.

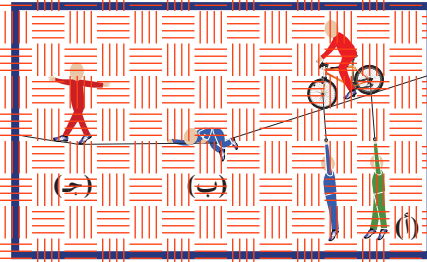

6. قارن بين حالتى الاتزان المتعادل وغير المستقر.

تحققا من مهارتك

حل المسائل التالية:

1. كتلتان نقطيتان  $m_1 = (200)g$  و  $m_2 = (400)g$  موضوعتان على محور السينات، وتبعدان الواحدة عن الأخرى  $(50)cm$ . احسب أين يقع مركز كتلة الجسمين؟  
 2. ثلاث كتل نقطية  $m_1 = (10)g$  و  $m_2 = (20)g$  و  $m_3 = (30)g$ . احسب أين يقع مركز الكتلة: (أ) إذا وُضعت على خطٍ مستقيم، وتبعد الواحدة عن الأخرى  $(50)cm$  كما في الشكل (126).

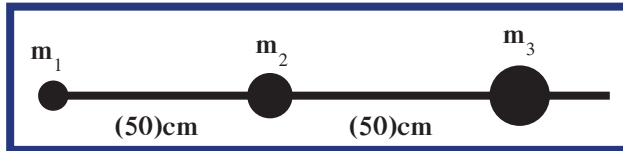

(شكل 126)

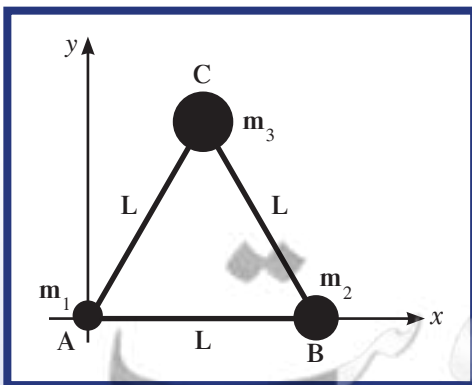

(شكل 127)

- (ب) إذا وُضعت على رؤوس مثلث متساو الأضلاع، طول ضلعه  $L$ ، بحيث نضع  $m_1$  على الرأس  $A$  و  $m_2$  على الرأس  $B$  و  $m_3$  على الرأس  $C$ ، علمًا بأن  $A$  هي نقطة ارتكاز المحورين المتعامدين  $Ax$  و  $Ay$ . (شكل 127).

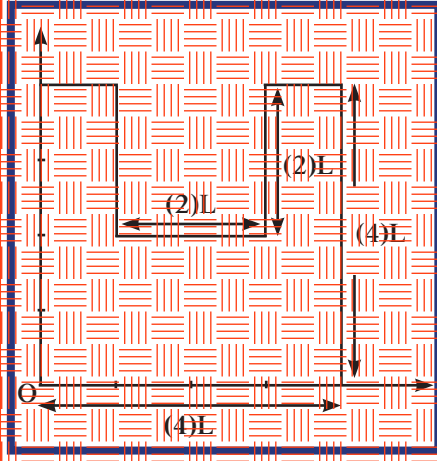

(شكل 128)

3. أحسب موضع مركز الكتلة بالنسبة إلى نقطة الإسناد O في الشكل (128) مستخدماً المعطيات الموجودة على الرسم. (علماً أن الشكل مصنوع من المادة نفسها وله السماكة نفسها.)

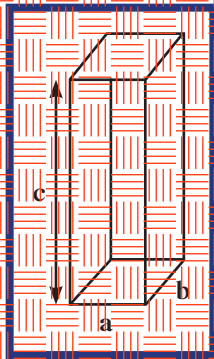

4. صندوق على شكل متوازي مستطيلات له الأبعاد التالية:

$a = (5) \text{ cm}$ ،  $b = (5) \text{ cm}$ ،  $c = (40) \text{ cm}$ ، مواضع على سطح أفقي

ألمس، على أن يكون الضلع c عمودياً على السطح الأفقي. (أ) أحسب مقدار الزاوية الحدية التي إذا أميل بها الصندوق بزاوية أكبر منها انقلاب على جنبه.

(ب) أحسب مقدار الزاوية الحدية في حالة وضع الصندوق على السطح الأفقي، حيث أن الضلع c على سطح الطاولة والضلع b عمودي على السطح.

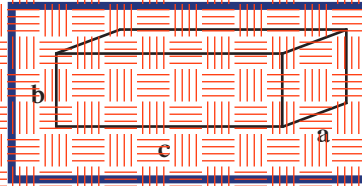

(ج) في أي حالة يكون الصندوق أكثر مقاومة للانقلاب على جنبه؟

### مشاريع الفصل

#### التواصل

أكتب مقالاً لا يزيد عن عشرة أسطر تبين فيه سبب اعتبار المقعد الأوسط في الحافلة أكثر راحة للركاب، عندما تتحرك الحافلة في شوارع المدينة الملتوية. ضمن مقالك أفكاراً علمية تدعم رأيك.

#### نشاط بحثي

ثبات السيارة ومقاومتها للانقلاب من أهم العوامل التي تعمل شركات السيارات على تحقيقها في السيارات الحديثة.

إجر بحثاً تستخدم فيه أدوات البحث المناسبة لتوضّح مميّزات التصميم التي تحقق هذه الغاية، متبعاً الخطوات التالية:



## دروس الفصل

## الدرس الأول

## مسارات الأقمار الصناعية



صورة لأقمار صناعية تدور حول الأرض

منذ القدم، اهتم الإنسان بمراقبة الفضاء ودراسة النجوم والكواكب، وحركتها وتأثيرها على الأرض وعلى حياته. والاستخدام لهذه العالمة ما توفر له من أدوات، بدءاً بالعين المجردة؛ مروراً بالتلسكوب، حتى توصل اليوم إلى استخدام الأقمار الصناعية والمحطات الفضائية.

استخدم الإنسان الأقمار الصناعية، فوضعها حوال الأرض لتكوّن توابيع أرضية، ولتؤدي مهمات اشتنى تختلف باختلاف نوع القمر والمدار الموجود عليه. وأرسل أيضاً أقمار أخرى لتجوب الفضاء، وترسل له المعلومات ليحللها، فيقيم خباياها يدور حوله في الفضاء المجهول.

عند التفكير بالأقمار الصناعية نرودنا الكثير من الأسئلة منها:

ما هي القوى المؤثرة على هذه التوابيع الأرضية أثناء وجودها على مداراتها؟ هل للجاذبية الأرضية أي تأثير على هذه التوابيع؟ لماذا لا تترك مساراتها وتضطرب بالأرض؟ ما سر مساراتها الدائرية أو البيضاوية؟

الإجابة عن هذه الأسئلة هي محور هذا الفصل الذي سيذا كرنا يقننون الجذب الكوني النيوتن ودواره في حركة القمر كتابع طبيعي للأرض، ندرس من بعدها حركة الأقمار الصناعية ومساراتها وسرعتها وأنواعها.

## الأهداف العامة

- يفسر المسار الدائري للأقمار الصناعية .
- يعلل عدم زيادة سرعة تابع أرضي في مساره الدائري متأثرًا بقوة جاذب الأرض .
- يحسب سرعة القمر الصناعي .
- يحسب الزمن الدوري للقمر الصناعي .
- يحسب سرعة الإفلات .
- يربط بين حركة الأقمار الصناعية وحفظ الطاقة .

تتحرك الأقمار الصناعية بفعل قوة جذب الأرض لها، لكنّها مع ذلك لا تسقط نحو الأرض، فكيف يحدث ذلك؟ ما هي سرعة هذه الأقمار؟ كيف نصف مساراتها؟ وكيف تطعها على مسارها؟

## Shapes of Orbits

## 1. أشكال المسارات

تتم عملية إطلاق قمر صناعي على مرحلتين. فليقل القمر في المرحلة الأولى بواسطة صاروخ إلى النقطة B من الفضاء الخارجي، حيث يطبق سرعة  $v_0$  في المرحلة الثانية، ويكون  $v_0$  متعامدًا مع OB. فإذا كانت  $v_0$  أكبر من سرعة الإفلات  $v_e$  التي تساوي  $(11.2) \text{ km/s}$  ( $v_0 > v_e$ )، والتي سنتعلم كيفية احتسابها لاحقًا، سقط القمر من تأثير الجاذبية وابتعد عن الأرض نحو اللانهاية، ويكون مساره قطعًا زائدًا (Hyperbolic)، وفي حال  $v_0 = v_e$  سقط القمر على شكل قطعًا مكافئًا Parabolic (اشكل) وفي الحالتين لن يقترب هذا القمر من الأرض مجددًا. أما إذا كانت  $v_0 < v_e$  فيبقى القمر في مدار الأرض ويكون مساره بيضاويًا (قطع ناقص) (شكل 129)، وعندما تساوي سرعته  $(8) \text{ km/s}$ ، فإنه يدور حول الأرض على مسار دائري.

ملاحظة: يمكن استعمال العمليات الحسابية التي سنقوم بها لحساب سرعة الأقمار الصناعية لحساب سرعة دوران الكواكب حول الشمس.

## Circular Orbits

## 2. المسارات الدائرية

ومن الملاحظ في المسارات الدائرية لقمر صناعي حول الأرض أن سرعته لا تتغير بفعل الجاذبية الأرضية. ولكي تفهم ذلك، سنجرى مقارنة بين قمر صناعي يتخذ مسارًا دائريًا وكرة بوليهج تندرج على سطح راجاهي أفقي (شكل 142). لماذا لا تتسبب قوة الجاذبية الأرضية في زيادة سرعة كرة البوليهج؟

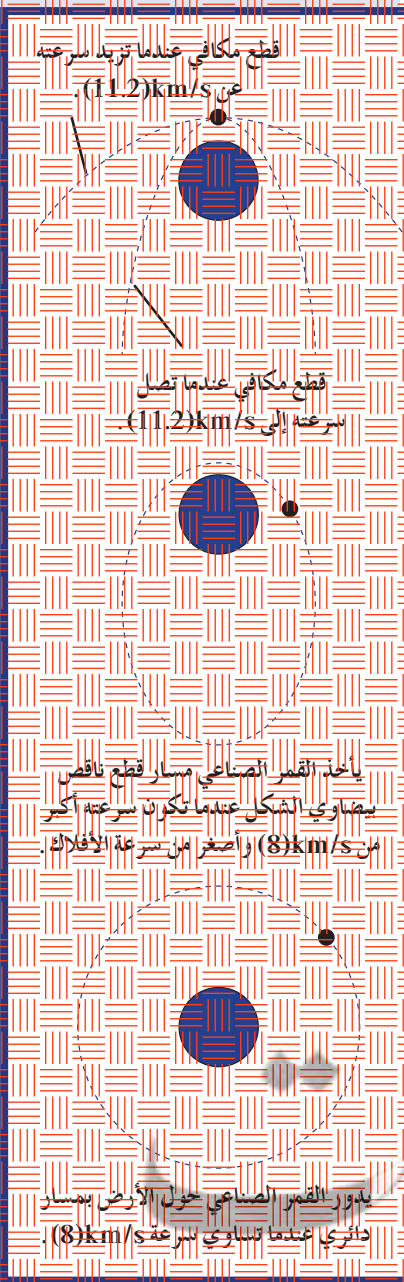

الإيجابية هي أن قوّة الجاذبية الأرضية لا تدفع الكرة إلى الأمام أو إلى الخلف، إنما تجذبها رأسياً إلى أسفل باتجاه عمودي لاتّجاه حركتها، وبالتالي لا توجد مركبة لقوّة الجاذبية الأرضية للكرة باتجاه الحركة.

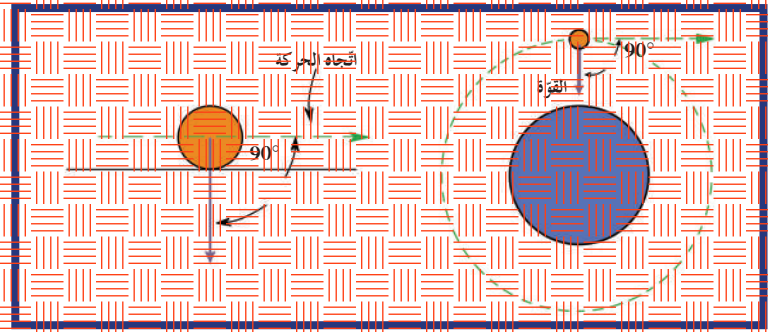

(شكل 130)

(الرسم إلى اليسار) قوّة الجاذبية على كرة البوليسك لا تؤثر في سرعتها لعدم وجود مركبة لقوّة الجاذبية في اتجاه الحركة الأفقية.

(الرسم إلى اليمين) يطبق المبدأ نفسه على القمر الصناعي في مداره الدائري. ففي الحالتين، تتعامد قوّة الجاذبية على اتجاه الحركة.

وذلك ينطبق على القمر الصناعي في مساره الدائري. فبتعامد اتجاه حركته في الأوضاع كلها مع قوّة الجاذبية. كما أن القمر الصناعي لا يتحرك باتجاه الجاذبية، مما لا يزيده من سرعته أو يبطئها سرعته. إنما تتعامد اتجاه حركته مع الجاذبية، فلا يحدث أي تغيير في مقدار سرعته، بل في اتجاه هذه السرعة فقط. وعلى ذلك، تكون السرعة التي يتحرك بها القمر الصناعي (أو أي تابع أرضي) متعامدة مع اتجاه قوّة الجاذبية الأرضية وموازبة لسطح الأرض، ويكون مقدارها ثابتاً.

## 1.2 حساب السرعة الخطية لقمر صناعي

### Calculating the Linear Speed of a Satellite

تُعطي قوّة جذب الأرض لقمر صناعي بالعلاقة التالية:

$$F = G \frac{Mm}{d^2} \quad (1)$$

حيث  $G$  تُمثّل ثابت الجذب العام  $G = (6.67 \times 10^{-11}) \text{ N.m}^2/\text{kg}^2$ ،  $M$  تمثّل كتلة الأرض،  $m$  تمثّل كتلة القمر الصناعي، و  $d$  تمثّل بعد القمر الصناعي عن مركز الأرض.

يدور القمر الصناعي حول الأرض بسرعة دائرية منتظمة. نحسب تأثير قوّة الجاذبية الأرضية نحو مركزها، وبعبارة مركزية  $a_c = \frac{v^2}{d}$ ، وبالتالي ستكون لقوّة التي يخضع لها القمر الصناعي  $F_c = m \cdot a_c$ ، فنحصل على:

$$F = m \frac{v^2}{d} \quad (2)$$

ومن المعادلتين (1) و(2) نحصل على:

$$v = \sqrt{\frac{GM}{d}}$$

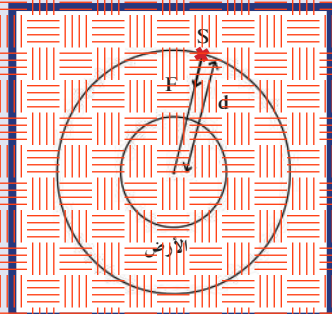

(شكل 131)

التعامد بين الأرض والقمر الصناعي

## 2.2 حساب السرعة الدائرية (الزاوية) لقمر صناعي وزمنه الدوري

### Calculating the Rotational Speed and the Period of a Satellite

باستخدام العلاقة التي تربط السرعة الخطية بالسرعة الدائرية، يمكننا أن نستنتج أن السرعة الدائرية (الزاوية) للقمر الصناعي تحسب بالمعادلة التالية:

$$\omega = \frac{v}{d} = \sqrt{\frac{GM}{d^3}}$$

$$\omega = \sqrt{\frac{GM}{d^3}}$$

ولأن الزمن الدوري  $T$  يساوي  $\frac{2\pi}{\omega}$ ، وبالتعويض عن مقدار  $\omega$  نحصل على:

$$T = 2\pi \sqrt{\frac{d^3}{GM}}$$

$$T^2 = 4\pi^2 \frac{d^3}{GM}$$

#### مسألة مع إجابة

يدور قمر صناعي حول الأرض على ارتفاع  $d$  من سطحها. أحسب مقدار  $d$  إذا كان الزمن الدوري للقمر الصناعي:

$$T = (125)\text{min}$$

الإجابة:  $d = (1.9 \times 10^6)\text{m}$

#### مثال (1)

ما هو ارتفاع مسير القمر الصناعي عن سطح الأرض ليكمل دورة كاملة حول الأرض خلال 3 ساعات؟  
علماً أن كتلة الأرض:  $M = (6 \times 10^{24})\text{kg}$ ، ونصف قطر الأرض:  $R = (6400)\text{km}$ .

طريقة التفكير في الحل:

1. حلل: اذكر المعلوم وغير المعلوم.

المعلوم: كتلة الأرض:  $M = (6 \times 10^{24})\text{kg}$

نصف قطر الأرض:  $R = (6400)\text{km}$

غير المعلوم:

ارتفاع مسار القمر عن سطح الأرض:  $d = ?$

2. احسب غير المعلوم

(1) باستخدام المعادلة الرياضية  $T = 2\pi \sqrt{\frac{(R+d)^3}{GM}}$ ، وبالتعويض عن المقادير المعروفة في المعادلة

نحصل على:

$$3600 \times 3 = 2\pi \sqrt{\frac{(6400 \times 10^3 + d)^3}{6.67 \times 10^{-11} \times 6 \times 10^{24}}}$$

$$\Rightarrow d = (4.17 \times 10^6)\text{m} = (4.17 \times 10^3)\text{km}$$

3. قيم: هل النتيجة مقبولة؟

إنها نتيجة منطقية للقمر ليكمل دورة كاملة حول الأرض خلال 3 ساعات.

### مفكرة إثرائية

#### ارتباط الفيزياء بالتكنولوجيا

مهندسون تصمم الأقمار الصناعية

تلعب الأقمار الصناعية دوراً مهماً في تواصل الأبحاث العلمية، وفي الحصول على المعلومات القيمة وخدمات الاتصالات. وتقوم الهيئات الرسمية في الدولة المسؤولة عن الاتصالات بتوظيف المهندسين المتخصصين لتصميم وتصنيع هذه الأقمار الصناعية بمواصفات الكترونية محددة، وإمكانية وصلها في مسار معين مطلوب، حاملة الأجهزة المناسبة المهتمة التي ستطلق من أجلها. كما تُراعى في التصميم قدرة القمر على مقاومة الظروف التي يُمكن أن يتعرض لها من انعدام الوزن أو الختراف العنصر الجوي.

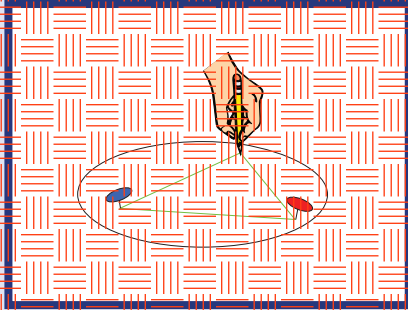

(شكل 133)

طريقة بسيطة لرسم قطع ناقص.

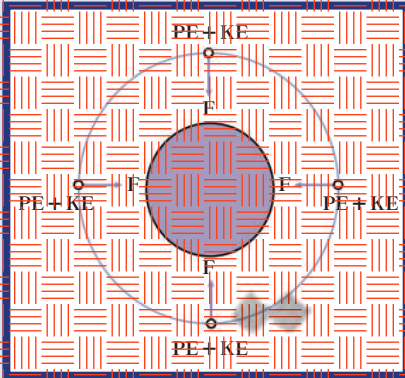

(شكل 134)

تؤثر قوى الجاذبية على القمر الصناعي دائماً إلى مركز الكوكب الذي تدور حوله. وإذا كان مسار القمر الصناعي دائرياً، فلا توجد مركبة للقوى

باتجاه الحركة، وبالتالي لا تتغير السرعة ولا صاه

### Elliptical Orbits

### 3. مسارات القطع الناقص

عندما تكون سرعة القمر الصناعي أكبر من قيمة السرعة الجاذبية التي تعطيه مساراً دائرياً  $(8) \text{ km/s}$ ، وأصغر من سرعة الإفلات  $(11.2) \text{ km/s}$ ، فإنه يتخطى المسار الدائري مبتعداً عن سطح الأرض وفق مسار أقل الحناء منه (شكل 132). وبذلك، لن تكون حركته متعامدة مع قزاة الجاذبية، فتقوم هذه القوة بخفض سرعته تدريجياً بحيث يعود للاقتراب من الأرض بسرعة متزايدة حتى تصل إلى قيمتها الأولى، وتكرر الحركة كل مرة لمرّة الأخرى. يُسمى المسار التي تتشكله هذه الحركة بالقطع الناقص Ellipse.

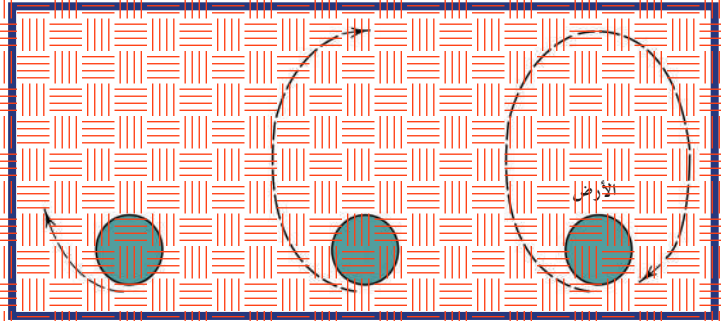

(شكل 132)

مسار على شكل قطع ناقص. عند زيادة سرعة القمر الصناعي عن  $(8) \text{ km/s}$ ، فإنه يتخطى المسار الدائري، فيبتعد مبتعداً عن سطح الأرض في عكس اتجاه الجاذبية. وعندما يصل إلى أبعد نقطة عن مركز الأرض، يبدأ بالاقتراب منها مرّة أخرى. ويستعيد القمر الصناعي السرعة التي فقدتها عند الابتعاد، وتكرر هذه الحركة مرّات عديدة متتالية.

### Drawing an Elliptical Orbit

### 1.3 رسم قطع ناقص

استخدم خيطاً وديوسين وقلم رصاص في رسم قطع ناقص كما هو موضّح في الشكل (133). جرّب أشكالاً عدّة بحيث يتغير البعد بين الديوسين في كل مرّة، أو حاول أن ترسم قطعاً ناقصاً عن طريق تسليح حدود ظل كرة موضوعة فوق منضدة مستوية. كيف تستطيع أن تجعل ك الكرة لتتصل على أكثر من شكل للقطع الناقص؟

### 4. حفظ الطاقة وحركة الأقمار الصناعية

### Energy Conservation and Satellite Motion

درسنا سابقاً أن الأجسام المتحركة لها طاقة حركية (KE) وأن جسمًا واقفًا على ارتفاع ما من سطح الأرض يكون له طاقة وضع (PE). لذلك يكون للقمر الصناعي طاقتا وضع وحركة في أيّ موضع من مداره حول الأرض. ويكون مجموع طاقتي الوضع والحركة لمقداراً ثابتاً في أيّ من هذه المواضع (شكل 134).

في المدار الدائري، تكون المسافة التي تفصل مركز الكوكب عن مركز القمر الصناعي ثابتة. ويعني هذا أن طاقة وضع القمر الصناعي تكون أيضاً ثابتة. ومن قنونا حفظ الطاقة، يمكن أن نستنتج ثبات طاقة الحركة للقمر نفسه، ومنها نستنتج ثبات سرعته في مداره الدائري.

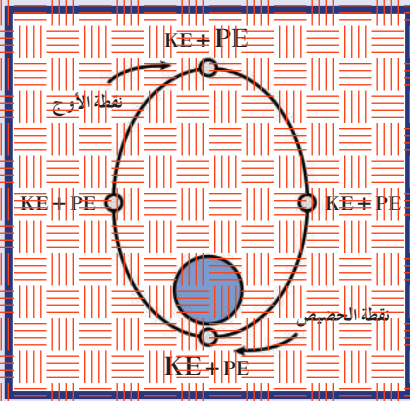

(شكل 135)

مجموع طاقتي الوضع والحركة مقدار ثابت عند جميع نقاط المسار الذي على شكل قطع ناقص.

يختلف الوضع في حالة المسارات التي تتخذ شكل قطع ناقص لاختلاف المسافة والسرعة، فتزيد طاقة وضع القمر الصناعي بزيادة بعده عن مركز الأرض. ويصبح لها أعلى قيمة عند نقطة الأوج Apogee أي النقطة الأقصى، وهي النقطة الأبعد عن الأرض، وأقل قيمة عند نقطة الحضيض Perigee أي النقطة الأدنى، وهي النقطة الأقرب إلى الأرض، وبالتالي، يكون لطاقة الحركة أقل قيمة عند النقطة الأقصى وأكبر قيمة عند النقطة الأدنى (شكل 135). ومن الطبيعي أن نذكر هنا أن مجموع طاقتي الوضع والحركة مقدار ثابت عند أي نقطة على المسار، وذلك لغياب الاحتكاك.

## 5. سرعة الإفلات

## Escape Velocity

عند إطلاق مكوك فضاء ليتخذ مساراً ما حول الأرض، تُعتبر سرعة الصاروخ الحامل للمكوك واتجاه هذه السرعة من العوامل المهمة لنجاح وضعه في المسار المطلوب. فبماذا يحدث إذا أُطلق الصاروخ رأسيًا لأعلى المكتسب سرعة  $8 \text{ km/s}$ ؟ يجب أن يهرب كل العاملين في محطة الإطلاق لأن هذا الصاروخ سوف يعود مع حمولته إلى نقطة إطلاقه، وبسرعة الإطلاق نفسها، وينجح هرب والمحطة. إذا الوضع المكوك في مدار حول الأرض، يجب إطلاق الصاروخ أفقياً بسرعة  $8 \text{ km/s}$  في المنطفة خارج الغلاف الجوي لتفادي احتكاك الهواء.

وقد يتساءل بعضنا: ألا توجد سرعة إطلاق رأسية تمكن الصاروخ أو حمولته من أن يطير أو يرتفع، وأن يفلت من جذب الأرض؟ الإجابة هي نعم، يمكنك إطلاق أي جسم بسرعة أكبر من  $(11-2) \text{ km/s}$ . وبإهمال مقاومة الهواء، سوف يتمكن الجسم من مغادرة الأرض، وقد تقل سرعته أثناء إبعاده لكنه لن يتوقف. دعنا نناقش ما يحدث من وجهة نظر الطاقة الميكانيكية لهذا الجسم.

إذا تساءلنا عن الطاقة اللازمة لإرسال صاروخ إلى مسافة لا نهائية، متحرراً بعكس اتجاه جذب الأرض، قد يتبادر إلى ذهننا أن طاقة الوضع عند هذا البعد اللانهائي تكون كلية لا نهائية أيضاً. لكن يجب ألا نتذكر هنا التناقض المبرع لقوى الجاذبية طبقاً لقانون التربيع العكسي. وبذلك تكون قوة الجاذبية الأرضية على الصاروخ كبيرة عند المسافات القريبة من سطح الأرض فقط. لذلك، معظم التبلل المبدول في إطلاق الصاروخ يُستهلك بالقرب من الأرض.

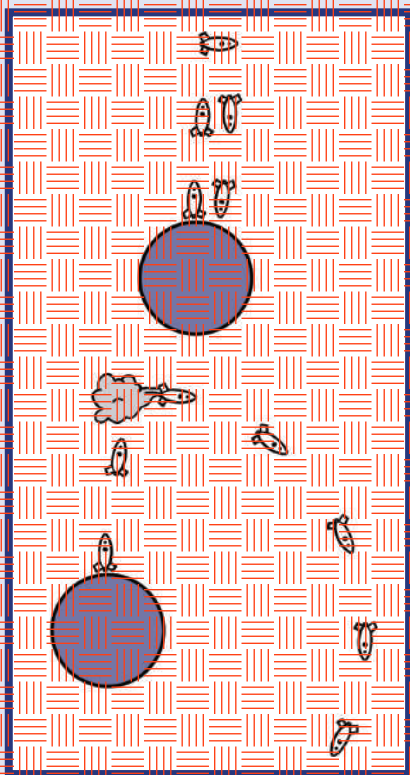

(شكل 136)

لا يتم وضع المكوك في مدار حول الأرض بتفيع الصاروخ رأسياً إلى أعالي، بل يحتاج إلى مرحلتين: مرحلة الإطلاق رأسية ليصل إلى خارج الغلاف الجوي، ثم مرحلة إطلاق أفقية بسرعة  $8 \text{ km/s}$  ليُدور المكوك حول الأرض.



(شكل 137)

أطلقت مركبة أبولون 10 من الأرض عام 1972 ، واستطاعت الإفلات من المجموعة الشمسية عام 1984 لتجول في الفضاء الكوني.

ويمكن الاستنتاج سرعة الإفلات من خلال تطبيق مبدأ حفظ الطاقة الميكانيكية لجسم يتحرك تحت تأثير قوة محفوظة Conservative Force ، وتكون سرعة الإفلات أدنى سرعة يجب أن يتخطاها الجسم ليتحرر من الجاذبية . فإذا انطلق جسم له كتلة  $m$  وسرعة  $v$  من سطح الأرض ، يصل إلى نقطة اللانهاية حيث تساوي سرعته صفرًا وطاقة وضعه صفرًا ، فنكون إذاً:

$$\frac{1}{2} m v_0^2 - \frac{GMm}{r} = 0 + 0$$

أي أن طاقة الوضع Potential Energy = الطاقة الحركية Kinetic Energy وبالتالي:

$$v_0 = \sqrt{\frac{2GM}{r}} = (11.2) \text{ km/s}$$

نستنتج أن حيث  $G$  هو ثابت الجذب العام،  $M$  كتلة الأرض و  $r$  نصف قطر الأرض . وبملاحظة إذاً أن سرعة الإفلات ترتبط بخصائص الكواكب فقط .

## مراجعة للدرس 4-1

أولاً - وُضع قمر صناعي على مسار أرضي استقراري .

أحسب ارتفاعه عن سطح الأرض علمًا أن:

نصف قطر الأرض يساوي  $(6370) \text{ km}$

كتلة الأرض تساوي  $(6.0 \times 10^{24}) \text{ kg}$

الزمن للدوري يساوي  $(40) \text{ s}$   $(55) \text{ min}$   $(23) \text{ h}$

مقدار ثابت الجذب العام  $G = (6.67 \times 10^{-11}) \text{ N.m}^2/\text{kg}^2$

ثانياً - هل تعتمد سرعة دوران قمر صناعي في مداره حول الأرض على

بعده عن الأرض؟ كتلته؟ كتلة الأرض؟

ثالثاً - إذا أطلقت قذيفة مدفوع من قمة جبل عالٍ، تغير الجاذبية الأرضية

من سرعتها أثناء تحركها في مسارها. أما إذا أطلقت بسرعة كافية

لتتخذ مدارًا دائريًا حول الأرض، لن تغير الجاذبية من سرعتها في هذه

الحالة. لماذا؟

رابعاً - يتدحرج حجر كروي بسرعة  $v = (30) \text{ km/h}$  ويتخذ مدارًا

دائريًا له نفس قطر كوكب كروي ذو كثافة متجانسة، وقطر هذا

الكوكب  $(8) \text{ km}$ .

(أ) أحسب كتلة هذا الكوكب .

(ب) أحسب كثافة الكوكب . هل هذه الكثافة مقبولة؟

## مراجعة الفصل الرابع

### المفاهيم

Energy Conservation	حفظ الطاقة	Universal Gravitation	الجاذبية الكونية
Circular Orbit	المسار الدائري	Escape Velocity	سرعة الإفلات
		Elliptical Orbit	مسار القطع الناقص

### الأعداد الرئيسية في الفصل

- تتبع حركة هذه الأقمار قانون نيوتن للجاذبية الكونية، فتكون مساراتها دائرية إذا كانت سرعتها المماسية تساوي  $(8) \text{ km/s}$ ، أو قطعاً ناقصاً إذا كانت سرعتها المماسية أكبر من  $(8) \text{ km/s}$  وأصغر من  $(11.2) \text{ km/s}$ .
- تفقت هذه الأقمار من جاذبية الأرض إذا فاقت سرعتها المماسية  $(11.2) \text{ km/s}$ .
- سرعة الأقمار الصناعية التي تدور على مسارات دائرية ثابتة تساوي، حيث  $G$  ثابت الجذب العام،  $M$  كتلة الكوكب أو المسافة بين الكوكب والقمر، الزمن الدوري للقمر يساوي.

$$v = \sqrt{\frac{GM}{d}}$$

$$T = 2\pi \sqrt{\frac{d^3}{GM}}$$

- قوة التجاذب بين كتلتين  $m_1$  و  $m_2$  تفصل بينهما مسافة  $d$  هي بحسب قانون الجذب العام لنيوتن، حيث  $G$  ثابت الجذب العام.

$$F = G \frac{m_1 m_2}{d^2}$$

### خريطة مفاهيم الفصل

استخدم المصطلحات الموضحة في الشكل التالي لرسم خريطة مفاهيم تنظم معظم الأفكار التي احتواها الفصل.

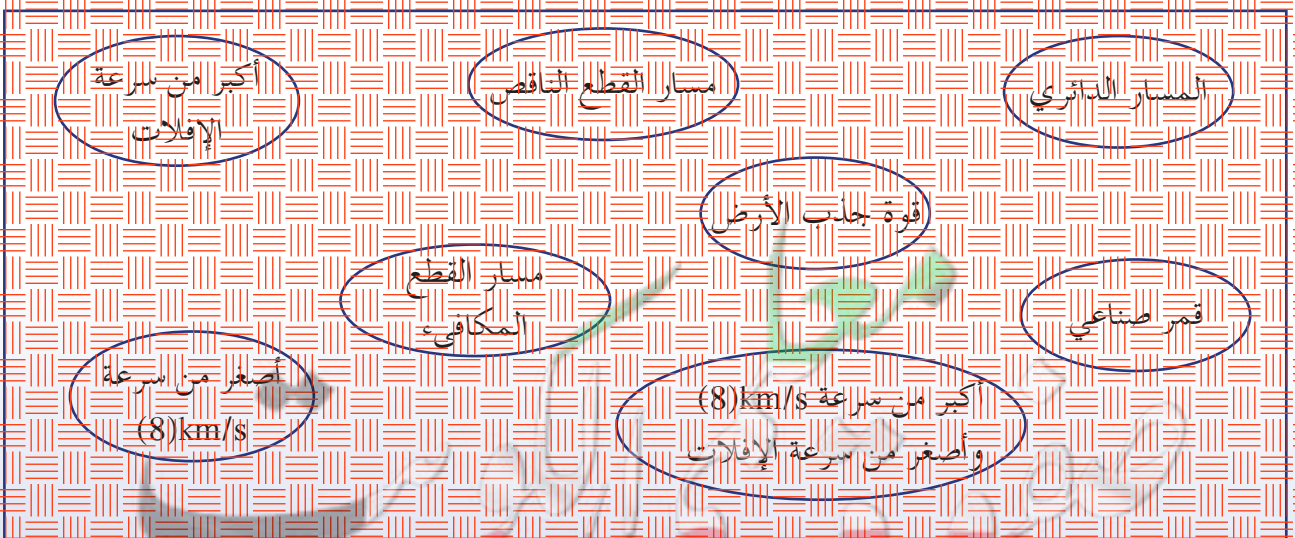



## تحقق من فهمك

ضع علامة (✓) في المربع الواقع أمام العبارة الصحيحة في كل مما يلي:

1. إذا أُطلق قمر صناعي بسرعة مماثلية  $8 \text{ km/s}$  يكون مساره:
  - دائرياً
  - قطعاً ناقصاً
  - يفلت من جاذبية الأرض
  - غير محدد.
2. لحساب سرعة قمر صناعي له مسار دائري نستخدم العلاقة  $v = \sqrt{\frac{GM}{r}}$  حيث  $M$  هي:
  - كتلة الكواكب
  - ثابت الجذب
  - كتلة القمر الصناعي
  - المسافة بين مركزي الجسمين.
3. اقتراب قمر صناعي زمنه الدوري ( $T$ ) من الأرض حتى أصبحت المسافة التي تفصله عنها تساوي نصف المسافة الأصلية. فإل زمنه الدوري:
  - لم يتغير.
  - أصبح  $\frac{T}{2}$ .
  - أصبح  $2T$ .
  - أصبح  $\frac{T}{2\sqrt{2}}$ .

## تحقق من مهارتك

حل المسائل التالية:

1. أحسب السرعة المدارية للأرض حول الشمس بوحدة  $\text{m/s}$ . افترض أن مدار الأرض دائري وأن المسافة التي تفصل الأرض عن الشمس هي  $(150 \times 10^6) \text{ km}$ .
2. ما السرعة القصوى التي يصطدم بها جسم بسطح الأرض عندما يسقط من سكون من ارتفاع  $h$ ، تحت تأثير الجاذبية الأرضية.
3. أحسب الزمن الدوري لقمر صناعي يدور حول كواكب ما بدلالة كتلة الكواكب  $M$ ، ونصف قطر المسار ( $r$ ) وثابت الجذب ( $G = 6.67 \times 10^{-11} \text{ N.m}^2/\text{kg}^2$ ).

## مشروع الفصل

## التواصل

اكتب مقالاً تعليل فيه ثبوت سرعة قمر صناعي له مسار دائري.

## نشاط بحثي

قم ببحث تبين فيه أخطار مخلفات الأقمار الصناعية المستهلكة على الأقمار الصناعية التي ما زالت في الخدمة. ضمن بحثك خطورة هذه المخلفات على الكرة الأرضية وخاصة بعد ازدياد معدل ثاني أكسيد الكربون في طبقات الغلاف الجوي. أذكر بعض اقتراحات الدول في معالجة هذه المخلفات وطرق التخلص منها.